



70655

MODELO DE UTILIDAD

por 20 años

por "UN TAMBOR CON RANURA GUIA-HILOS, PERFECCIONADO", a favor de D. Antonio Pastor Membrilla, de nacionalidad española, domiciliado en Sabadell (Barcelona), Antonio Cusidó, 75.

=====

MEMORIA DESCRIPTIVA

Desde hace muchos años, son ampliamente conocidos varios tipos de máquinas de bobinas de reunir, dotadas del sistema de tambor partido, pero no ha sido posible evitar en ellas varios inconvenientes graves, siendo el

5. más importante de ellos, el que se refiere a las continuas enganchadas en el eje de rotación del tambor, al romperse el hilo, con lo que se arrolla encima de éste, produciéndose gran cantidad de desperdicios y originándose



importantes pérdidas en la producción ya que tiene que pararse la máquina para reparar la avería, inmovilizándose todos los husos. Se ha utilizado un sistema que pretendía solucionar este inconveniente, dotando al tambor de una aleta interior, cuya rotación impulsara hacia el exterior el hilo roto, pero este sistema se ha demostrado plenamente ineficaz ya que según ha demostrado la práctica, en la mayor parte de roturas del hilo, el extremo se arrolla encima de la aleta, con lo que el inconveniente resulta aumentado, ya que el radio de giro y por lo tanto de arrollado del hilo, resulta mucho mayor que si fuera el eje del tambor, aumentando grandemente el desperdicio.

Este Modelo de utilidad soluciona este inconveniente de manera definitiva, impidiendo que el extremo del hilo pueda arrollarse en el eje del tambor en caso de rotura.

Para su mejor comprensión, se adjuntan, a título de ejemplo, un dibujo representando una sección longitudinal de un tambor guía-hilos realizado de acuerdo con el presente Modelo.

Según el mismo, consiste esencialmente en un tambor -1- en forma de envolvente cilíndrica, sujeto al eje motor -2-, y dotado de la ranura de guiado -3-, poseyendo en su interior, el núcleo cilíndrico -4-, montado sobre el eje motor mediante los cojinetes de bolas -5- y -6- poseyendo el contrapeso -7- en la parte inferior, de modo que dicho núcleo cilíndrico -4- permanece inmóvil mientras gira el eje motor -2-, evitando que se arrolle en el mismo, ningún hilo roto, a lo cual contribuyen las dos expansiones laterales troncocónicas -8- y -9-, que impiden el enganche del hilo roto a los extremos del eje motor -2-.

Todo cuanto no afecte, altere, cambie o modifique la



esencia del tambor anteriormente descrito, será variable a los efectos del presente Modelo.

N O T A.

Se reivindica como objeto de este registro por Modelo

5. de utilidad:

- 1.- Un tambor con ranura guía-hilos, perfeccionado, caracterizado esencialmente por consistir en una envolvente cilíndrica fijada al eje motor, que lleva en su interior, un núcleo cilíndrico dotado de aletas troncocónicas extremas
10. y de un contrapeso en la parte inferior, estando montado sobre el eje motor por medio de cojinetes de bolas.

Sean cuales fueren las circunstancias que concurren en la esencialidad del Modelo de utilidad definido en la anterior reivindicación, cuyo objeto es:

15. 2.- "UN TAMBOR CON RANURA GUIA-HILOS, PERFECCIONADO".

Consta la presente memoria de tres hojas foliadas, mecanografiadas por una sola cara y del dibujo adjunto.

Barcelona, veintisiete de noviembre de mil novecientos cincuenta y ocho.

P.A. de D. Antonio Pastor Membrilla,

L. DURAN  
P. P.

# D. ANTONIO PASTOR MEMBRILLA

HOJA UNICA



70655

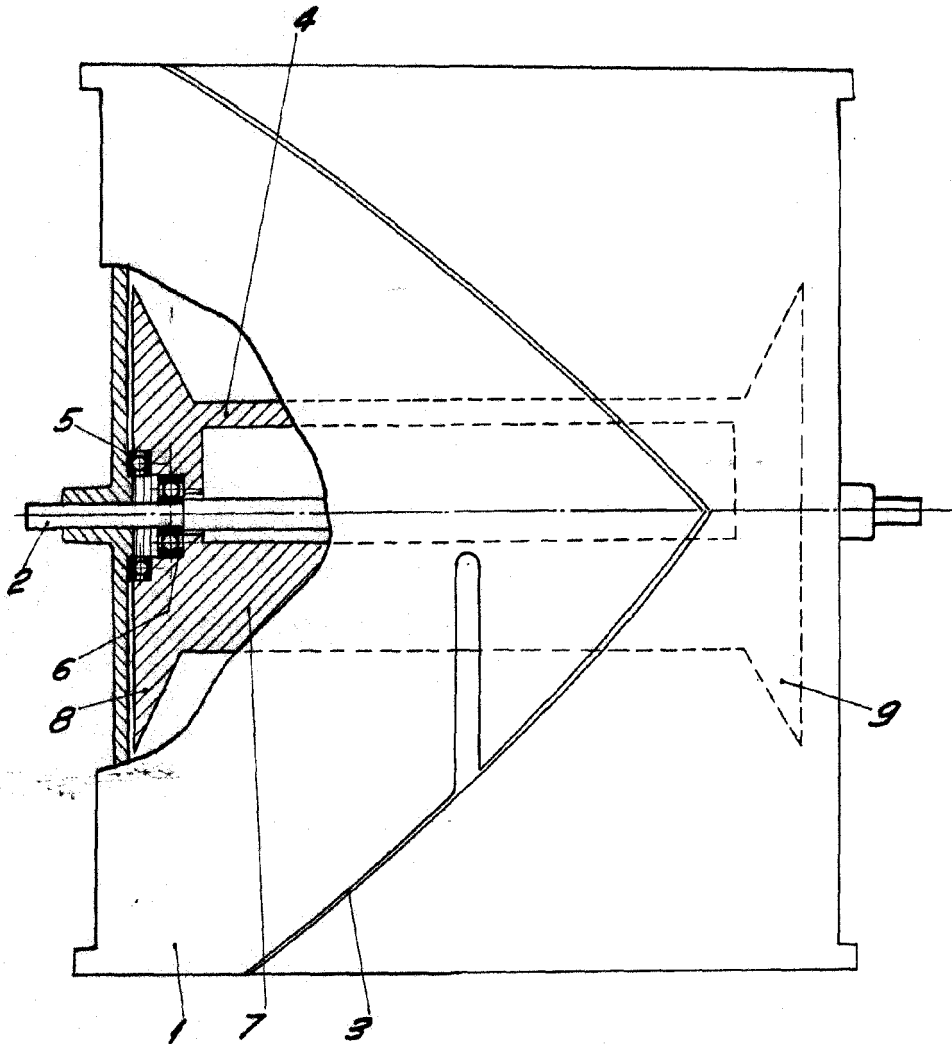

BARCELONA, 27 NOVIEMBRE DE 1953

L. DURAN

p.p.

ESCALA VARIABLE