

70632

26



70632

MODELO DE UTILIDAD

por 20 años

por "UN AMASADOR PERFECCIONADO", a favor de D. José Turu Grau, de nacionalidad española, domiciliado en Tarrasa (Barcelona), Carretera de Rellinas, 117.

=====

MEMORIA DESCRIPTIVA

Se describe en este Modelo de utilidad, un amasador perfeccionado que aporta múltiples ventajas sobre los actualmente conocidos, ventajas que se refieren a una mayor duración y simplicidad mecánica, simplicidad que se refleja
5. asimismo en una mayor economía de fabricación, al suprimir partes y órganos que eran tradicionales en los aparatos conocidos, resultando un amasador muy sólido y compacto.

Esencialmente, consta de un armazón de sostén, en el que se aloja un motor eléctrico de tres marchas, cuyo eje



posee un piñón, que con el intermedio de una rueda dentada de material sintético, mueve la corona del cuerpo portabatidor, en el que existe otra corona dentada interior, en la que engrana un piñón planetario existente en el extremo del eje portabatidor, el cual tiene un movimiento circular de traslación, y otro de rotación sobre sí mismo.

5. Para su mejor comprensión, se adjunta, a título de ejemplo, un dibujo representando una sección de un amasador realizado de acuerdo con el presente Modelo.

10. Según tal dibujo, consta esencialmente de una carcasa envolvente -1-, en cuya parte superior se aloja el motor eléctrico -2-, de tres velocidades seleccionadas desde el exterior con el indicador -3-, poseyendo el extremo del eje del motor eléctrico -2-, un piñón -4-, que mueve por intermedio de la rueda dentada -5-, de material sintético, la corona -6- del cuerpo -7-, cuyo soporte -11- posee asimismo una corona dentada interior -8-, en la que engrana el piñón planetario -9-, que está dispuesto en el extremo del eje portabatidor -10-. Así pues, el eje portabatidor -10- posee un movimiento de rotación alrededor de sí mismo, y otro movimiento de rotación alrededor del eje del cuerpo -7-, quedando condicionadas sus velocidades por las tres diferentes del motor eléctrico -2-.

15. Todo cuanto no afecte, altere, cambie o modifique la esencia del amasador anteriormente descrito, será variable a los efectos del presente Modelo.

20. N O T A.

Se reivindica como objeto de este registro por Modelo de utilidad:

30. 1.- Un amasador perfeccionado, caracterizado esencialmente por poseer alojado en su carcasa un motor eléctrico de tres velocidades, que mueve, a través de un piñón inter-



medio de material sintético, una corona de dientes rectos que posee el cuerpo portabatidor, cuyo soporte, posee otra corona interior en la que engrana el piñón del extremo del eje portabatidor.

5. Sean cuales fueren las circunstancias que concurren en la esencialidad del Modelo de utilidad definido en la anterior reivindicación, cuyo objeto es:

2.- "UN AMASADOR PERFECCIONADO".

10. Consta la presente memoria de tres hojas foliadas, mecanografiadas por una sola cara y del dibujo adjunto.

Barcelona, veintiseis de noviembre de mil novecientos cincuenta y ocho.

P.A. de D. José Turu Grau,

L. DURAN
P. P.



70632

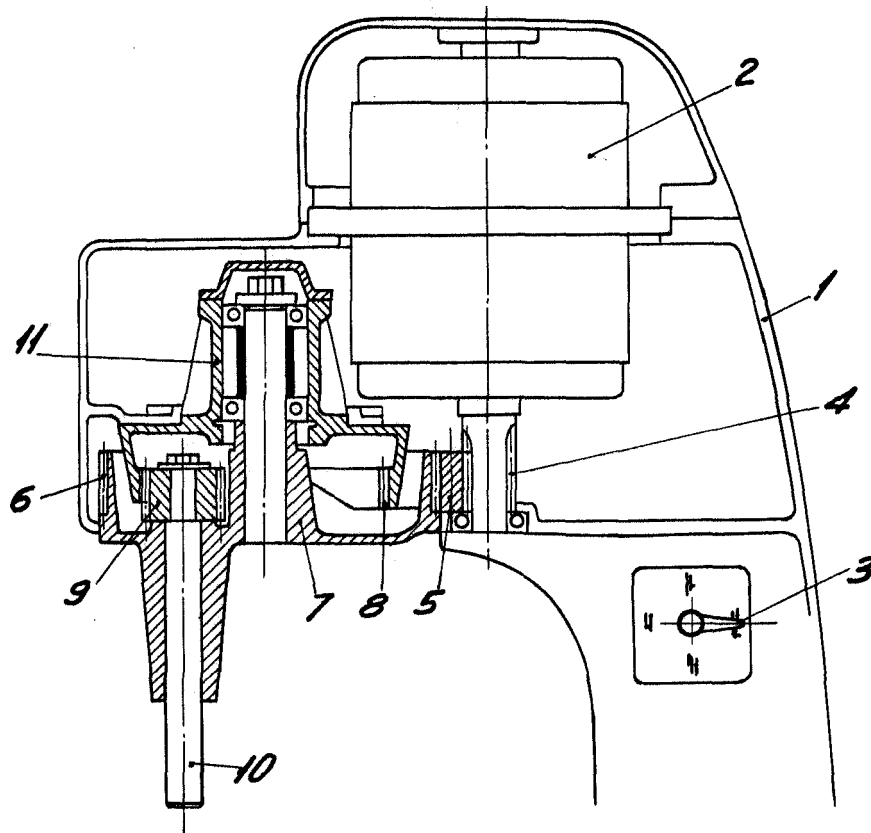

BARCELONA, 25 NOVIEMBRE DE 1953

L. DURAN
P.P. *[Signature]*

ESCALA VARIABLE