



70.606

70606

MEMORIA DESCRIPTIVA

Correspondiente a la solicitud de registro de un modelo de utilidad que, por veinte años, se reivindica para España y sus Colonias, a favor de Don José PEREZ BLASCO, de Don Francisco PEREZ BLASCO y de Don Antonio PEREZ BLASCO, de nacionalidad española, residentes en Zaragoza, Calle de San Vicente de Paul, número 7,

p o r

" ENCOFRADO PERFECCIONADO "

Se solicita la protección jurídica prevista en el vigente Estatuto sobre Propiedad Industrial para un nuevo tipo de encofrado para construcción de pilares jacenas etc., cuyo perfeccionamiento con relación a cuanto se ha venido practicando en albañilería en España hasta el momento presente le hacen acreedor al privilegio de explotación exclusiva que, por el plazo legal, reconoce y preceptúa el mencionado ordenamiento.

5

En efecto, hasta ahora el procedimiento observado en la construcción de pilares de hormigón ha sido la utilización de encofrados constituidos por un ensamblaje de sólidas tablas de madera.

10

Este procedimiento presenta numerosos inconvenientes tales como el rápido envejecimiento que sufre la madera puesto que la misma no soporta más de 11 ó 12 vueltas debido a la humedad a que queda sometida, lo cual produce abombamientos e deformaciones en



- 15 las tablas y, consiguientemente, su inutilización para realizar nuevos encofrados, encareciendo la construcción.
- Otro inconveniente no menos importante se debe al hecho de estar formados tales encofrados por varias tablas unidas entre sí por travesaños y clavazón que nunca proporcionan un ensamblaje perfecto, por lo que las superficies originadas en los pilares resultan necesariamente imperfectas, desventaja ésta que hace siempre preciso el enlucido de los pilares aunque se trate de estructuras industriales o de obras públicas.
- 20
- Con el fin de evitar tales inconvenientes se ha ideado en nuevo tipo de encofrado el cual, además de dar solución a los problemas expuestos, se caracteriza por su gran simplicidad, fácil manejo y larga duración en su utilización, pudiendo ser manipulado y trasladado incluso con gruas con lo que se acelera el ritmo de construcción que exige la edificación moderna.
- 25
- En la hoja de planos que se acompaña, se representa un posible caso de realización en la práctica, el cual se cita a título aclaratorio de la redacción de esta memoria y por consiguiente sin carácter limitativo alguno.
- 30
- Consta esencialmente de un elemento o molde complementario (1) fabricado en dimensiones variables, de modo que, unido a otros de características idénticas a él -aunque puedan ser de medidas diferentes- forman el encofrado de sección cuadrada o rectangular (2) para la edificación de pilares que, a modo de ejemplo, se representa en la hoja de dibujos adjunta.
- 35
- La unión de los distintos elementos se realiza merced a unas pestañas (3) que al efecto presentan los elementos (1) formando un mismo cuerpo ya que dichas pestañas se originan por doblamiento de la misma chapa metálica de que están fabricados los repetidos elementos o moldes complementarios (1).
- 40
- Las pestañas quedan aprisionadas una contra otra por medio de gatos (4) tal como se ilustra en la hoja de dibujos.
- 45

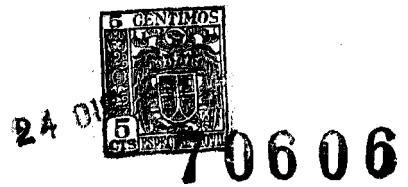

50 A fin de unir el conjunto del encofrado (2) con otro conjunto superior o inferior, cuando se trate de construir pilares de altura superior a la longitud de los elementos (1) quedan previstas en sus extremos plataformas de acoplamiento intermedio (5) con lo que se aumenta a voluntad la longitud del encofrado según necesidades de trabajo.

55 Se hace la salvedad de que los detalles accidentales de forma, tamaño y materiales utilizados en su fabricación pueden ser objeto de alteración sin que por ello se modifique la esencialidad que caracteriza y distingue a este modelo de utilidad.

N O T A

60 EN RESUMEN: El presente modelo de utilidad que, por veinte años, se solicita para España y sus Colonias, ha de recaer sobre las siguientes reivindicaciones:

65 1ª.- ENCOFRADO PERFECCIONADO que se caracteriza esencialmente por estar constituido por elementos longitudinales o moldes metálicos complementarios los cuales, unidos convenientemente merced a un adecuado medio de amarre, originan el espacio donde fragua el hormigón.

70 2ª.- ENCOFRADO PERFECCIONADO, según la reivindicación anterior, que se caracteriza porque dichos elementos complementarios o moldes longitudinales, están constituidos por una plancha metálica estampada que presenta cuatro superficies dobladas en ángulo recto; de modo que las dos intermedias, de mayor longitud, corresponden a las paredes del encofrado propiamente dicho, mientras que las de los extremos son dos pestañas que, a todo lo largo del elemento, sirven para verificar la unión de estos según queda indicado en la reivindicación primera.

75 3ª.- ENCOFRADO PERFECCIONADO, según las reivindicaciones anteriores, que se caracteriza porque a fin de realizar la unión de encofrados en sentido vertical, en los extremos de los elementos longitudinales complementarios van previstas plataformas de aco-



706061

80

plamiento intermedio constituidas por planchetas soldadas perpen-
dicularmente formando ángulos diedros rectos en las aristas de
intersección con las pestañas y las superficies del elemento com-
plementario.

85

4ª.- Por último se reivindica como objeto sobre el que ha de re-
caer la protección jurídica del presente modelo de utilidad que,
por veinte años, se solicita para España y sus Colonias, - - - -

p o r

" ENCOFRADO PERFECCIONADO "

Todo conforme queda expresado en la presente memoria descrip-
tiva que consta de cuatro folios escritos a máquina por una sola
cara y una hoja de planos que se acompaña.

Madrid, 24 de Diciembre de 1.958.-

P.A.,

PEDRO FELIX NARA
A.A.

José Pérez Blasco
Francisco Pérez Blasco
Antonio Pérez Blasco

Hoja única

70606

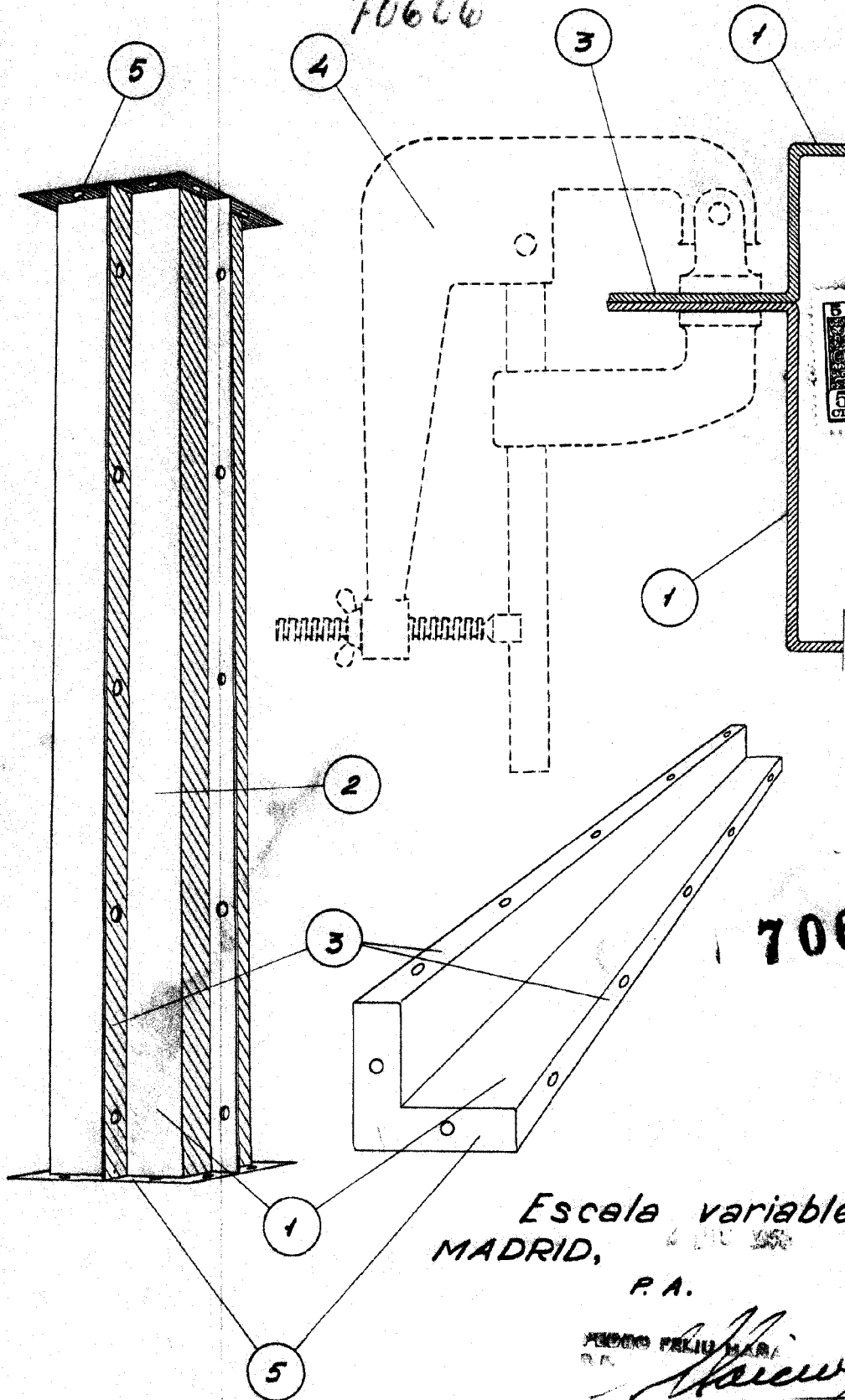

70606

Escaleta variable
MADRID,

P. A.

ALFONSO FELIX BLASCO

P. A.