

70586



70586

MEMORIA DESCRIPTIVA
DE UNA PATENTE DE MODELO DE UTILIDAD POR VEINTE AÑOS EN ESPAÑA A FAVOR
DE DON JUAN CANALS FARRÉS, DE NACIONALIDAD ESPAÑOLA, RESIDENTE EN BAR-
CELONA, Av. Jose Antonio 767

sobre:

"UN MUEBLE ARTICULADO DESMONTABLE".



5.- El presente modelo hace referencia a un mueble articulado desmontable, destinado principalmente al mobiliario auxiliar y decorativo de las viviendas, particularmente en las residencias temporales, campo o veraneo, por la limitación de su volúmen, la facilidad de su desarticulación y su agradable aspecto definitivo.

10.- La característica esencial del mismo es la de estar constituido o compuesto por tres o más piezas principales, integradas por superficies planas, de cualquier material que reúna las condiciones precisas de dureza, resistencia y aspecto decorativo, las cuales reúnen en ellas las circunstancias necesarias para ensamblarse entre sí sin necesidad de herrajes de ninguna clase, ni medios mecánicos de montura y sujeción.

15.- Se utilizan para su encaje y desmonte, pestafias prominentes en algunos de sus bordes los cuales deben penetrar en las incisiones practicadas a tal fin en los lugares correlativos de las secciones opuestas.

20.- Tampoco es empleado pegamento alguno para la estabilización de tales macjiembrados, puesto que la holgura y facilidad de desprendimiento de los mismos. debe presidir la cualidad de desmontable del mueble.

25.- En un gráfico adjunto se representa como ampliación de lo expuesto anteriormente un caso de realización práctica del mueble.

La Fig. 1ª., reproduce el mueble en forma de despiece, o sea con sus tres piezas desprendidas entre sí, pero enfrentadas en posición adecuadas para efectuar su conjunción o montaje.

30.- Así, la pieza (5) recibe a la pieza (6) en el doble

70586



machiebrado de que su ranura central superior (7) aloja a la zona (7a) de la otra pieza, mientras que la ranura central inferior (8) de la pieza (6) recubre la zona (8a) de su pieza. De tal modo encajadas las dos piezas forman el conjunto de los cuatro ángulos diedros (a,b,c,d) que se señalan en la Fig. 2ª., pasando finalmente a recibir al asiento (9) que dotado de una doble ranura en cruz (10) en su centro encaja en ellas las pestañas (11 y 12) que se cruzan a su vez, en la forma que se observa en la Fig. 3ª., donde se representa el mueble visto por su planta superior,

Asimismo se representa en la Fig. 4ª., visto en alzado lateral, demostrando la elevada cualidad de sustentación que posee por la circunstancia de que los dos planos (5 y 6) que establecen su base, tienen mayor amplitud en su línea inferior o de apoyo en el suelo, que en su zona superior, donde encajan con el asiento circular.

El modelo descrito a título de ejemplo no limitativo podrá llevarse a su realización bajo múltiples aspectos en el orden decorativo, y de dimensión o calidad, permaneciendo inalterable la esencialidad básica del modelo.

NOTA

En resumen, la presente solicitud recaerá sobre las siguientes reivindicaciones:

1ª.- Un mueble articulado desmontable, caracterizados por estar constituido por elementos libres, independientes entre sí, integrados por superficies planas, los cuales se unen entre sí dando lugar a la formación de un cuerpo integrado por un conjunto de ángulos diedros y triedros.

2ª.- Un mueble, según la reivindicación anterior caracterizado porque el sistema de unión de cada dos o tres de los



5.- planos citados se verifican mediante el procedimiento de machihembrar las pestañas salientes de unos de ellos en las ranuras correspondientes receptoras de los planos opuestos realizándose la trabazón de dichos elementos, mediante el simple ajustado a presión, sin la intervención de ningún herraje ni mecanización.

10.- 3ª.- Un mueble, según las reivindicaciones anteriores caracterizado porque el sistema de acoplamiento se verifica sin la intervención de ningún pegamento, por radicar en su facilidad de ajuste y desajuste, la cualidad de desmontable que caracteriza al modelo.

15.- 4ª.- Un mueble, según las reivindicaciones anteriores caracterizado porque la superficie general en los tres o más planos que lo componen puede experimentar en la masa del material que los integra, las trepanaciones oportunas, tanto para su descarga de material, como para su decorado o embellecimiento.

20.- 5ª.- UN MUEBLE ARTICULADO DESMONTABLE.
Según se describe en la presente memoria que consta de cuatro hojas escritas a máquina por una sola cara y dibujos.

Madrid a 23 de diciembre de 1958



70586

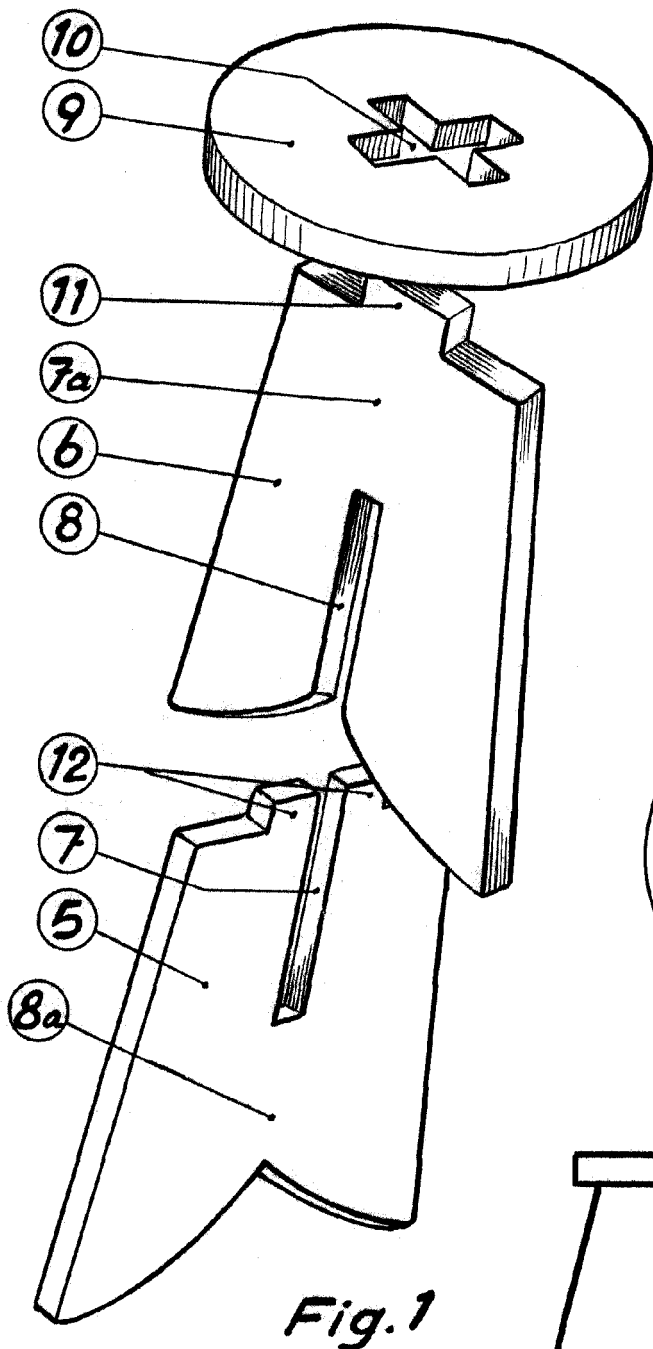

Fig. 1

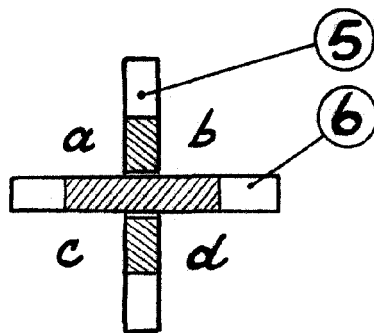

Fig. 2

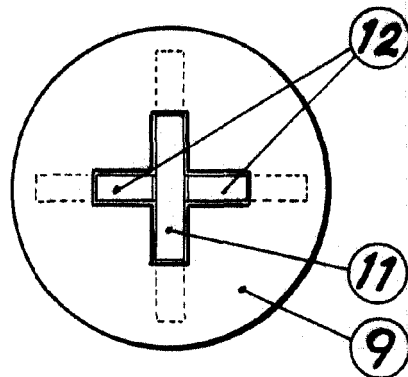

Fig. 3

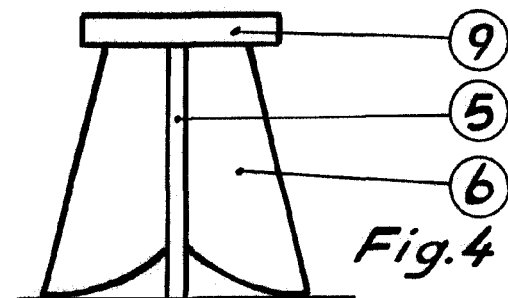

Fig. 4

Escala variable.