

70545

70545



MEMORIA DESCRIPTIVA  
=====

correspondiente a un MODELO DE UTILIDAD por veinte años en España a favor de Don Simeón MARTINEZ BERNABEU, de nacionalidad española, residente en VALENCIA, Marva número 25, por: "ENVASE DE CONTRACHAPADO PERFECCIONADO".

-----

Es de todos conocido el avance en los medios de transporte con objeto de ahorrar tiempo en el mismo.

Este avance constante marca a su vez un problema en los caminos que al mismo tiempo abre.

5.-

Queremos decir que si el avance en los medios de transporte repercute, como decimos en ahorro de tiempo, tendrá ello como consecuencia inmediata el que mercancías que antes no se podían enviar a lejanas zonas de consumo porque al ser mercancías de corta vida lozana, a la llegada al consumidor no estaban en las debidas condiciones de consumo, en cambio actualmente llegan

10.-

70545



perfectamente y aquellas que habian de cortarse en estado agraz, ahora se cortan mas maduras con lo que a su llegada a la zona de consumo se encuentran en inmejorables condiciones de conservación.

15.-

Ahora bien tanto unos frutos como los otros de los dos casos considerados al invadir nuevos mercados y aún en los próximos presentan, como queda apuntado lo hacen presentando un problema, el del envase.

20.-

En este campo se ha venido luchando para resolver el caso, de tal forma que los frutos vayan protegidos en el aspecto mecánico y en el de conservación por maduración prematura y al mismo tiempo ahorro de peso, de espacio y de precio de coste.

25.-

El invento que se está describiendo aporta sobre lo ya conocido grandes ventajas de difícil superación.

Estas ventajas lo son en varios aspectos, o mejor dicho en los que ya hemos citado.

30.-

En el aspecto de protección mecánica porque protege a los frutos sea cual sea la violencia media a que se sometan en un transporte ordinario, por la disposición de los elementos de resistencia en los que la presencia de chapados de desenrollado aportan la ligereza y consistencia que les caracteriza pero, naturalmente no es a este

35.-

hecho solamente, al que se confía la consistencia del envase sino a la estructuración general y que vamos a describir.

40.-

Otra de las ventajas es que permite la utilización al máximo de tableros o tablas con lo que la economía de la fabricación tanto en la repercusión al costo en el material como en la inversión de mano de obra, queda



70545

en un máximo de tal economía.

45.- Por los medios mecánicos empleados ese aprovechamiento queda elevado al máximo porque los despuntes y recortes practicamente desaparecen.

Ello unido a que con espesores mínimos se obtiene resistencias máximas aumentan las ventajas del envase cuyo registro se solicita.

50.- Fácilmente se comprenderá que todo lo dicho lleva como de lammano a la conclusión de que este envase a de poseer una ligereza máxima y por ende se obtiene un envase resistente y ligero.

55.- Además ofrece una facilidad de apilación y aprovechamiento en los espacios de carga tales como camiones, aviones, etc.

60.- Al mismo tiempo el aprovechamiento de su capacidad interior es igualmente máxima, puesto que se suprimen las piezas de forma de prisma triangular, lo que al mismo tiempo facilita la construcción ya que son mas dificiles de cortar que las paralelepédicas y dan menos piezas malas estas que aquellas.

65.- Quedan reducidos los clavos a la mínima utilización y son sustituidos, con ventaja por grapas metálicas que a la vez que ligan mas sólidamente unos elementos a otros se colocan de una manera maquinizada con ventaja de tiempo y aprovechamiento del material.

70.- Unimos un dibujo sobre el que haremos la descripción si bien además de esta finalidad tiene la de exponer una realización práctica a título de ejemplo, sin caracter limitativo alguno.

En la figura 1ª, se muestra una perspectiva



70543

en la que los elementos de primer término aparecen destapados.

75.- Son -1- los laterales de tablero que reciben en sus extremos los taquitos de forma paralelepíedica -2- a los que se inmovilizan mediante clavos entre estos y centrados aparece otro -3- de mayor anchura que se inmoviliza a los testeros -4-, a los listones del fondo y al listón tal que -5- y que hacemos figurar solamente sobre un testero pero que en el objeto industrial que se trata de proteger debe ir sobre los dos y que hacen de asas, al par que reciben sobre ellos los envases que al apilarse caigan encima.

85.- El fondo constituido por listones y cintas de tablero o chapa cruzados atraviesa transversalmente el envase y asoman -6- a los haces de los laterales a los que se inmovilizan por grapas metálicas -7-, mientras que los que van longitudinalmente -8- lo hacen a los haces de los tacos -2- y -3-, para venir a apoyar sobre los envases que al apilarse caigan debajo.

95.- En la figura 2ª, se muestra la forma en que va entramado el fondo y en ella se aprecian los listoncillos -6- ya citados y las bandas de tablero o tablas -8- que van inmovilizados entre si en los puntos en que se cruzan mediante grapas metálicas -9-.

Descrito suficientemente el invento así como una manera de llevarlo a la práctica se hace constar que el mismo es susceptible de modificaciones de detalle que no alteren su fundamento.



70545

100.-

N O T A

En resumen: El Modelo de Utilidad recaerá sobre las siguientes:

R E I V I N D I C A C I O N E S

- 105.- 1ª.- Envase de contrachapado perfeccionado, caracterizado porque consta de laterales de una pieza que en sus extremos se inmovilizan a sendos tacos pies derechos de altura superior a los laterales entre los cuales tacos va otro de mayor anchura centrado que se inmoviliza por abajo a las bandas del fondo, por delante a las de los testeros y por arriba a un listoncillo pasante de lado a lado compartiendo esta referencia con los tacos entre los que se encuentra a cuyos pies vienen las bandas longitudinales del fondo todas de la misma longitud que se cruzan con los listones transversales en cuyos cruces se fijan por grapas metálicas con igualmente los extremos de estos listones lo hacen a las chapas de los laterales.

- 115.- 2ª.- "ENVASE DE CONTRACHAPADO PERFECCIONADO".
- 120.- Todo tal y como queda descrito y reivindicado en la presente memoria que consta de cinco hojas escritas a máquina por una sola de sus caras y se ilustra con los dibujos que a la misma se acompañan.

Madrid 19 Diciembre 1.958



70545

Fig. 1ª

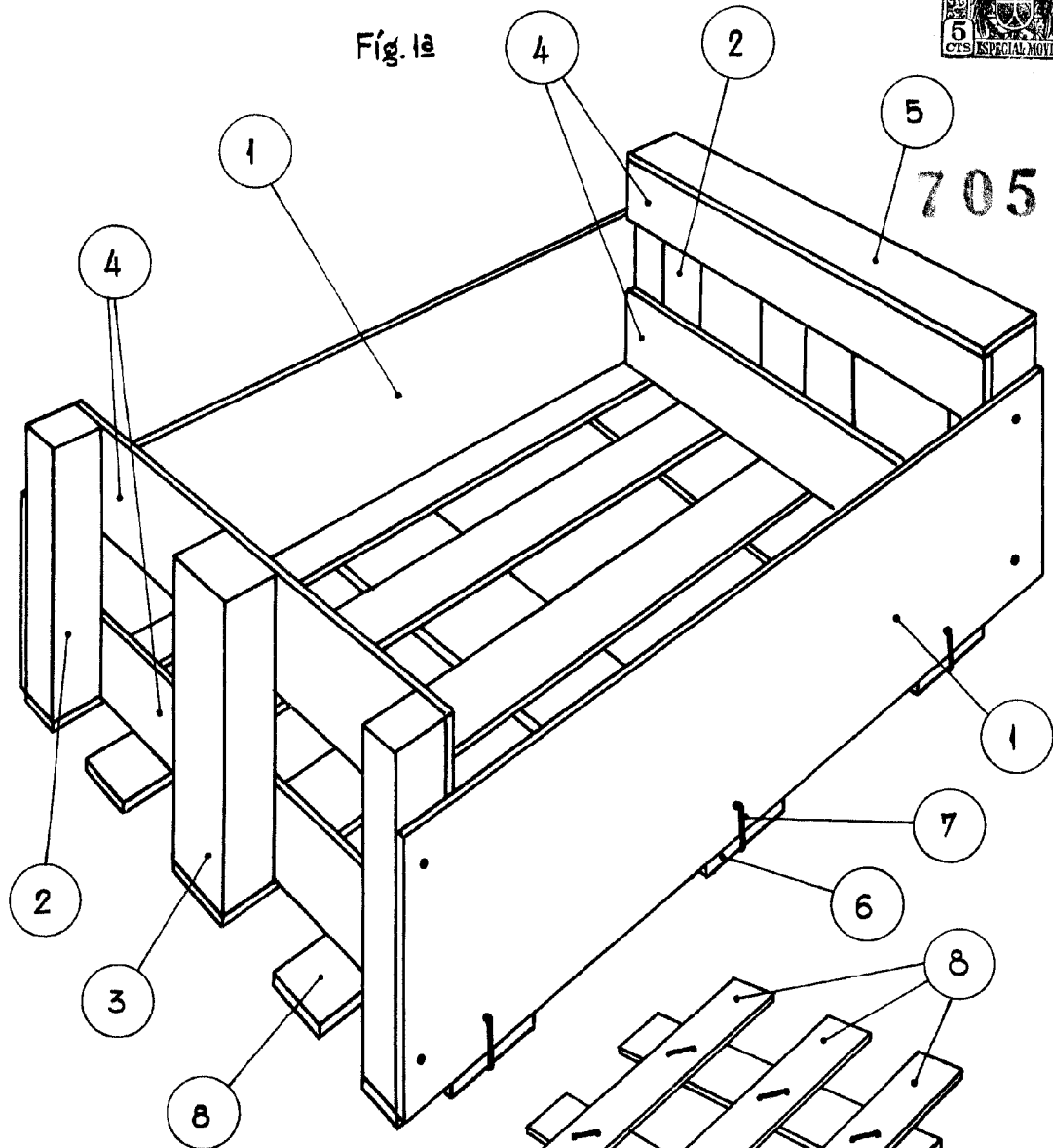
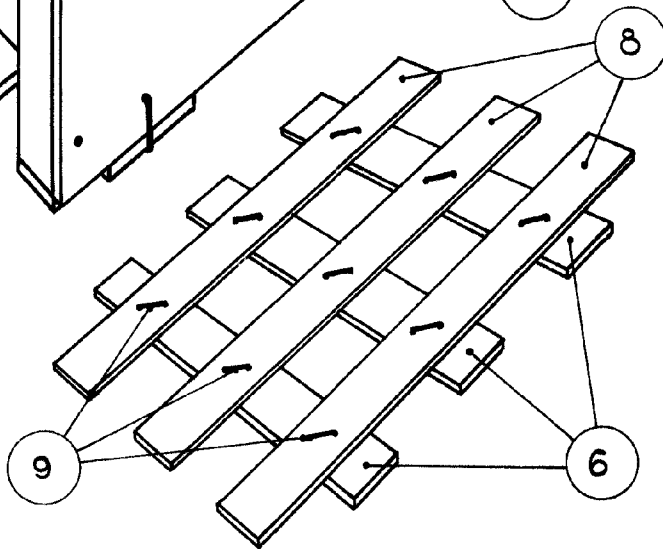

Fig. 2ª



Escala variable.

*Simeón Martínez Bernabeu*