



70521

MODELO
DE
UTILIDAD

a favor de VILA SIVILL HERMANOS, S. A., entidad española, domiciliada en Barcelona, calle Roger de Flor, 100, por "CUBETA DESARMABLE PARA PAPELES".

MEMORIA DESCRIPTIVA

La presente invención se refiere a una cubeta desarmable para papeles, de realización simplificada pero muy eficaz.

Las cubetas usuales para papeles, usadas en oficinas y despachos, resultan sumamente voluminosas, por lo que su transporte y almacenaje resulta oneroso.

Mediante la cubeta desarmable objeto de la invención se soluciona este problema y está constituida por dos cuerpos acoplables, formados por varillas, que por dobles, adecuados forman dos ramas paralelas, las cua-

70521



les presentan en sus extremos los correspondientes testeros o paredes laterales de la cubeta, formados asimismo por doblado conveniente de las propias varillas.

5. Dichos cuerpos se acoplan entrecruzándose, para lo cual, uno de ellos presenta una de sus ramas paralelas completamente lisa y la opuesta con dos pequeños encajes, mientras que el otro cuerpo va provisto de sendos encajes enfrentados en cada una de las ramas, en los cuales se acopla la varilla lisa del cuerpo opuesto, mientras que cada una de las varillas o ramas del primero, viene a encajar en los dos vaciados practicados en la rama correspondiente del segundo. De cada uno de los encajes aludidos así como de los testeros, se prolongan sendas patas de apoyo de la cubeta.
- 10.

15. Para la mejor comprensión de cuanto queda descrito en la presente memoria descriptiva, se acompaña un dibujo en el que tan sólo a título de ejemplo, se representa un caso práctico de realización del objeto de la invención.

20. En dicho dibujo, la figura 1 es una vista en perspectiva de la cubeta montada; y la figura 2 es una vista asimismo en perspectiva de la propia cubeta desarmada.

25. La cubeta descrita está constituida por dos cuerpos acoplables, -1- y -2- formados por varillas dobladas convenientemente y que presentan un contorno rectangular. Dichos cuerpos presentan en sus extremos sendos testeros -3- y -4- que constituyen las paredes de la

70521



5. cubeta. El cuerpo -1- tiene una de sus ramas completamente lisa, mientras que la opuesta tiene dos pequeños encajes -5-, en los cuales se acoplan las dos ramas del cuerpo -2-, que a su vez presenta en sus dos ramas sendos encajes -6- enfrentados en los que se acopla la varilla lisa del cuerpo -1-. De cada uno de los encajes -5- y -6- se prolongan sendas patas -7- para el sostenimiento de la cubeta.

10. De la realización descrita sobresale su simplicidad. No obstante, la cubeta armada tiene la suficiente consistencia para contener papeles, con la ventaja sobre las demás realizaciones que, para su transporte o almacenaje, puede desarmarse fácilmente y acondicionarse en espacio reducido.

15. Serán independientes del objeto de la invención, los materiales empleados en la construcción de los distintos elementos que integran la cubeta, formas y dimensiones de los mismos y cuantos detalles accesorios puedan presentarse, siempre y cuando no afecten a su esencialidad.

20.

NOTA

Se reivindica como objeto del presente modelo de utilidad:

1. Cubeta desarmable para papeles, que está cons-

70521

58. 6



- tituida esencialmente, por dos cuerpos acoplables entre sí entrecruzándose, los cuales está constituidos cada uno por dos varillas paralelas unidas entre sí por sus extremos por sendos testeros que constituyen las paredes de la cubeta, uno de cuyos cuerpos presenta una de las varillas paralelas sin solución de continuidad, mientras la varilla opuesta presenta dos encajes, destinados a la retención de las dos varillas, paralelas del otro cuerpo, quienes a su vez están provistas de sendos encajes enfrentados para el acoplamiento de la varilla lisa del cuerpo citado en primer lugar.
- 5.
- 10.
2. Cubeta desarmable para papeles, según la reivindicación anterior, que se caracteriza por el hecho de que los encajes de ambos cuerpos acoplables, están constituidos por sendos dobleces de las propias varillas, todos ellos en su parte superior, de modo que el acoplamiento de los citados cuerpos debe efectuarse apoyando las varillas de uno de ellos en los encajes correspondientes del opuesto y haciendo oscilar dicho cuerpo, hasta que sus propios encajes vengan a situarse por debajo de las varillas del cuerpo opuesto.
- 15.
- 20.
3. Cubeta desarmable para papeles, según las reivindicaciones 1 y 2, que se caracteriza esencialmente por el hecho de que los dobleces que forman los encajes de los dos cuerpos así como los testeros de ambos, se prolongan inferiormente para formar las patas de sustención de la cubeta.
- 25.
4. Cubeta desarmable para papeles.

70521



La presente memoria descriptiva consta de cinco
hojas foliadas, escritas a máquina por una sola de sus
caras.

Barcelona, a 6 de diciembre de 1958.

VILA SIVILL HERMANOS, S. A.

p.a.

I. PONTI

p.p.

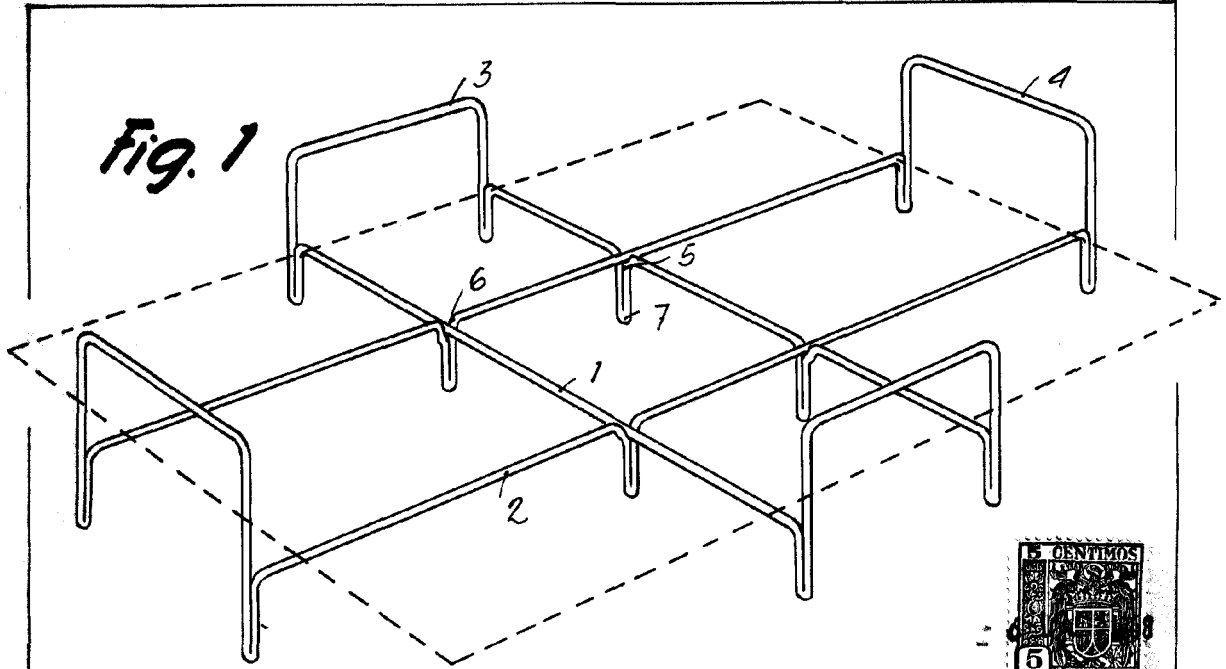

70521

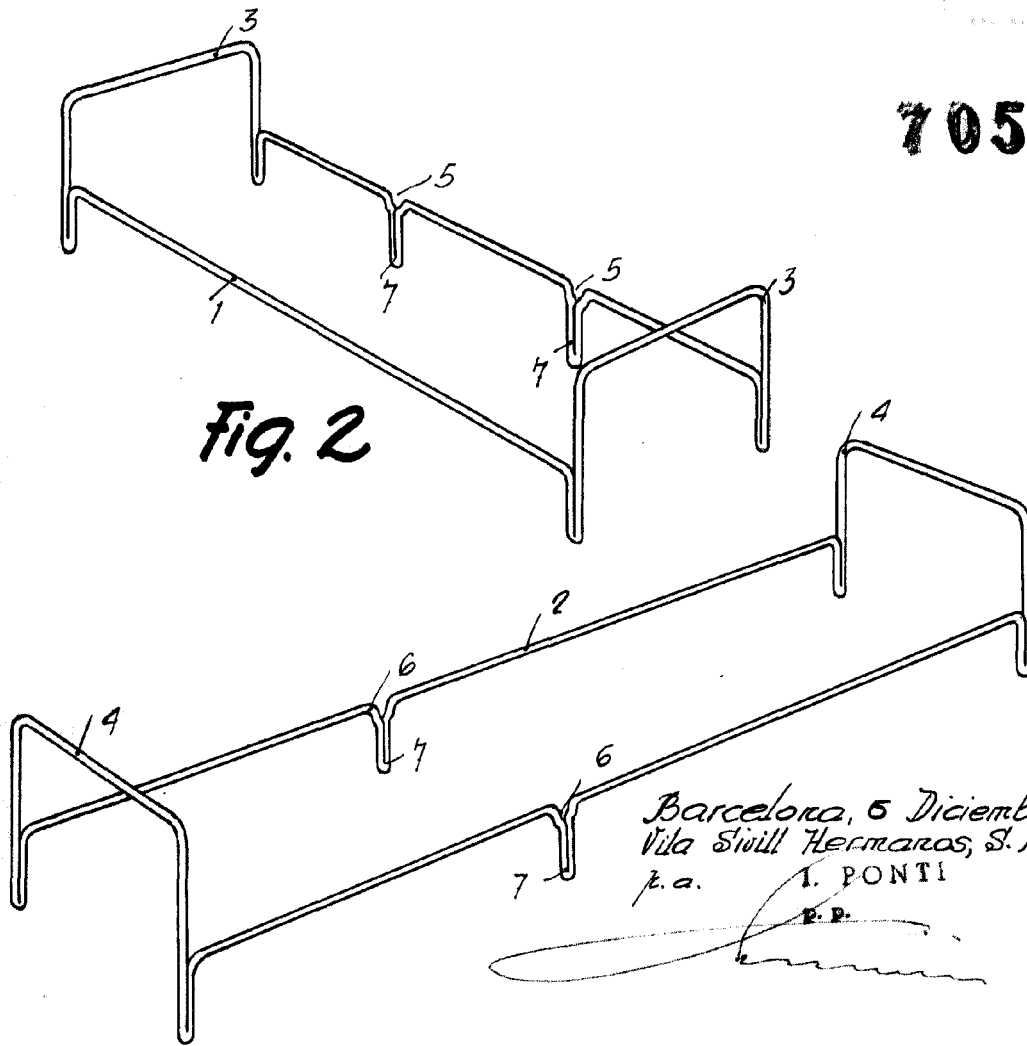

Barcelona, 5 Diciembre 1958
Vila Sivill Hermanos, S. A.
p.a. I. PONTI