

70511

18 DIC



70511

MEMORIA DESCRIPTIVA

que acompaña a

la solicitud de

un MODELO DE UTILIDAD por VEINTE AÑOS en ESPAÑA

a favor de

Don JULIO SARDAÑA LA FUENTE, domiciliado en MADRID, calle de
Bailen nº 15,

por

“UN MUESTRARIO DE COLORES DE LAPICES DE LABIOS”

///MC///



70511

5

La invención a que se refiere la presente memoria, constituye una novedad industrial con características y ventajas que la hace merecedora del privilegio de explotación exclusiva que por ella se solicita, de acuerdo con las prescripciones del Estatuto vigente de la Propiedad Industrial, de 26 de abril de 1929, texto refundido, publicado el 30 de abril de 1930.

10

El objeto por el cual se solicita el presente privilegio de Modelo de Utilidad, se refiere a un muestrario de colores de lapices de labios, cuya originalidad y sencillez unida a la eficacia con que desempeña la misión que le está encomendada, hace prever la gran aceptación que va a tener en el mercado por parte del público femenino al que principalmente se destina.

15

La idea que se describe, se ha representado de un modo puramente esquemático en el dibujo adjunto, en cuya Figura 1ª aparece el muestrario en posición de cerrado. La Figura 2ª representa este mismo muestrario con la tapa abierta y en disposición de que pueda hacerse un uso de prueba de la barra de labios que aparece al descubierto.

20

Como es sabido, las señoras, al efectuar la compra de un lápiz de labios, buscan un color determinado, y la experiencia les hace no conformarse con el color que aparentemente tiene la barra, pues después de aplicada a los labios en ocasiones da un matiz diferente al previsto. Por ello suele ser habitual que las señoras froten ligeramente el dorso de su mano con la barra que están probando, a fin de comprobar su colorido efectivo.

25

30

Para facilitar esta prueba, es para lo que se ha creado este nuevo muestrario que, como se ha indicado, ha de tener gran aceptación.



70511

5 Como se deduce de los dibujos adjuntos, el muestrario en cuestión, consta de cuatro piezas que son las siguientes

1ª.- Un cilindro (A) del diametro y altura convenientes para que en torno a su cara lateral, puedan fijarse las barras de labios (B) de los distintos colores que han de constituir el muestrario.

10 2ª.- Un cilindro hueco (C) en cuyo interior ha de poder alojarse el anterior con las barras, de manera que al atravesarse ambos por un eje ha de girar el 1º dentro del 2º. Este cilindro (C) ha de tener un corte hecho de tal forma que deje siempre al descubierto al menos una de las barras de manera que pueda pintarse con ella (Fig. 2ª)

15 3ª.- Una sección de cilindro hueco (D) que puede superponerse al anterior, formando con ella como una caja totalmente cerrada. Esta 3ª pieza puede hacerse en forma que arrastre en su giro al cilindro C, mediante un tope en el que el eje de este, de modo que girando en uno u en otro sentido, pueda pasar a la abertura descubierta del citado cilindro C todas las barras alojadas en la pieza A y pueda hacerse con todas ellas las pruebas de pintado que se precisen.

20 4ª.- El eje sobre el que giran las tres piezas anteriores y que sirve de unión a todas. El efecto de giro que se indica en el parrafo anterior puede conseguirse mediante determinadas características de este eje.

25 La forma cilíndrica de estas piezas se estima preferente, pero lo mismo podria lograrse con otras formas geometricas cualquiera.

30 El muestrario está especialmente ideado para poder probar el colorido de los lapices de labios, pero lo mismo serviria para los lapices de cejas, coloretes y otros artículos.



18 DIC 70511

5 Hecha la descripción precedente, es preciso añadir, que los detalles de realización de la idea expuesta pueden variar, són que ello cambie la esencia de la invención que es lo que se desprende de los párrafos que anteceden y la que se reivindica en lo siguiente.

NOTA

En resumen: El Modelo de Utilidad que se solicita, recaerá sobre las reivindicaciones siguientes;

10 1ª.- Un muestrario de colores de lapices de labios, caracterizado porque está constituido esencialmente por un disco en el que van embutidos radialmente varios lapices de diferentes tonos estando cubierto este disco interior por un envase de forma correspondiente abierta parcialmente de modo que siempre queda al descubierto un lapiz de los sujetos al disco interior, cerrandose esta abertura con una tapa giratoria susceptible de accionar con su movimiento, el disco interior para mostrar por la abertura diferentes lapices de labios.

15 2ª.- Se reivindica por último, como objeto sobre el que ha de recaer el Modelo de Utilidad que se solicita: "UN MUESTRARIO DE COLORES DE LAPICES DE LABIOS".

20 Todo conforme queda descrito en la presente memoria que consta de cuatro páginas escritas a máquina y dibujos que se acompañan.

25 Madrid, 18 de Diciembre de 1958

ALFONSO UNGRIA



Fig. 1ª

70511

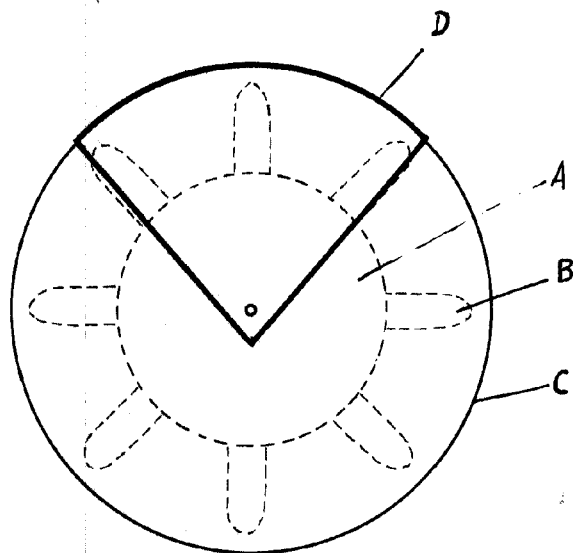
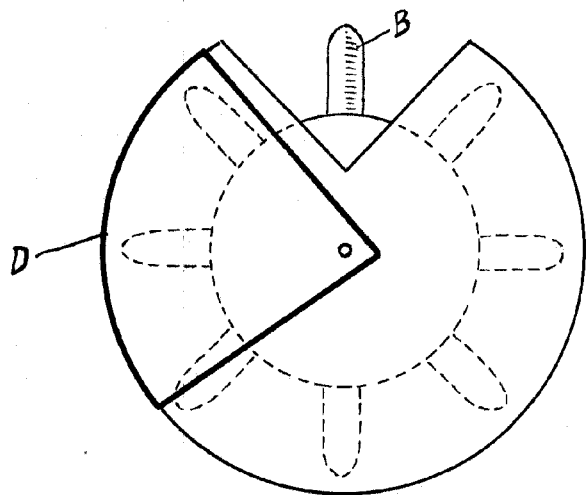

Fig. 2ª



ESCALA VARIABLE
MADRID, 18 de diciembre de 1958
RAMÓN CUBELA