



70503

M O D E L O
D E
U T I L I D A D

para "CONJUNTO-MALETA PORTÁTIL DE REPRODUCCION ESTEREOFONOGRÁFICA", a favor de DON ERICH V. ZOBEL SEEGER, domiciliado en BARCELONA, Paseo de Gracia, nº 93.

- / -

MEMORIA DESCRIPTIVA

5. El presente modelo de utilidad se refiere a un conjunto-maleta portátil de reproducción estereofonográfica caracterizado por consistir en tres cuerpos tales que todos ellos unidos de modo conveniente forman exteriormente como un maletín único. El cuerpo central comprende la parte de tocadiscos y amplificador con los elementos de mando correspondientes y todo ello encajado dentro de un sub-maletín dotado de su correspondiente tapa y asa.

10. Adosados lateralmente a ambos lados del submaletín van colocados dos cuerpos que son prolongación cuando está cerrado, y son separables a voluntad. En el interior de estos cuerpos la-

70503



5. terales y en el frente que corresponde a la parte de contacto con el sub-maletín que forma el cuerpo central están colocados los altavoces que reproducen el sonido. Cuando el maletín está en posición de viaje, los cuerpos laterales están fijados al central por medio de cierres adecuados. Para usarlo, y conseguir el efecto esterofónico que se persigue, se separan los dos cuerpos laterales que contienen los altavoces y se colocan a una cierta distancia el uno del otro, cosa posible porque el cable de alimentación de los dos es lo suficientemente largo para conseguirlo.

10.

Para facilitar la explicación, se acompaña a la presente memoria una lámina de dibujos en los cuales se ha representado una realización del modelo que se cita a título de ejemplo.

En los dibujos:

15. la fig. 1 representa el maletín con los tres cuerpos unidos,

la fig. 2 muestra los dos cuerpos laterales ligeramente separados de su posición,

20. la fig. 3 es una posible distribución de los tres cuerpos para su uso.

En el caso de realización que se describe, el maletín consta de tres cuerpos, el central 1 en el que están alojados los elementos del tocadiscos y amplificador con sus mandos correspondientes, y los laterales 2 y 3 que son prolongación del 1 y en el interior de los cuales van colocados los altavoces.

25.

30. Cuando el maletín está cerrado, los tres cuerpos 1, 2 y 3 (fig. 1) están unidos por medio de los cierres 4. Cuando se desea usarlo, se separan los dos cuerpos laterales (fig. 3) y se colocan a una cierta distancia el uno del otro para obtener el efecto estereofónico apetecido. Ello es posible dada la su-

70503



ficiente longitud que se ha previsto para los cables 5 de alimentación de los altavoces.

5. El modelo, en su esencialidad, puede ser desarrollado según otras variantes que difieran en detalle de las indicadas y a las cuales alcanzará igualmente la protección que se recaba. Podrá, pues, construirse en cualquier forma y tamaño, con los materiales más adecuados a cada caso, por quedar todo ello comprendido dentro del espíritu de las reivindicaciones.

= . =

N O T A

10. Descrito el objeto y utilidad del modelo, lo que se declara no divulgado ni practicado en España, comprende las siguientes reivindicaciones:

15. 1. Conjunto-maleta portátil de reproducción estereográfica caracterizado por consistir en tres cuerpos tales que todos ellos unidos de modo conveniente formando exteriormente un maletín único en que los cuerpos laterales, que son prolongación del central, están unidos a él, de modo potestativo, por medio de cierres adecuados.

20. 2. Conjunto-maleta portátil según la anterior reivindicación caracterizado porque el cuerpo comprende la parte de tocadiscos y amplificador junto con los elementos de mando correspondiente todo ello encajado dentro de un submaletín dotado de su correspondiente tapa, asa y cierre.

3. Conjunto-maleta portátil según las anteriores rei-

70503



vindicaciones caracterizado porque los dos cuerpos laterales contienen los altavoces del sistema los cuales pueden ser colocados a distancia apropiada el uno del otro, para conseguir el efecto estereofónico perseguido, por haber sido dotados de un cable de alimentación de suficiente longitud.

5.

4. Conjunto-maleta portátil de reproducción estereofonográfica.

Según se describe y reivindica en la presente memoria que consta de 4 hojas, foliadas y escritas a máquina por una sola de sus caras, acompañadas de una lámina de dibujos.

10.

Madrid, a 18 de Diciembre de 1958

ERICH V. ZOBEL SEEGER

p.a.

JAIME ISERN MIRALLES
P.P.

E/mr.



18 DIC 1958
70503

Fig. 1

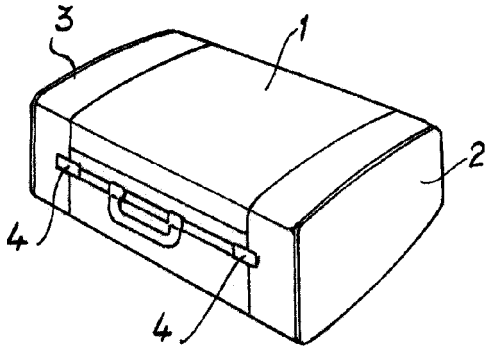

Fig. 2

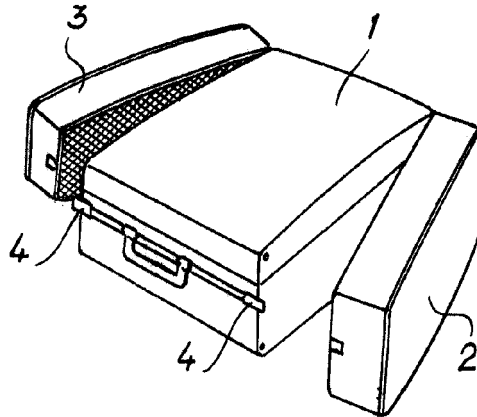
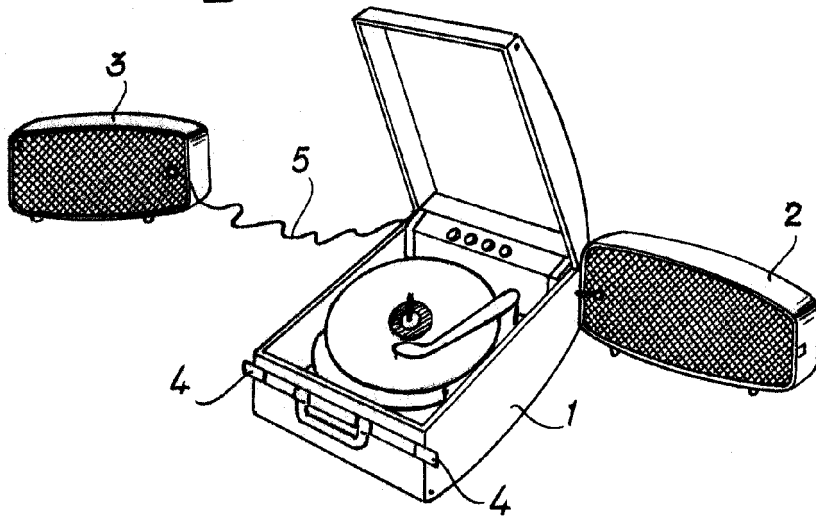

Fig. 3



Madrid, 18 DIC 1958
p.p. Jaime Isern