

1,



18 DE

[70502

Memoria Descriptiva

para

un Modelo de Utilidad por veinte años,

a favor de

Auto Union G. m. b. H.,

-sociedad alemana-

residente en

Ingolstadt (Alemania)

Postfach, 152,

por:

-Silenciador de ruidos de aspiración-

Prioridad, sol. pte. alemana A 28.515 Ia/46c del día 18-12-1957.

Inventores: (Bernhard Bühner / Georg Kögler / Günter Reges y
(Ernst Speck (todos alemanes)).



70502

El modelo de utilidad se refiere a la constitución de la abertura libre de un tubo de aspiración para silenciadores de ruidos de aspiración e instalaciones de filtro de aire de máquinas motrices de combustión.

Las aberturas libres desembocan en ángulo recto en el aire circundante. Las pulsaciones de infrapresión al aspirar producen vibraciones en la instalación, que tienen efectos mejorando o empeorando el llenado según el número de revoluciones y por ello de la sucesión cronológica variable. Debería tratarse de obtener en cada extremo de la instalación en el lado del cilindro un máximo de presión, mientras se produce la apertura de la lumbrera de aspiración y una corriente continua en el extremo libre del tubo de aspiración.

En las instalaciones usuales pueden producirse resonancias que empeoran de tal modo el llenado de los cilindros de la máquina motriz de combustión que se manifiesta un así llamado chapoteo, porque el defectuoso llenado del cilindro no llega a encenderse a tiempo y se manifiesta a consecuencia de ello en la dirección hacia la instalación de aspiración.

El modelo de utilidad crea una esencial mejora porque la abertura libre del tubo de aspiración está limitada por lo menos por dos planos ideados, colocados en ángulo entre sí.

Por ello se impide la producción de resonancias. En un diagrama de presión, que muestra el curso de las vi-



70302

braciones, se ensancharía en su base una punta de presión, pero a cambio estaría cortada y, la presión, por lo tanto, no alcanzaría ningún valor tan elevado. La variación de la presión en el sistema de aspiración no se manifiesta ahora cronológicamente en el mismo instante sobre el aire circundante, sino comenzando progresivamente en el lugar más próximo en el sistema de aspiración de la parte oblicua de la pared del tubo con pequeña sección de abertura y extendiéndose a una sección transversal mayor que la existente en las desembocaduras en ángulo recto hasta ahora usuales.

Es eficaz y fácil de fabricar, según el modelo de utilidad, tal extremo de tubo, cuando el extremo libre del tubo de aspiración está cortado en ángulo recto y oblicuamente.

La abertura libre del tubo de aspiración, sin embargo, también puede estar limitada por varias superficies ideadas, las que, en una forma de ejecución ventajosa, se componen en lo menos de una superficie limitadora ideada abombada.

Resulta además ventajoso que la superficie limitadora en ángulo recto ideada termine en la proximidad de la línea central del tubo de aspiración y que comience la superficie limitadora oblicua ideada en esta recta que corta la línea central.

Finalmente es ventajoso el hacer que la longitud de la superficie limitadora oblicua ideada sea aproximada-

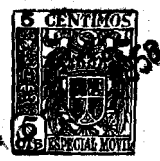

4.

70502

mente doble que el diámetro del tubo.

El dibujo muestra un ejemplo de ejecución.

Al filtro de aire y silenciador de ruidos de aspiración 1 se le
suministra el aire por un tubo de aspiración 2. El extremo 3
5 libre del tubo de aspiración queda limitado por un plano 4 idea-
do en ángulo recto y por un plano 5 ideado oblicuo. La longitud
de la superficie limitadora 5 oblicua ideada importa aproxima-
mente el doble del diámetro del tubo de aspiración. El plano
5 se encuentra con el plano 4 ideado en ángulo recto aproxima-
10 mente en la zona de la línea central 6 del tubo de aspiración 2.

.....



70502

N o t a.

Este registro consta de las siguientes reivindicaciones:

5 1ª.- Silenciador de ruido de aspiración e instalación de filtro de aire de máquinas motrices de combustión, caracterizado porque la abertura libre del tubo de aspiración está limitada como mínimo por dos planos ideados dispuestos en ángulo entre sí.

10 2ª.- Silenciador, según la reivindicación 1ª, caracterizado porque el extremo libre del tubo de aspiración está cortado en ángulo recto y oblicuamente.

15 3ª.- Silenciador, según una o varias de las reivindicaciones precedentes, caracterizado porque la abertura libre del tubo de aspiración está limitada como mínimo por una superficie abombada ideada.

4ª.- Silenciador, según las reivindicaciones 1ª a 3ª, caracterizado porque el plano limitador en ángulo recto ideado termina en la proximidad de la línea central del tubo de aspiración.

20 5ª.- Silenciador, según las reivindicaciones 1ª a 4ª, caracterizado porque la longitud de la superficie limitadora oblicua ideada importa aproximadamente el doble del diámetro del tubo de aspiración.

25 6ª.- Silenciador de ruidos de aspiración.
Según se describe y reivindica en esta memoria descriptiva.

6.



10502

Se detalla e ilustra con los planos que a la misma se acompañan.

Y cuya memoria descriptiva consta de 6 hojas foliadas y escritas a máquina por una sola de sus caras.

Madrid, a 18 Diciembre 1958.

Bate



70502

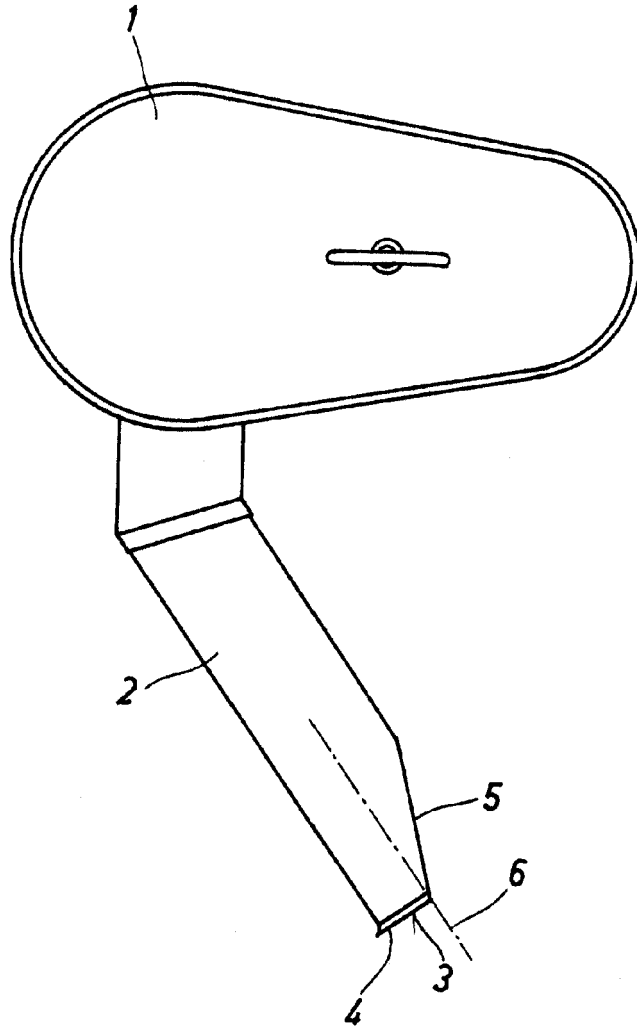

ESCALA VARIABLE

Ullrich