

70477



70477

MEMORIA DESCRIPTIVA
correspondiente a la solicitud de registro en España de
MODELO DE UTILIDAD
a favor de COMPAÑIA NACIONAL TRANSFORMADORA DE PLASTICOS
S.A., residente en Bilbao, Iturribide núm. 55, y por:
UN CIERRE DE SEGURIDAD PARA CAJAS DE PLASTICO O MATERIAL
SIMILAR.

- o - o - o -

Es objeto de la presente solicitud de registro de Modelo de Utilidad un cierre para cajas de plástico o material similar, que prodice una absoluta seguridad en el mismo, y constituye un perfeccionamiento en cuanto al encajamiento de la tapa con el resto de la caja.

Toda caja, por regla general esta compuesta de dos elementos, una la caja propiamente dicha y otra la tapa que sirve de cierre a aquel recipiente. En el modelo de cierre que es objeto de esta solicitud de registro el dispositivo se ha de situar precisamente sobre los dos elementos dichos, tapa y caja.

A tal efecto y para determinar dicho dispositivo la caja lleva todo alrededor de su borde una aleta horizontal formando ángulo recto con las caras laterales de la misma, aleta que lleva promediada a su centro una hendidura de forma adecuada para poder encajar en ella un saliente que ha de llevar la tapa coincidente en forma dicho saliente con aquella hendidura, siendo la longitud de la tapa igual a la que determinan el total conjunto de la aleta y caja.



70477

La alete de la caja y la prolongación de la tapa para determinar el saliente pueden constituir piezas separadas que se unen a sus respectivos conjuntos por soldadura electrónica.

En la hoja de dibujos que se acompaña se representa, a título de ejemplo, en la fig. -1ª- una vista en alzada de todo el conjunto de este cierre y en la fig. -2ª- una vista en sección del mismo.

En resumen reivindica la entidad recurrente en virtud de la presente solicitud de registro de Modelo de Utilidad, en España y sus Colonias, por el plazo de veinte años que determina el vigente Estatuto de la Propiedad Industrial, el privilegio exclusivo de fabricación, venta y explotación industrial del objeto del mismo, el cual queda esencialmente caracterizado por las siguientes

NOTAS.- REIVINDICACIONES

PRIMERA.- Un cierre de seguridad para cajas de plástico o material similar, esencialmente caracterizado por estar determinada por una aleta que forma ángulo recto con las caras laterales de la caja y que queda situada en todo el borde de la misma, aleta que lleva en su centro un entrante que ha de adoptar forma igual que un saliente, que se ha de formar en la tapa y en una aleta que esta ha de llevar, asimismo en todo su borde para que el saliente y entrante de tapa y caja puedan encajarse a presión.

SEGUNDA.- UN CIERRE DE SEGURIDAD PARA CAJAS DE PLASTICO O MATERIAL SIMILAR.

Todo tal y conforme se describe en la anterior Memoria que consta de dos hojas mecanografiadas por una sola cara y se representa en la hoja única de planos que se acompaña.

Madrid, 16 de Diciembre de 1.958.

LOS DE ESPAÑA Y PORTUGAL
[Handwritten signature]

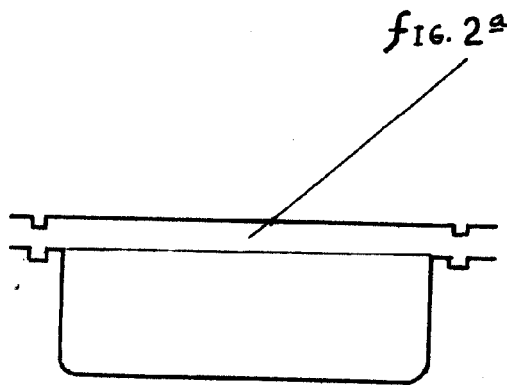
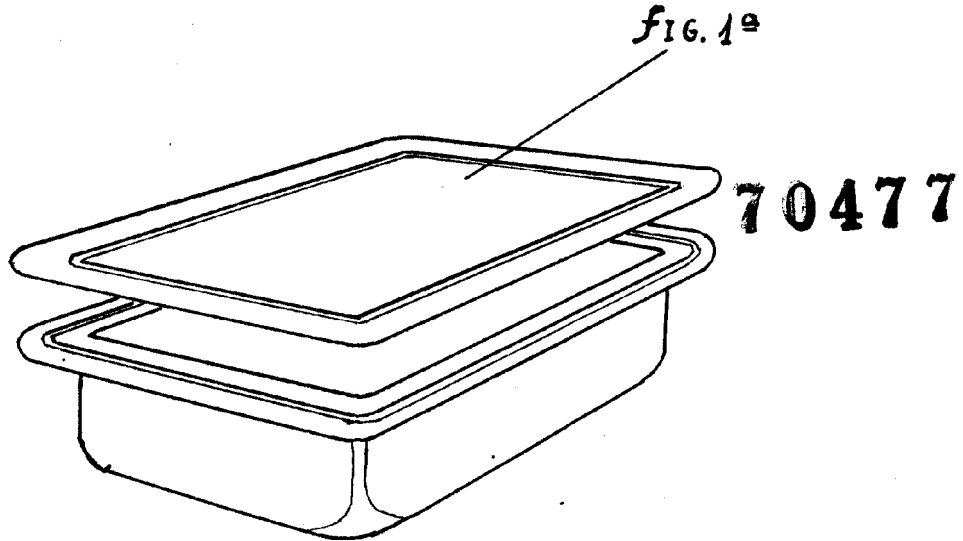

Madrid, 16 de Diciembre de 1.958
P. A.