

70476



70476

### MEMORIA DESCRIPTIVA

correspondiente a la solicitud de registro en España de

#### MODELO DE UTILIDAD

a favor de COMPAÑIA NACIONAL TRANSFORMADORA DE PLASTICOS S.A., residente en Bilbao, Iturribide núm. 55, y por:

UN CIERRE DE SEGURIDAD PARA CAJAS DE PLASTICO O MATERIAL SIMILAR.

- o - o - o -

Es objeto de la presente solicitud de registro de Modelo de Utilidad un cierre para cajas de plástico o material similar, que determina una absoluta seguridad en el mismo, y constituye un perfeccionamiento en cuanto a la forma del encajamiento de la tapa con el resto de la caja.

Conocido es de todos el que una caja está compuesta por dos partes o elementos propiamente dichos, una la caja o recipiente y otro la tapa que sirve para el cierre que es objeto de esta solicitud de registro el dispositivo se ha de situar precisamente sobre uno de aquellos elementos, y en este caso en la tapa de la caja.

A tal efecto, y para determinar este dispositivo de cierre, la tapa lleva un entrante, hacia abajo, que forma en sus extremos una aleta o reborde en ángulo recto.

Se complementa el dispositivo con una aleta horizontal y en ángulo recto con los lados laterales, que ha de



llevar la caja en todo su borde, aleta esta que ha de coincidir en acoplamiento con la de la tapa cuando el entrante de esta se encaje dentro de la oquedad del recipiente.

Se ha de hacer constar que estas aletas podran constituir piezas separadas que se unan con soldadura electronica a los respectivos conjuntos.

En la hoja de dibujos que se acompaña se representa, a titulo de ejemplo, en la fig. -1ª- una vista en alzado de la caja con su dispositivo y en la fig. -2ª- una sección de este.

En resumen reivindica la entidad recurrente en virtud de la presente solicitud de registro de Modelo de Utilidad, en España y sus Colonias por el plazo de veinte años que determina el vigente Estatuto de la Propiedad Industrial, el privilegio exclusivo de fabricación, venta y explotación industrial del objeto del mismo, el cual queda esencialmente caracterizado por las siguientes

#### NOTAS.- REIVINDICACIONES

PRIMERA.- Un cierre de seguridad para cajas de plastico o material similar, esencialmente caracterizado por la circunstancia de estar determinado por un entrante que se efectua en la tapa de la caja entrante que dispone de dos aletas que en sección quedan en la parte superior del entrante y formando angulo recto con este, y porque en la caja propiamente dicha y todo alrededor de su borde se dispone una aleta horizontal que coincide en dimensión con la aleta que lleva la tapa efectuandose el cierre por presión al introducir el entrante de la tapa dentro de la oquedad o cavidad de la caja. Es asimismo circunstancia reivindicable la de que las aletas de la tapa y la caja pueden constituir piezas separadas, unidas por soldadura electronica a sus respectivos conjuntos.

70476



**SEGUNDA.- UN CIERRE DE SEGURIDAD PARA CAJAS DE PLASTICO O MATERIAL SIMILAR.**

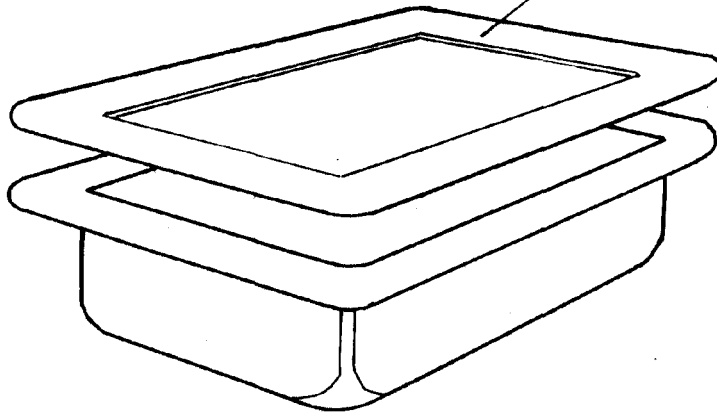
Todo tal y conforme se describe en la anterior Memoria, que consta de tres hojas mecanografiadas por una sola cara, y se representa, a titulo de ejemplo en la hoja unica de planos que se acompaña.

Madrid, 16 de Diciembre de 1.958.

P.A.  
SECRETARÍA DE ESTADO DE ECONOMÍA Y FINANZAS  
*[Handwritten signature]*

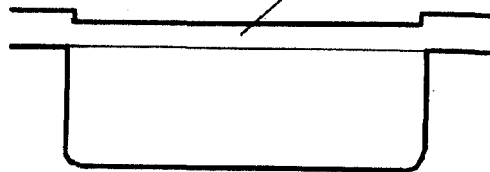


fig. 1ª



70476

fig. 2ª



Madrid, 16 de Diciembre de 1.958

P. A.

S DE ARJONA Y RUIZ