



70474

MEMORIA DESCRIPTIVA

correspondiente a la solicitud de registro en España de  
M O D E L O D E U T I L I D A D  
a favor de COMPAÑIA NACIONAL TRANSFORMADORA DE PLASTICOS S.A.  
residente en Bilbao, Iturribide, núm. 55, y por: UN CIERRE  
DE SEGURIDAD PARA CAJAS DE PLASTICO O MATERIAL SIMILAR.

- o - o - o -

Es objeto de la presente solicitud de registro de Modelo de Utilidad, un cierre para las cajas de plástico o material similar que produce una absoluta seguridad en el mismo. Y constituye un perfeccionamiento en cuanto al encajamiento de la tapa con el resto de la caja.

Sabido es que funcionalmente en toda caja puede distinguirse dos partes, una, la caja o recipiente propiamente dicho, y otra la tapa que sirve para el cierre u obturación de aquel recipiente. Y en ambos elementos se han de situar los que determinan el cierre propiamente dicho, y así, según podemos apreciar el cierre en la hoja de dibujos que se acompaña, en cuya figura primera se muestra una vista en alzada del conjunto, y en cuya figura segunda una vista en sección de la caja con el dispositivo de cierre, el elemento caja lleva un reborde todo alrededor que forma una aleta saliente para que sobre ella se ajuste una pestaña vertical y formando por consiguiente ángulo recto con la superficie de la tapa que esta ha de llevar, quedando determinado que tanto aquella aleta de la caja como esta pestaña o reborde de la



70474

tapa, pueden ser piezas separadas que se unan con soldadura electrónica a sus respectivos conjuntos para una mayor facilidad en la construcción del dispositivo de cierre.

En resumen reivindica la entidad recurrente en virtud de la presente solicitud de registro de Modelo de Utilidad, en España y sus Colonias, por el plazo de veinte años que determina el vigente Estatuto de la Propiedad Industrial el privilegio exclusivo de fabricación, venta y explotación industrial, del objeto del mismo, el cual queda esencialmente caracterizado por las siguientes

**NOTAS.- REIVINDICACIONES**

**PRIMERA.-** Un cierre de seguridad para cajas de plástico o material similar, esencialmente caracterizado por estar determinado por un reborde, aleta o saliente dispuesto todo alrededor del recipiente que forma la caja propiamente dicha, formando ángulo recto con la vertical de los lados de dicha caja.

**SEGUNDA.-** Un cierre de seguridad para cajas de plásticos o material similar, tal y conforme se reivindica anteriormente y asimismo esencialmente caracterizado por la circunstancia de quedar también determinado por una pestaña vertical que forma por consiguiente ángulo recto con la superficie de la tapa y que esta lleva todo alrededor.

**TERCERA.-** Un cierre de seguridad para cajas de plástico o material similar, tal y conforme se reivindica anteriormente y asimismo esencialmente caracterizado por la circunstancia de que la aleta o reborde de la caja y la pestaña vertical de la tapa, se ajustan herméticamente y de que estos dos elementos pueden ser piezas separadas que se unan con soldadura electrónica a sus respectivos conjuntos.



70474

CUARTA.- UN CIERRE DE SEGURIDAD PARA CAJAS DE PLASTICO O MATERIAL SIMILAR.

Todo tal y conforme se describe en la anterior Memoria, que consta de tres hojas mecanografiadas por una sola cara, y se representa, a titulo de ejemplo en la hoja unica de planos que se acompaña.

Madrid, 16 de Diciembre de 1.958.

P.A.

SECRETARIA DE ESTADO DE HACIENDA Y CREDITO PUBLICO

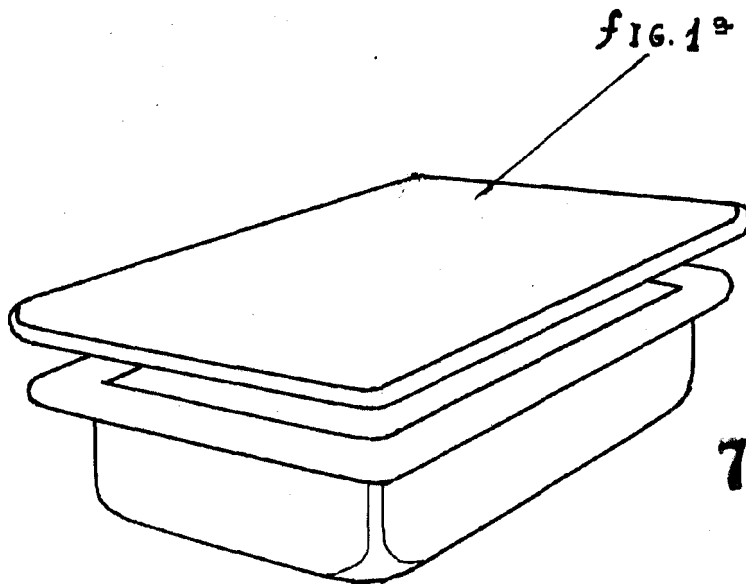

70474

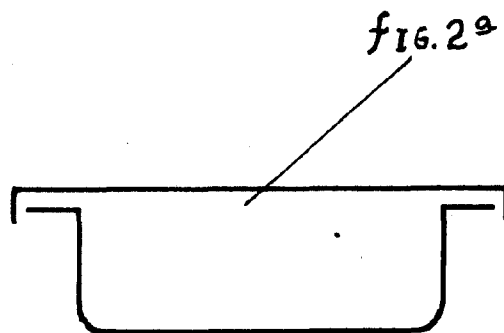

Madrid, 16 de Diciembre de 1.958

P. A.