



70435

M O D E L O  
D E  
U T I L I D A D

a favor de Don DELFIN SABADELL ROGER, de nacionalidad española, residente en Barcelona, calle Almogávares, 29, por "MÁQUINA LAVADORA ESCURRIDORA DE JUGUETE".

- . -

MEMORIA DESCRIPTIVA

La presente invención se refiere a una máquina lavadora escurridora de juguete, de realización perfeccionada y de funcionamiento que imita a la perfección a las máquinas auténticas de tal modalidad.

5. Sabido es el atractivo que ofrece para las niñas todos aquellos juguetes que recuerdan objetos domésticos o culinarios, hacia los que sienten especial inclinación. Entre tales objetos, llaman poderosamente la atención las máquinas lavadoras, por su funcionamiento automático y, evidentemente,
10. desean poseer entre sus juguetes la correspondiente máquina.

70435 23 DIC



quina lavadora.

Ahora bien las realizaciones precedentes son tan simplificadas que no recuerdan en nada, como no sea en la forma exterior, al original verdadero. Si alguna realización se ha dotado de verismo, su complicación perjudica evidentemente a la economía del conjunto.

En la máquina de lavar de juguete que nos ocupa, no solamente se puede "lavar" la ropa de modo auténtico y real, sino que incluso "escurrirla" y es por ello que, indudablemente, será de gran atractivo para las niñas.

El juguete en cuestión está constituido por una caja que contiene los mecanismos del conjunto, y el cual soporta dos depósitos independientes, en los cuales se acoplan, respectivamente, un elemento removedor de líquido y una cubeta giratoria, perforada para el escurrido por centrifugación de la ropa.

Tales acoplamientos se verifican mediante sistemas gemelos y están constituidos de preferencia por un brazo tubular fijo que emerge del centro del depósito, para alojar a un eje rotor, accionado por un elemento motor adecuado, el cual finaliza en una cabeza prismática, que sobresale del brazo tubular fijo y en la que se acoplan, según el caso, las paletas removedoras o la cubeta giratoria, mediante una cámara prismática, correspondiente a aquella cabeza, sita en la extremidad de un cuerpo tubular solidario de aquellos elementos a acoplar cuyo cuerpo tubular queda montado alrededor del eje fijo.

Para la mejor comprensión de cuanto queda descrito

23 DIC

70435



en la presente memoria descriptiva, se acompañan unos dibujos en los que, tan sólo a título de ejemplo, se representa un caso práctico de realización del objeto de la invención.

En dicho dibujo, la figura 1 es una vista en perspectiva de la máquina lavadora centrifugadora de juguete, estando separadas las paletas removedoras y la cubeta giratoria; mientras que la figura 2 corresponde a una vista en alzado frontal, parcialmente seccionado, estando el juguete en posición de uso.

5.

10.

15.

20.

25.

La máquina lavadora escurridora está constituida en el aludido dibujo por una caja -1- la cual contiene dos depósitos -2- y -3-, de los cuales emergen sendos brazos tubulares axiales fijos -4- y -5-, para albergar otros tantos ejes rotores -6- y -7-, solidarios de las correspondientes poleas -8- y -9- las cuales son accionadas, a través de las correas -10- y -11-, por el electromotor común -12-. Los ejes rotores -6-7- finalizan por su extremidad libre en sendas cabezas prismáticas -13- y -14- que sobresalen, respectivamente, de los brazos tubulares fijos -4- y -5-. En el depósito -2- va acoplada la cubeta -15- escurridora provista de taladros -16- de desagüe, cuya cubeta presenta centralmente un cuerpo tubular -17-, que finaliza en una cámara prismática y correspondiente a la cabeza -13- del eje rotor -6-. Dicho cuerpo tubular -17- se monta alrededor del brazo fijo -4- de modo que pueda girar a su alrededor, mientras que la cámara prismática aloja perfectamente acoplada, a la cabeza -13-

Por su parte en el depósito -3- se monta el elemento removedor de líquido, constituido por el plato -18- que presenta las aletas radiales -19-, y centralmente está pro-

23 DIC.

70435



visto de un cuerpo tubular -20-, con su correspondiente cámara extrema, interior, prismática y correspondiente a la cabeza prismática -14-. El cuerpo tubular -20- se monta giratorio alrededor del brazo fijo -5- y la cámara prismática de aquel, aloja, perfectamente encajada, a la cabeza correspondiente -14-.

La simple observación de los dibujos y la consideración del texto que antecede permite deducir el funcionamiento del juguete, que es como sigue: El electromotor -12- comunica un movimiento giratorio a los ejes rotores -6- y -7- a través de las poleas -8- y -9- y correas -10- y -11-. Al acoplar en las cabezas giratorias prismáticas -13- y -14- las correspondientes cubetas -15- y paletas -19-, éstas toman un movimiento giratorio, suficiente en el primer caso para producir el escurrido por centrifugación de la ropa contenida en la cubeta -15-, y en el segundo caso para remover el líquido contenido en el depósito -3- con la consiguiente agitación y lavado de la ropa colocada en el citado depósito -3-.

En el acoplamiento de la cubeta -15-, así como de las paletas -19-, son innecesarias juntas de hermeticidad, por cuanto el cuerpo tubular -17- ó -20-, según el caso, cubre totalmente al brazo fijo -4- ó -5- respectivo, impidiendo totalmente la penetración de líquido.

Queda pues patente la perfección del juguete descrito, cuya constitución, no obstante, es simple, no presentando problema alguno el funcionamiento del mismo, que se limita a la puesta en marcha del electromotor.

70435-3 DIC.



- Serán independientes del objeto de la invención, los materiales empleados en la construcción de los distintos elementos que la integran, formas y dimensiones de los mismos así como el elemento motor que se emplee, transmisiones y cuantos detalles accesorios puedan presentarse, siempre y cuando no afecten a la esencialidad de la invención.
- 5.

- . -

N O T A

Se reivindica como objeto del presente modelo de utilidad:

1. Máquina lavadora escurridora de juguete, que está constituida esencialmente por una caja que contiene los dispositivos de accionamiento, en la cual van montados dos depósitos independientes, en uno de los cuales se disponen el elemento removeedor del líquido para el lavado de ropa, accionado por un sistema motriz apropiado, mientras que en el depósito opuesto va montada giratoria una cubeta perforada destinada al escurrido de la ropa por centrifugación, y accionada a su vez por el sistema motriz adecuado, que puede o no ser el mismo que el de accionamiento del removeedor.
- 10.
- 15.
2. Máquina lavadora escurridora de juguete, según la reivindicación anterior que se caracteriza por el hecho de que el acoplamiento de la cubeta escurridora y del elemento removeedor a sus respectivos depósitos, se efectúa mediante dispositivos gemelos que constan de un brazo tubular fijo
- ,20.

- 3 DIC.

70435



que emerge del fondo del depósito, cuyo eje sirve para dar paso a un eje rotor convenientemente accionado, y que finaliza en una cabeza prismática que sobresale del eje fijo, a cuyo alrededor va montado giratorio un cuerpo tubular de que es portador tanto la cubeta como el elemento removedor, y que finaliza en una cámara interior prismática, correspondiente a aquella cabeza, la cual encaja perfectamente con la cámara en cuestión.

5. 3. Máquina lavadora escurridora de juguete.

10. La presente memoria consta de seis hojas foliadas, escritas a máquina por una sola cara.

Barcelona, a 29 de Noviembre de 1958

Delfin SABADELL ROGER

p.a.

I. PONTI

D. DELFIN SABADELL ROGER

Dos hojas  
hoja n.º 1

70435

Fig. 1

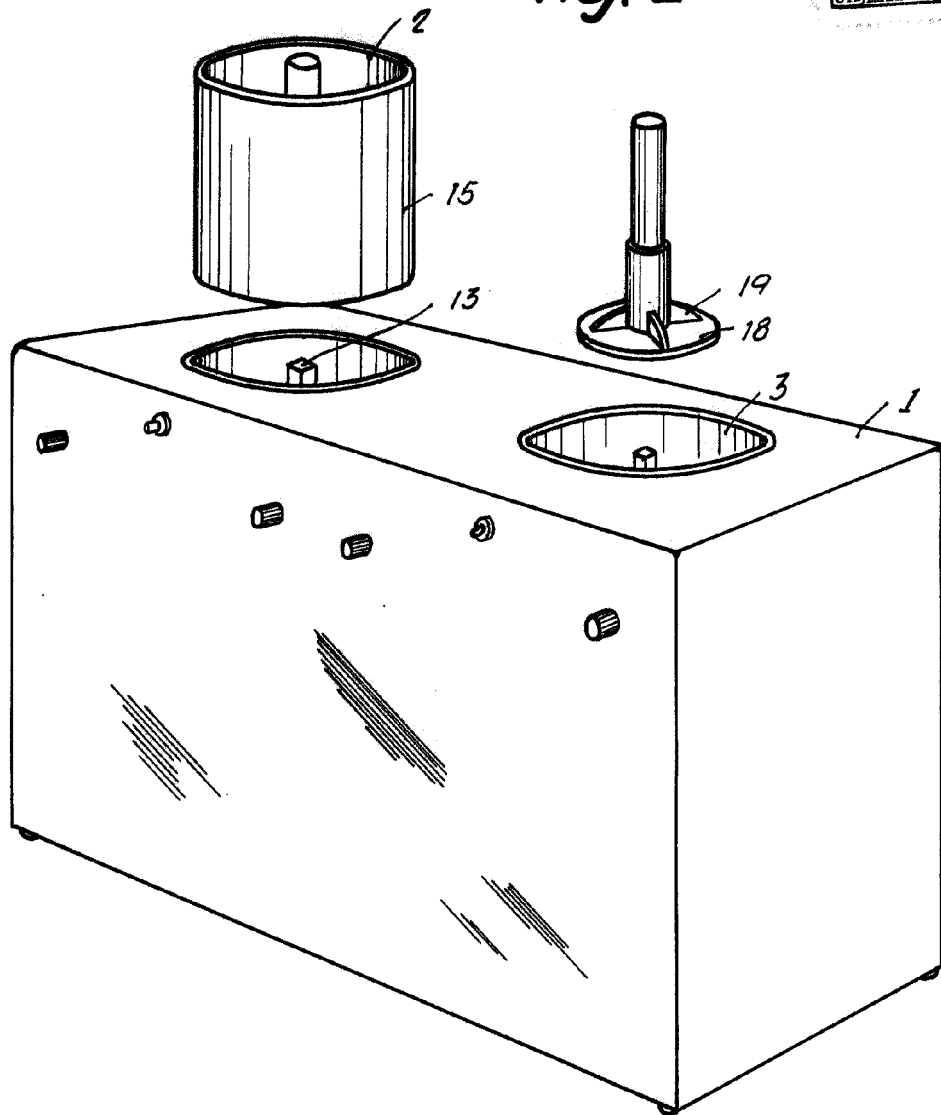

Barcelona, 29 Noviembre 1958

Delfin Sabadell Roger

p. a.

X. PONTI

D. DELFIN SABADELL ROGER

Dos hojas  
hoja n.º 2

70435



Fig. 2

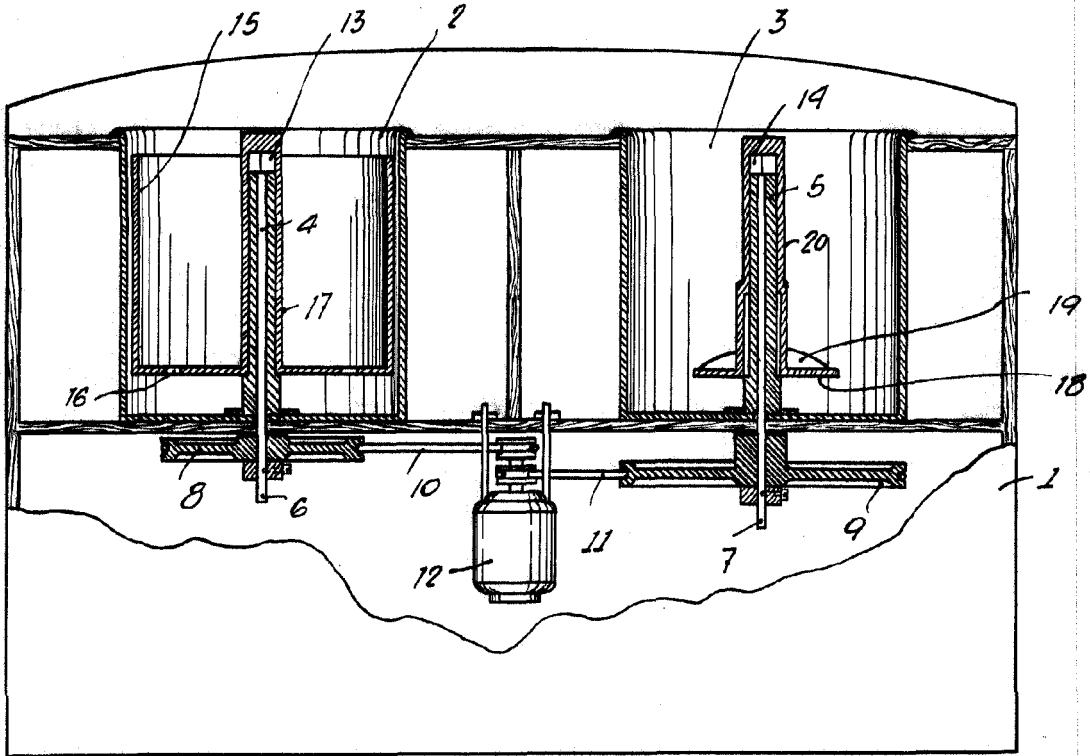

Barcelona, 29 Noviembre 1958  
Delfin Sabadell Roger  
r.a.

V. PONTI