

70405

70405



Memoria Descriptiva

---

Correspondiente a un MODELO DE UTILIDAD que por un periodo de veinte años, para toda España, Islas adyacentes y Posesiones se solicita a favor de la r.s. PAULINO MORENO S.L. con domicilio en Madrid, calle Vivero nº 6, por

"CERRADURA-ESCUDO PARA VEHICULOS"

---

El presente Modelo de Utilidad tiene por objeto la protección en España de una cerradura o dispositivo de cierre combinado con escudo de adorno, adaptable a cualquier tipo de vehiculos, el cual para una mayor claridad pasamos a describir con referencia al plano que unido a la presente memoria se acompaña.

5

Está constituido por dos partes o cuerpos principales.

-1- que es el escudo propiamente dicho, y que se fija al vehiculo de que se trate por cualquiera de los procedimientos usuales.

10

-2- pieza acoplada al cuerpo -1-, pero con movimiento de giro.

.../..



405

El escudo -1- lleva acoplado en su centro un bombillo -5- solidario a un vástago, al cual va fijo una pieza -3- en forma de L, de forma que al accionarse el bombillo por medio de la llave a derecha é izquierda, el vástago imprime idéntico movimiento a la pieza -3-, lo que motiva que el brazo libre de dicha pieza, efectúa la operación de apertura o cierre.

El recorrido del bombillo está limitado por un pivote -4- que sirve de tope.

La pieza -2- va unida al cuerpo de escudo -1- por un eje -6- provisto de un muelle de forma que con una ligera presión para vencer la resistencia del muelle se imprime un movimiento de rotación a dicha pieza -2- que se adapta exactamente al bloque central de la mencionada pieza -1- de forma que oculta y disimula la entrada del bombillo. Para abrir o cerrar con la llave, basta como antes se indica girar la pieza -2- dejando a la vista el bombillo en su cara anterior, y una vez efectuada la operación deseada, se vuelve a su posición inicial dicha pieza -2- quedando oculto nuevamente el bombillo.

Entre las numerosas ventajas de este tipo de cerradura, aparte de las de ornamentación, etc, figura la de evitar la obstrucción del bombillo al quedar al aire como en las cerraduras normales hasta ahora, pues la pieza -2- cubre hermeticamente la entrada del bombillo, evitando el contacto con los agentes exteriores.

Lo expuesto, puede ser objeto de modificaciones de detalle siempre que las mismas no alteren ni cambien de un modo esencial la naturaleza del Modelo de Utilidad. Queremos hacer resaltar que la forma de escudo que se refleja en el plano, es a título de ejemplo y no limitativa, ya que la novedad no radica en la forma del escudo, sino en el acoplamiento de las distintas partes o piezas descritas en la memoria.

Podrá por consiguiente ser indeterminada la forma de escudo, coloridos y tamaños.

.../..



70405

Descrito que queda el MODELO DE UTILIDAD se considera que su objeto debe de recaer sobre las siguientes

R E I V I N D I C A C I O N E S

- 50 1ª.- CERRADURA-ESCUDO PARA VEHICULOS caracterizada por una pieza-escudo que lleva acoplado en su centro un bombillo, solidario a un vástago al cual vá fijo una pieza angular, que sirve de pestillo, y accionable por medio de la llave.
- 55 2ª. CERRADURA-ESCUDO PARA VEHICULOS caracterizada por la reivindicación primera y porque superpuesto al bloque o parte central de la pieza-escudo reseñada en reivindicación anterior, lleva otra pieza adaptada exactamente al conjunto o parte mencionada, la cual va unida a la anterior por medio
- 60 de un eje-muelle, permitiendo a esta pieza un movimiento de giro sobre dicho eje-muelle, manteniendo oculta o visible la boca de entrada del bombillo, según se trate de mantener abierto o cerrado el vehículo.
- 3ª. CERRADURA-ESCUDO PARA VEHICULOS.

Tal y como se describe en la presente memoria que consta de tres hojas mecanografiadas, escritas por una sola cara y del plano que unido a la misma se acompaña.

Madrid a 15 de Diciembre de 1958

Juan del Valle

P.P.

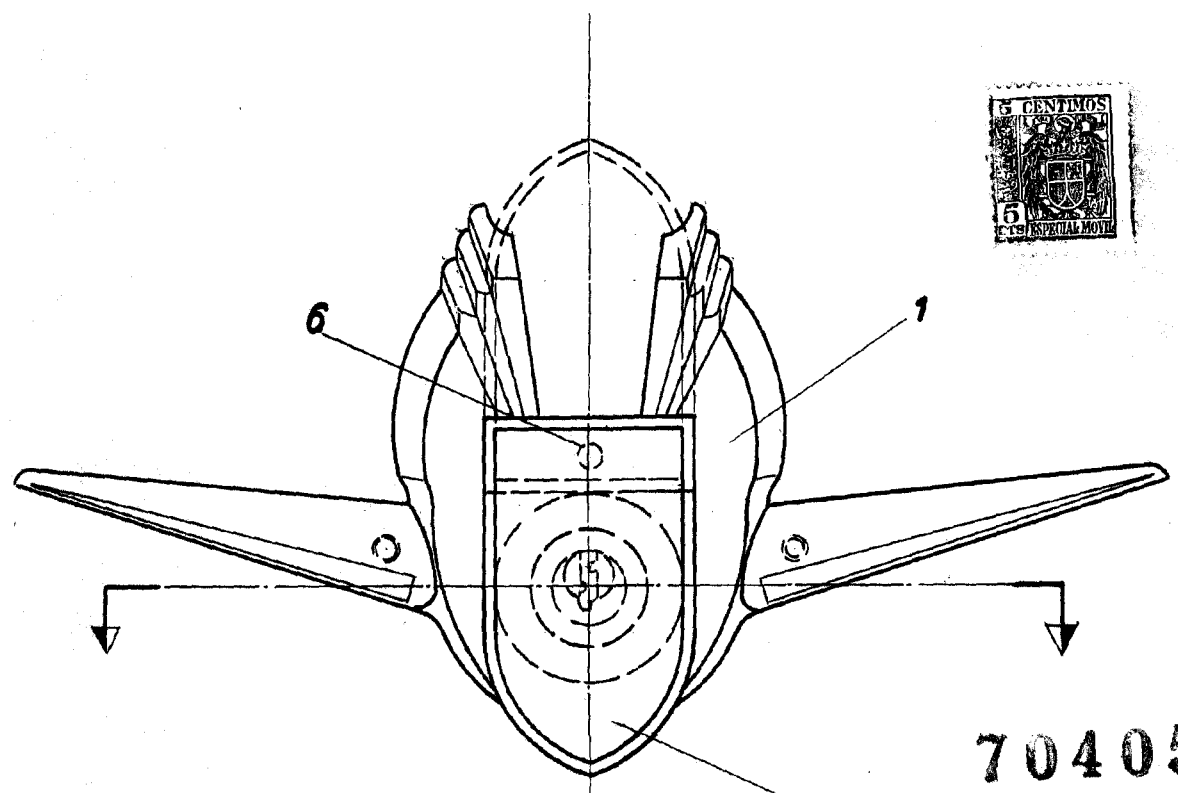

FIG. 1

70405

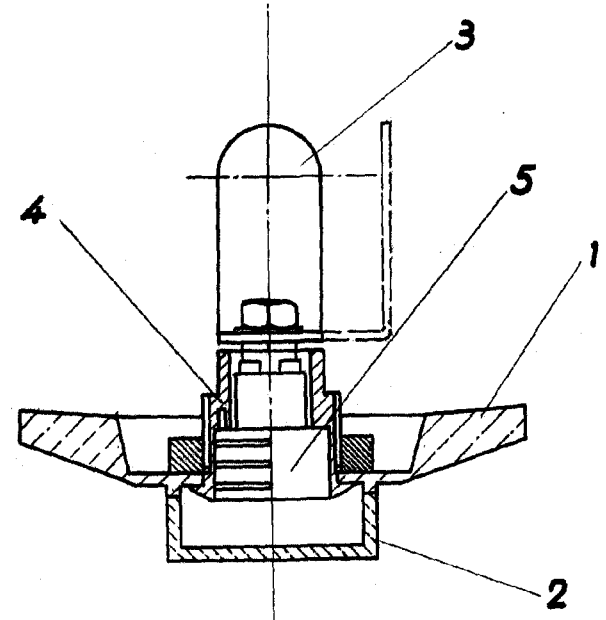

FIG. 2°

ESCALA VARIABLE

MADRID, DICIEMBRE DE 1958

*Paulino Moreno*