

70388



70388

MEMORIA DESCRIPTIVA

que se acompaña a  
la solicitud de un

MODELO DE UTILIDAD por VEINTE AÑOS en España, a favor de  
Don FERMIN SAN ANTONIO CERTÉS y Don JOSE VILLENNA MONTERO  
de nacionalidad española, domiciliados en Sagunto (Valen-  
cia) calle Ordoñez, 17

por

"NUEVA AMASADORA-CARREPILLA"



70388

5

La Invención a que se refiere la presente Memoria constituye una novedad industrial con características y ventajas que la hacen merecedora del privilegio de explotación exclusiva que por ella se solicita, de acuerdo con las prescripciones del Estatuto vigente sobre Propiedad Industrial de fecha 26 de Julio de 1929, texto refundido publicado el 30 de abril de 1930.

10

Como se indica en el enunciado, se trata de proteger una amasadora-carretilla, que consiste en una cubeta metálica rectangular de fondo curvado, provista de cuatro patas de sustentación y cuatro asas colocadas simétricamente sobre los bordes externos de los lados menores del rectángulo. Esta amasadora presenta la novedad de ir provista de una rueda, que la convierte en carretilla, cuya rueda está colocada en la parte delantera de la cubeta y sujeta a esta por un soporte, sirviendo de refuerzo a estas sendas bridas laterales.

15

20

Ya existen amasadoras de tipo semejante, pero poseen el inconveniente de que teniendo solamente dos puntos fijos de apoyo y dos puntos móviles, la estabilidad no se asegura totalmente durante el trabajo de amasado.

25

Para la mejor comprensión de la nueva amasadora carretilla a que nos referimos, se une a la presente Memoria una lámina de dibujos, en que, la figura 1ª, nos dá una vista de perfil de la amasadora, apreciándose en ella la colocación, de la rueda (nº 1) con su soporte (nº 2) y la brida de refuerzo de éste (nº 3).

30

La figura 2ª nos ofrece una vista de planta de la amasadora, por su cara superior, pudiendo observarse la colocación de las asas fijas (nº 4) dos en cada lado menor



70388

y las bridas de refuerzo lateral (n<sup>o</sup> 3) que son coginete de la rueda.

Por último la figura 3<sup>a</sup> nos ofrece una vista en perspectiva de la amasadora-carretilla.

35

La disposición de una sola rueda delantera, con independencia de los pies de sustentación dá el conjunto una completa estabilidad pudiendose trasladar con facilidad de un lugar a otro, merced a su doble función de amasadora y carretilla.

40

Hecha la descripción precedente es necesario añadir que los detalles de realización de la idea expuesta pueden variar sin que por ello cambie la esencia de la invención, que es la que se desprende de los párrafos que anteceden y lo que se reivindica en la siguiente

45

N O T A

En resumen: El Modelo de Utilidad que se solicita ha de recaer sobre las reivindicaciones siguientes:

50

1<sup>a</sup>.- Nueva amasadora-carretilla que se caracteriza esencialmente por ir provista en el centro de uno de sus lados que es el anterior de una rueda cuyo soporte se apoya en un punto del fondo curvado de la amasadora y se sujeta con unas bridas laterales, permitiendo de este modo que realice la doble función de amasadora y carretilla, a cuyo fin tiene previstos en sus dos lados menores esas figuras.

55

2<sup>a</sup>.- Se reivindica por último, como objeto sobre el que ha de recaer el Modelo de Utilidad que se solicita «NUEVA AMASADORA-CARRETILLA».

60

Todo tal y como queda descrito y reivindicado en la presente Memoria que consta de cuatro hojas, escritas a



70388

máquina por una sola cara y dibujos que se acompañan.

Valencia, 12 Diciembre 1958

ALFONSO UNGRIA

D. FERMIN SANANTONIO CORTÉS Y  
D. JOSE VILLENA MONTERO

HOJA UNICA



FIG. 1<sup>a</sup>

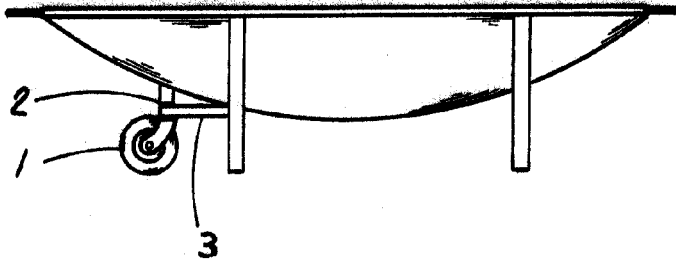

70388

FIG. 2<sup>a</sup>

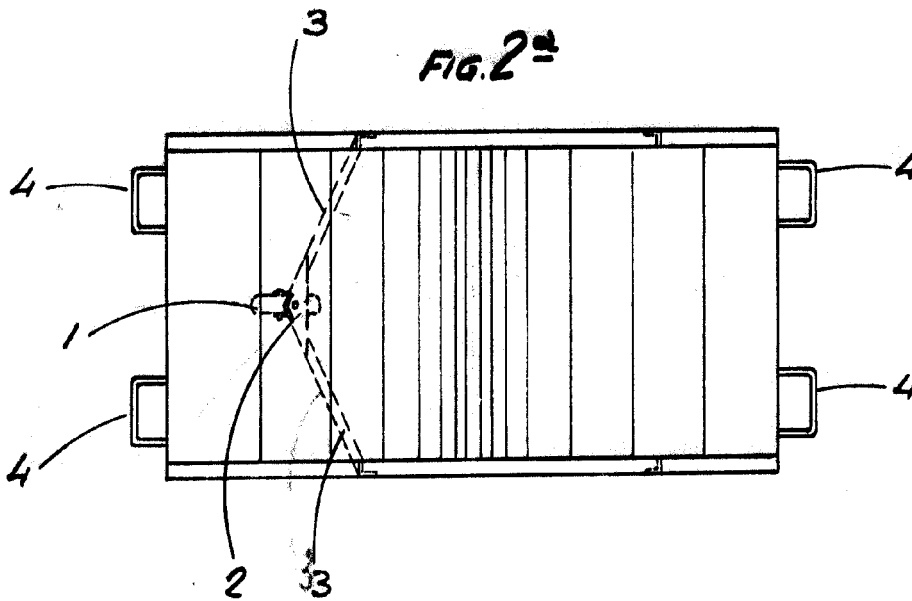
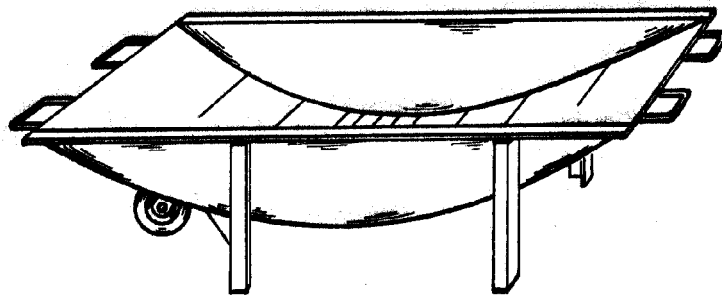

FIG. 3<sup>a</sup>



ESCALA VARIABLE

Madrid, 13 de diciembre de 1.956  
ALFONSO UNGRIA