



70361

MODELO DE UTILIDAD

por

VEINTE años en ESPAÑA

solicitado a favor de D^a Carmen Gómez Carrio, de nacionalidad española, domiciliada en Madrid, calle de García de Paredes, número 66,

p o r

"o=o=o=o=o="RECIPIENTE TERMO PORTATIL " o=o=o=o=o=o=o=o="

~~~~~

MEMORIA DESCRIPTIVA

El Modelo de Utilidad a que se refiere la presente memoria, está destinado a garantizar la explotación y la propiedad exclusivas, en España y sus Colonias, de un recipiente termo portátil.

5

Este recipiente termo está especialmente diseñado para llevar y distribuir, al aire libre, bocadillos y otros comestibles que son más apetecibles cuando son tomados calientes. Los escenarios más adecuados para este tipo de distribución son plazas de toros, campos de futbol, hipódromos etc.

10

El recipiente termo dispone de un elemento calefactor



0361

15

que actúa directamente sobre una masa de agua, cuyo vapor es el que calienta los componentes del bocadillo ( pan, fiam  
bres etc.) y, por tratarse de un calor húmedo los mantiene  
jugosos y apetecibles.

20

Para mejor comprensión del objeto y solamente a título de ejemplo se adjunta una hoja de planos en la que: la fig. 1, representa la sección longitudinal en alzado del reci-  
piente; la fig. 2, la sección en alzado transversal y la  
fig. 3, la sección en planta del mismo, todas ellas según los cortes indicados.

25

Consiste el recipiente en una caja de planta rectan-  
gular cuya envolvente 1 dispone de una doble pared que deja  
entre sí una cámara de aire que actúa de aislante térmico.

30

Esta envolvente 1, en una de las esquinas de su base, lleva  
un receptáculo 2 de paredes metálicas, aislado del interior  
y practicable desde fuera por medio de una portilla 3, en  
donde va alojado una lamparilla de alcohol 4 ( o cualquier  
otro elemento autónomo productor de calor) cuya llama actúa

35

directamente contra la cara encimera de dicho receptáculo  
2 que resulta sumergida bajo el nivel del agua contenida,  
que llena el recipiente hasta una altura conveniente, por  
encima de la cual y dejando un margen de seguridad neces-  
ario, va dispuesta una rejilla metálica horizontal 5 que de-  
ja libre un trozo esquinado limitado por otra rejilla ver-  
tical 6, constituyendo entre ambas dos departamentos, uno  
mayor situado sobre el nivel del agua y destinado a conte-  
ner los panecillos y otro menor, cuya zona inferior está  
ocupada por agua caliente, en el que se acomodan los fiam-  
bres, embutidos, salchichas, etc., que complementan el bo-  
cadillo.

40



En la parte superior de dos de los lados opuestos de la envolvente 1, van dispuestos dos enganches, 7 en los que se fijan los extremos de una correa o cinta de lona 8 que  
45 permite suspender el recipiente termo del cuello u hombro del portador, haciendo más fácil y equilibrado su transporte.

La parte superior del recipiente termo está cubierta por dos semitapas 9 9' articuladas sobre bisagras 10, que  
50 están también dotadas de doble pared y de cámara de aire aislante y poseen un acoplamiento escalonado que asegure su perfecto cierre y evita fugas de calor. Un par de asas 11 adscrita una a cada semi-tapa 9 9' facilitan la apertura del recipiente.

55 Son variables las circunstancias de tamaño, forma y material referentes a cada una de las partes que integran el conjunto, en el que podrá ser variado todo aquello que no altere o suponga alteración de la esencialidad de su objeto  
60 puesto de relieve en la pasada descripción la cual deberá ser tomada en su más amplio sentido y no como una limitación de probabilidades de realización.

N O T A

Se reivindica como objeto de este Modelo de Utilidad:

1.- Recipiente termo portátil, consistente en una caja de planta rectangular, practicable por encima, cuyas paredes  
7 y fondo están dotadas de una doble pared entre la cual se  
65 acomoda un aislante térmico cualquiera o simple aire, cuya caja, en una de las esquinas de su base, lleva un receptáculo de paredes metálicas, aislado del interior y accesible desde fuera por medio de una portilla, en el que resulta  
70 alojada una lamparilla de alcohol o cualquier otro elemento



0361

autónomo productor de calor.

75 2.- Recipiente termo portátil, según la primera reivindicación, caracterizado porque la caja contiene agua hasta una altura determinada, la cual cubre las paredes laterales y encimera del receptáculo que contiene el elemento calorífero.

80 3.- Recipiente termo portátil, según las reivindicaciones anteriores, caracterizado porque, en el interior de la caja y a una altura conveniente sobre el nivel del agua, dispone de una rejilla metálica horizontal que deja libre un trozo esquinado limitado por otra rejilla dispuesta verticalmente y que se eleva desde el fondo hasta la embocadura de la caja cuyo interior queda así distribuido en dos departamentos, uno mayor que resulta situado sobre el nivel del agua y otro menor cuya zona inferior está ocupada por dicha agua, por lo que, respectivamente, se puede conseguir el calentamiento indirecto y el directo por inmersión.

90 4.- Recipiente termo portátil, según las reivindicaciones que anteceden, caracterizado porque, en la parte superior de dos lados opuestos de la caja, van dispuestos dos enganches en los que se fijan los extremos de una correa o cinta de lona que permite suspender el recipiente del cuello u hombro del portador.

95 5.- Recipiente termo portátil, según las reivindicaciones que anteceden, caracterizado porque la embocadura superior de la caja está cubierta por dos semi-tapas, articuladas sobre bisagras, que están también provistas de doble pared y cámara aislante, de un acoplamiento escalonado que asegura su perfecto cierre y, cada una, de un asa que facilita la apertura del recipiente.

100



70361

6.- Recipiente termo portátil, de conformidad en un todo en lo esencial y fines industriales a lo descrito en la precedente memoria, y gráficamente representado en las figuras del adjunto plano, para su mejor comprensión.

Esta memoria consta de CINCO hojas, escritas a máquina por una sola cara a doble espacio, en 104 líneas.

Madrid, 12 de Diciembre de 1958

Por autorización de la interesada

*Jose Lopez*  
*[Signature]*

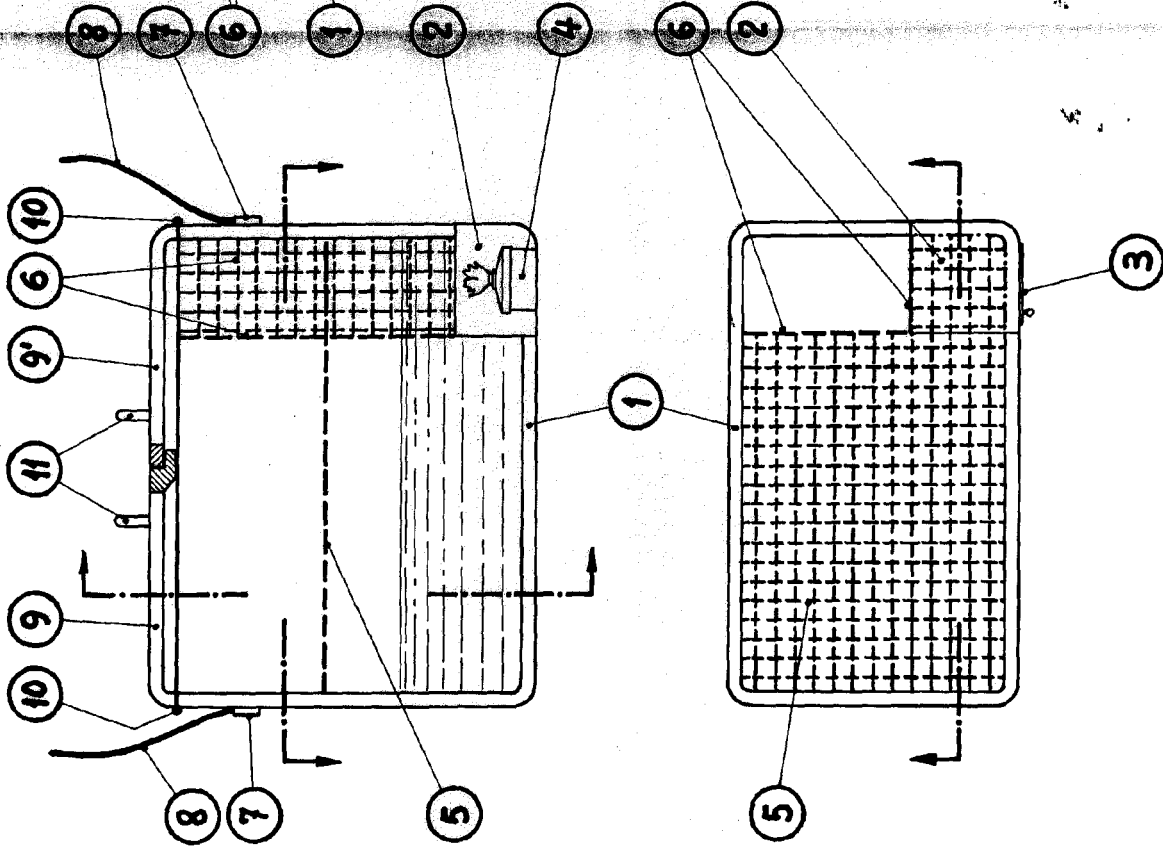

70361

*Escala variable.*  
 Madrid, Diciembre, 1958.  
 P. G.

