

70359



70359

MEMORIA DESCRIPTIVA

que se acompaña a la solicitud de

UN MODELO DE UTILIDAD

a favor de D. Máximo AZPARREN Alegria, de nacionalidad española, residente en SAN SEBASTIAN, Av. Zumalacarreui, 1,

por:

" SOFA-CAMA PERFECCIONADO "

=====

La presente Memoria se refiere, como su enunciado indica a un sofa-cama de armadura de madera, provisto de originales medios de articulación de gran sencillez que permiten disponerlo en forma de cama, sin necesidad de mover el mueble aún cuando esté el sofá junto a una pared, realizándose dicha operación con gran sencillez mediante una ligera presión de avance del asiento.

1201



10 La mayoría de los sofás-cama tienen el armazón metálico, que además de ser más caro es mucho más pesado y de más difícil tapizado. El modelo aludido carece de dicho armazón y así resulta más ligero e incluso puede ofrecerse al mercado a un precio más reducido.

15 A continuación se hará una detallada descripción del referido objeto, con referencia a los planos que se acompañan, en los cuales se representa, a simple título de ejemplo no limitativo, una forma preferente de realización susceptible de todas aquellas modificaciones de detalle que no alteren fundamentalmente sus características esenciales.

20 Los citados planos ilustran:

En la fig. 1, una perspectiva del mueble completo en la posición de sofá.

En la fig. 2, una perspectiva del mismo mueble, completo en la posición de cama.

25 En la fig. 3, una vista lateral de la armadura sin los brazos, en posición abierta en la que se puede fácilmente distinguir los medios de articulación.

En la fig. 4, una vista de las bisagras desde la parte interior del sofá, en la posición de cama.

30 En la fig. 5, una vista de las mismas bisagras en la posición de cama vistas desde el exterior del mueble.

En la fig. 6, una vista desde el interior del mueble, en posición de sofá.

35 En la fig. 7, una vista de la armadura de dicho mueble sin los brazos, en la posición de sofá.

En las figs. 8 y 9, varias vistas de las piezas que componen las bisagras.



40 Según el ejemplo de ejecución representado el  
sofa-cama preconizado se compone de cuatro piezas prin-  
cipales; un cajón base (1) que puede servir para guardar  
diversos objetos, un asiento (2), un respaldo (3) y dos  
brazos (4).

45 Estas cuatro partes, provistas de armazones de  
madera, van unidas los brazos a la base por tornillos y  
el respaldo y el asiento entre si a la base por dos bis-  
gras especiales (figs. 4, 5 y 6) dispuestas a ambos cos-  
tados de la base del sofa.

50 Las mencionadas bisagras se componen cada una  
de tres placas metálicas (4-5-6) atornilladas una (4) al  
respaldo, otra (5) al asiento y la última (6) a la base.  
Las placas (4 y 5) unidas al respaldo y al asiento van  
articuladas entre sí por un bulón (7) y dicha articula-  
ción queda además unida a la placa (6) sujeta en la base  
55 por una pletina (8).

La placa (4) de la bisagra unida al respaldo  
va unida además por medio de una pletina (9) articulada  
en un punto, a un triángulo basculante (10) sujeto a la  
placa (6) unida a la base. Dicho triángulo está sometido  
60 a la tensión de un resorte (11) que suprime los puntos  
muertos al abrir o cerrar el sofá para hacerlo cama.

Se ha previsto por otra parte una pieza corre-  
dera (12) incluida en un soporte (13) articulado sobre la  
placa (5) de forma que queda la corredera unida por uno de  
65 sus extremos a la placa (4) y por el contrario apoyada so-  
bre el soporte (13), existiendo un muelle (14) en el ex-  
tremo en que la corredera queda articulada a la placa (4),  
a fin de mantener a la citada corredera fija en la posi-  
ción en que el mueble forma un sofá. Esta posición queda  
70 además asegurada por medio de una uña loca (15) que en-

70359



castra en el eje del soporte (13) de la corredera.

75 De esta manera, para colocarlo en la posición de cama, no es preciso moverlo del lugar donde se encuentra habitualmente, ya que basta con una ligera presión de avance, suficiente para vencer la resistencia del muelle (14) y desencastrar la uña (15), y posteriormente atraer hacia sí el asiento, con lo que se efectúa el juego de bisagras, suavizado por la tensión del muelle (11) abatiéndose el respaldo y quedando formando entre asiento y  
80 respaldo un colchón de un solo cuerpo.

Por todo lo expuesto, se comprende que las ventajas que aporta este nuevo mueble transformable son numerosas, ya que la posibilidad de fabricación en madera, el mínimo número de piezas necesarias y su posibilidad de  
85 desmontaje, sencillo y sin complicación, hacen que se destaque sobre los actualmente conocidos. Asimismo, el sistema de bisagras explicado, proporcionan una suavidad en la transformación, que incluso un niño puede efectuarla sin ningún esfuerzo.

90 La forma, dimensiones y materiales podrán ser variables y en general cuanto sea accesorio y secundario, siempre que no altere, cambie o modifique la esencialidad del objeto que se describe.

95 Los términos en que queda redactada esta Memoria son ciertos y fiel reflejo del objeto descrito, debiéndose tomar con carácter amplio y nunca en forma limitativa.

-----

7035



N O T A

El MODELO DE UTILIDAD que se solicita recaerá sobre las particularidades características de las siguientes reivindicaciones:

100

1ª.- Un sofa-cama perfeccionado comprendiendo asiento y respaldo abatible, caracterizado por haberse previsto para ambas partes medios de articulación consistentes en un juego de bisagras constituido por tres placas, solidarias respectivamente al respaldo, asiento y base del mueble, estando las dos primeras articuladas entre sí por un bulón que sirve de eje de giro, disponiéndose articulada a este bulón una biela que por su extremo contrario queda fija a la placa correspondiente a la base del mueble.

105

110

2ª.- Un sofá-cama, según la reivindicación primera, caracterizado porque la unión de la placa correspondiente al respaldo con la de la base se establece por medio de una biela que se articula a un triángulo basculante existente en esta última placa, en el que se ha previsto la acción de un muelle tensor para suavizar los movimientos de dicho triángulo.

115

120

3ª.- Un sofá-cama, según anteriores reivindicaciones, caracterizado por estar dotado de una pieza corredera, solidaria por un extremo a la placa del respaldo y por el contrario inserta en una pieza soporte arti-

70359.2 D



125 culada en la placa del asiento, habiéndose previsto un muelle que obliga a esta corredera a apoyar fuertemente sobre el soporte a fin de que una uña que existe en ella encastre en el eje de giro de la pieza soporte cuando el mueble está en posición de sofá.

130 4ª.- Un sofá-cama, según reivindicaciones anteriores, caracterizado porque dicha uña de la corredera queda montada loca sobre su eje, a fin de que una ligera presión hacia arriba ejecutada sobre el asiento, logre su desencastre y permita el movimiento del conjunto para la transformación en cama.

135 5ª.- Un sofá-cama, de acuerdo a las reivindicaciones precedentes, caracterizado porque su base se dispone hueca a modo de arca practicable, útil para guardar objetos o efectos domésticos de cualquier clase.

6ª.- "SOFA-CAMA PERFECCIONADO".

-----

Todo según queda expuesto en la precedente Memoria que consta de seis hojas foliadas y mecanografiadas por una sola cara y hoja de dibujos que a la misma se acompaña.

Madrid, 12 de Diciembre de 1958

Por autorización del interesado.

Modesto Polo  
A.P.

70359

FIG. 1.

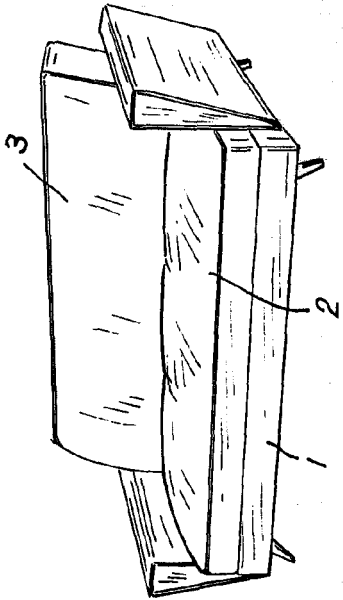

FIG. 2.

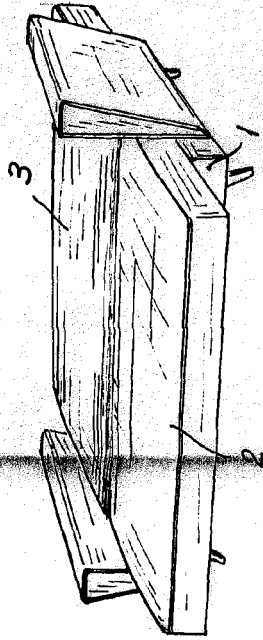

FIG. 3.

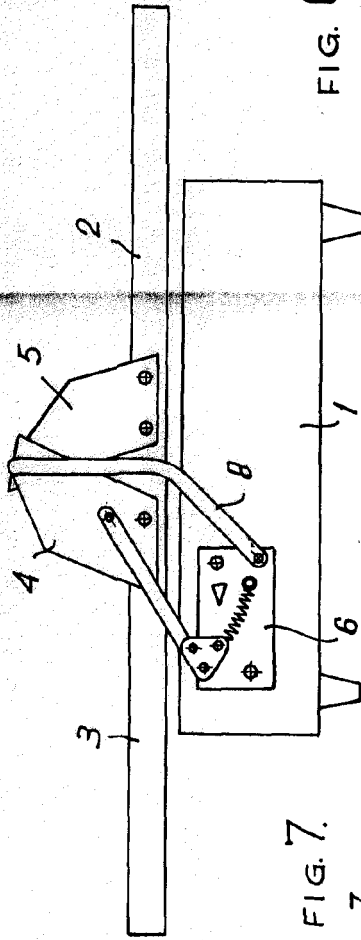

FIG. 7.

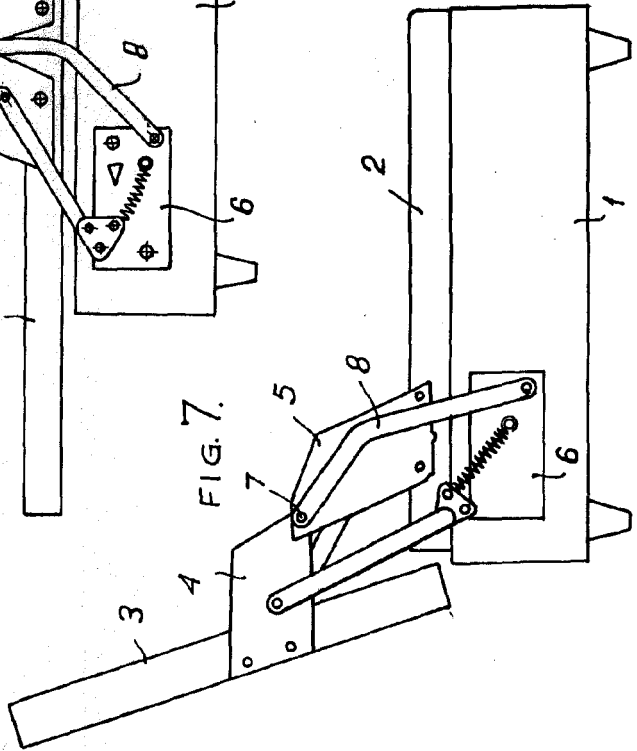
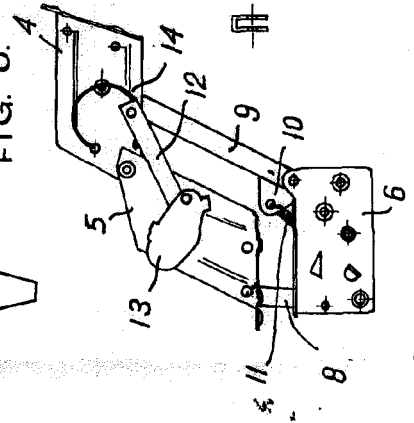

FIG. 6.



70359

FIG. 4.

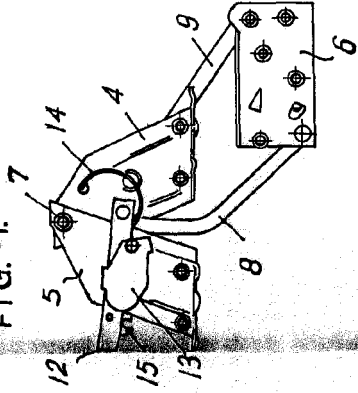

FIG. 5.

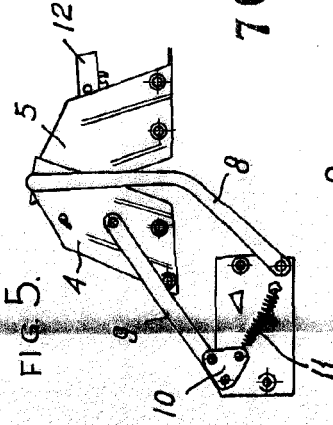
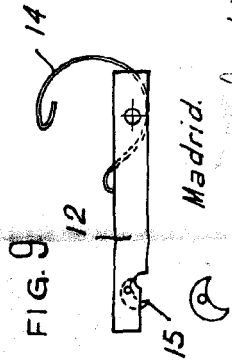

FIG. 8.



FIG. 9.



Madrid.

*M. Azparrén*

70359

ESCALA VARIABLE.