

70347



70347

MODELO DE UTILIDAD

por VEINTE años,
en España,
a favor de D^a Aurora González Gutiérrez,
de nacionalidad española,
residente en MADRID, Walia nº 6,
por: "RECOGEDOR PERFECCIONADO"

Memoria descriptiva

La presente invención, tal y como su enunciado indica, se refiere a un recogedor perfeccionado, que responde a un principio de trabajo y constitución completamente distinto de todos los conocidos hasta el presente, mejorando a los aludidos, tanto en su funcionamiento, como duración y economía de fabricación.



5.- Esencialmente consiste en lograr un recogedor que independientemente de su forma, cuenta interiormente y convenientemente dispuestos, una serie de resaltes que permite, al tiempo de servirle de refuerzo, lo hace de guadera para dirigir el contenido en él depositado, uniformemente al envase en que haya que depositarlo.

10.- Para la mejor comprensión de la presente invención, se acompaña una hoja de planos ilustrativos en el que la figura única nos muestra una perspectiva del objeto que se preconiza y el valor de la numeración en ella representada es el siguiente:

- 1.- Recipiente estanco
- 2.- Mango tubular formando cuerpo con el recipiente -1-
- 3.- Contera del mango tubular -2-
- 4.- Extremo puntiagudo del recipiente estanco -1-
- 5.- Resaltes angulares dispuestos en la parte interior del recipiente estanco -1-
- 6.- Zona de disminución de los resaltes angulares -5-
- 7.- Refuerzos del mango -2-

25.- Para la realización práctica del invento que nos ocupa tenemos el recipiente -1- dotado del mango tubular -2-, con la contera rematadora -3- y los refuerzos -7-, que al contar dicho recipiente -1-, su parte interior con los resaltes angulares -5- con su zona de disminución -6- a fin de que al depositar en su interior los gránulos a manipular, dichos resaltes

30.- -5- hacen de guadera para venir a desembocar al extre-



mo puntiagudo.

5.-

Las ventajas del recogedor perfeccionado, cuyas características se describen en la presente memoria descriptiva, son evidentes, puesto que su fabricación es económica, su montaje rápido y sin posibles errores y finalmente, su uso agradable, estético, higiénico y cómodo.

10.-

Serán independientes de la presente invención, los materiales, formas, colores y dimensiones, tanto absolutas, como relativas y en general todo cuanto no altere, cambie o modifique la esencialidad de la invención.

N O T A

15.-

Se declaran de novedad y propiedad para todo el territorio nacional sus colonias y dominios, las siguientes:

REIVINDICACIONES

20.-

1ª.- Recogedor perfeccionado, caracterizado por contar con un recipiente estanco de boca puntiaguda, con su correspondiente mango reforzado, cuyo recipiente cuenta interiormente con una serie de resaltes angulares en disminución, cuyo conjunto forma guiadera para conducción del contenido al extremo puntiagudo.

25.-

2ª.- "RECOGEDOR PERFECCIONADO "

Todo ello conforme se describe y reivindica en la presente memoria descriptiva que consta de cuatro hojas



escritas a máquina por una sola de sus caras y una
hoja de dibujos que la ilustran.

Madrid, 11 de Diciembre de 1.958

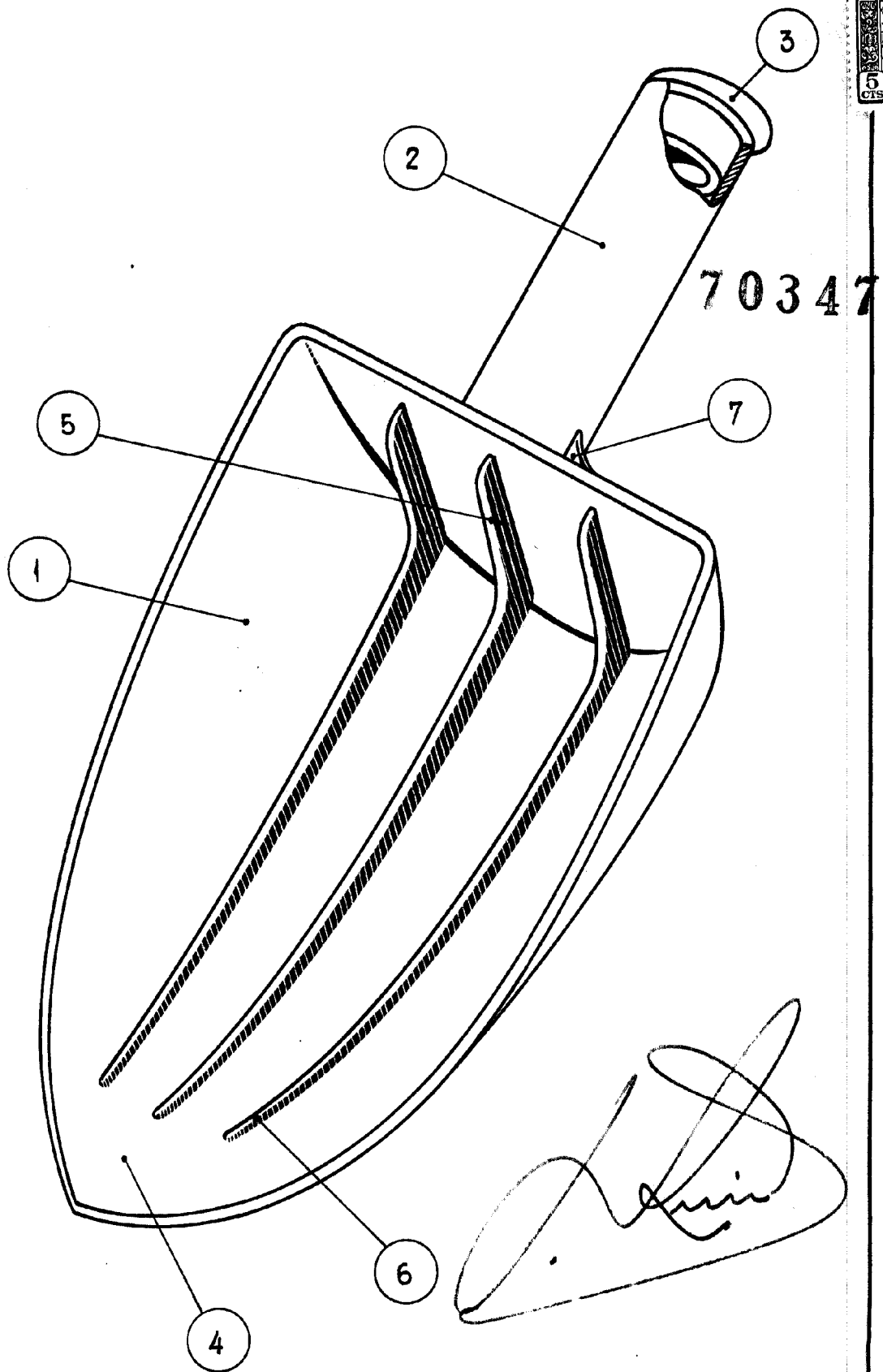

Escala variable.