

70326

70326



MODELO DE UTILIDAD
=====

por VEINTE años

cuyo privilegio se solicita para todo
el territorio de España y sus colonias,
a favor de

D. ENRIQUE SANZA AGREDA

de nacionalidad española, con domicilio
en Barcelona, calle Mayor de Gracia, nú-
mero 153, relativo a:

"ENVASE PARA LA VENTA DE DIAPOSITIVAS"

=====

70326

MEMORIA DESCRIPTIVA



La presente invención se refiere a un envase para la venta de diapositivas. - - - - -

5 En la venta de diapositivas se ha tropezado hasta la fecha con el inconveniente de que si éstas eran vendidas individualmente había la dificultad de que podían estropearse con el manejo, mientras que si eran vendidas con envase tenían la dificultad de que había que sacarlas del envase para poder ver el tema de la
10 diapositiva. - - - - -

Con el auge de la fotografía en color, que, como es sabido, se expende de una manera particular en forma de diapositivas, este problema ha adquirido caracteres de importancia. - - - - -

15 Para obviar las dificultades mencionadas, se ha ideado el envase de la invención, que se aplica a la venta de diapositivas, y se caracteriza fundamentalmente por comprender una bolsa transparente de lámina de plástico abierto por uno de sus bordes, la cual bolsa
20 tiene en su interior una pluralidad de diapositivas yuxtapuestas provistas de medios que impidan su superposición, y una plaquita de soporte de un material dotado de cierta rigidez que cierra completamente el borde abierto de la bolsa de tal manera que las diapositivas
25 queden completamente cerradas y perfectamente visibles dentro de dicha bolsa transparente, mientras que, al ser quitada dicha plaquita de soporte, las diapositivas

1 70326



pueden ser fácilmente sacadas de dicha bolsa transparente por su borde abierto. - - - - -

30 La presente invención tiene la ventaja de permitir el ofrecer al público el contenido del envase sin que sea necesario sacar las diapositivas de su interior, con lo cual se evita el manoseo y la posible destrucción de dichas diapositivas. - - - - -

35 Por otra parte se ofrecen posibilidades de aplicar a la plaquita de soporte ilustraciones referente al contenido de la bolsa o bien motivos publicitarios en beneficio del expendedor. - - - - -

40 Otra de las ventajas es que se consigue un envasado de forma agradable que facilita la venta de las diapositivas. - - - - -

Se describe seguidamente una forma de realización preferida de la invención haciendo referencia a la adjunta hoja de dibujos en la cual:

45 Figura 1, es una vista en perspectiva de un envase para venta de diapositivas según la invención, en una forma preferida de realización. - - - - -

Figura 2, es una sección a lo largo de la línea II-II de figura 1. - - - - -

50 Con referencia a los planos adjuntos se ha ilustrado y se indica con la referencia (1) una bolsa transparente de lámina de plástico, que aparece abier

1 70326



ta por uno de sus lados (1a), a través del cual se pueden introducir y sacar las diapositivas. - - - - -

55 Una plaquita de soporte (2) que está constituida por una hoja de cartón o materia similar provista de una cierta rigidez, que es aplicada de tal manera que quede doblada y pegada sobre sí misma, excepto por sus dos extremos de menor longitud (2a) (2b) los
60 cuales son pegados por su parte interior a la zona del borde (1a) de la bolsa transparente (1), con lo cual dicho borde (1a) queda aprisionado entre los dos extremos (2a) y (2b) y perfectamente cerrado. - - - - -

65 Previamente se han introducido en la bolsa (1) las diapositivas (3), que pueden ser en cualquier número variable. Dichas diapositivas quedan yuxtapuestas y se impide su superposición aplicándoles sobre los bordes contiguos por ejemplo tiras adhesivas transparentes, las cuales pueden ser sacadas en el momento oportuno sin
70 que las diapositivas hayan sufrido ningún desperfecto. Dichas cintas transparentes (4) se ilustran en figura 1 con línea de puntos. - - - - -

75 Para sacar las fotografías del envase basta simplemente con rasgar la plaquita de soporte (2) de modo que el borde (1a) de la bolsa transparente (1) quede nuevamente abierto, con lo cual se puede sacar por él fácilmente las diapositivas contenidas en el interior de la bolsa. - - - - -

Sobre la plaquita de soporte (2) se pueden apli-



1 70326

80 car bien motivos ilustrativos referentes al contenido
 de la bolsa, bien motivos publicitarios en beneficio
 del expendedor, bien ambas cosas a la vez. Se compren-
 derá también que dicha plaquita de soporte puede estar
 hecha de papel, plástico más o menos rígido, o de cual-
 85 quier otro material adecuado. - - - - -

Se comprenderá también que se pueden variar de
 la manera deseada las medidas y la forma de la bolsa,
 así como el número de diapositivas contenidas en su
 interior e igualmente los medios utilizados para impedir
 90 que dichas diapositivas se superpongan, lo cual perju-
 dicaría la finalidad del envase de la invención, todo
 ello sin que se altere el espíritu de la invención, que
 es el que se resume y concreta en las reivindicaciones
 siguientes.

95 N O T A

Se declaran de novedad y propiedad para todo el
 territorio de España y sus colonias, las siguientes:

R E I V I N D I C A C I O N E S

1.- Envase para la venta de diapositivas, carac-
 100 terizado por el hecho de comprender una bolsa transpa-
 rente de lámina de plástico, abierta por uno de sus
 bordes, la cual bolsa contiene en su interior una plu-
 ralidad de diapositivas yuxtapuestas, provistas de me-
 105 dios que impidan su superposición, y una plaquita de
 soporte de un material dotado de cierta rigidez que



70320

110 cierra completamente el borde abierto de la bolsa de tal manera que las dispositivas queden completamente cerradas y perfectamente visibles dentro de dicha bolsa transparente, mientras que, al ser quitada la mencionada plaquita de soporte, las diapositivas pueden ser fácilmente sacadas de dicha bolsa transparente por su borde abierto.

2.- "ENVASE PARA LA VENTA DE DIAPOSITIVAS".

115 Todo ello tal como se describe y reivindica en la presente memoria, que consta de seis hojas foliadas y mecanografiadas por una sola de sus caras y de una lámina de dibujos que la ilustran.

BARCELONA, - 1 DIC. 1958

P. A.

MARCELINO CURELL SUÑOL

P. P.



70326

Fig. 1

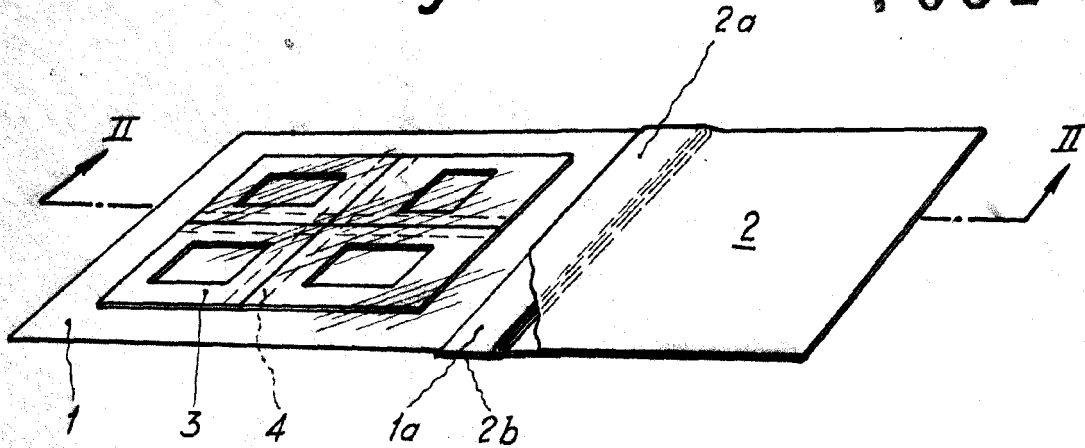
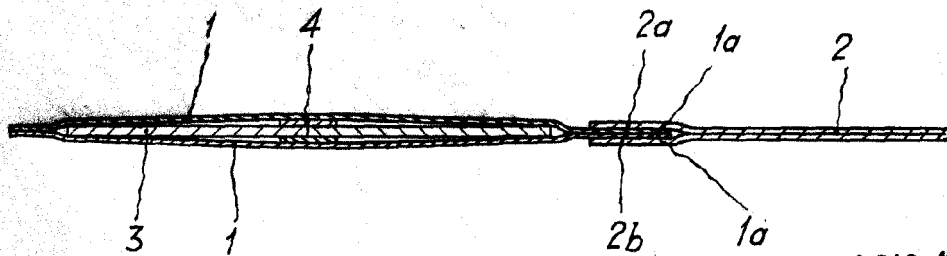

Fig. 2



BARCELONA, - 1 DIC. 1958

MARCELIANO SUÑOL

[Handwritten signature]

Escala variable