



28

70.325

70325

MEMORIA DESCRIPTIVA

para solicitar

MODELO DE UTILIDAD

en

ESPAÑA

por VEINTE años

por: "NUEVA ENVOLVENTE PROTECTORA APLICABLE A CAJAS DE MERCADERIAS"

A nombre de:

Don Buenaventura MIRALLES OLIVER, de nacionalidad española,

domiciliado en:

PALMA DE MALLORCA (Balearas), calle Soledad, nº 29

-----

El objeto de la presente solicitud de modelo de utilidad, se refiere a una nueva envolvente protectora aplicable a cajas de mercaderías, cuyas características de novedad la confieren la cualidad de aportar a la función a que se destina las siguientes ventajas:

5



a.- Determina una protección eficaz sin aumentar sensiblemente el peso.

b.- Coadyuva a un perfecto cierre del envase.

10 c.- Se coloca con rapidez y comodidad sin necesidad, apenas, de mano de obra.

d.- Posibilita el envasado de mercaderías en cajas de cartón, con la misma eficacia que con cajas de madera, pero con la consiguiente reducción de precio y peso, lo cual es altamente interesante en los transportes de tipo postal.

15 La nueva envolvente que se preconiza consiste en un cuerpo prismático de material ligero, como por ejemplo arpillera o tejido análogo, armado, o no, con impregnación coloidal, que constituya en la boca de entrada de la caja una figura regular, en forma de cuadrado o rectángulo, por ejemplo,  
20 sin entradas ni salientes, el cual permite su cosido con el cierre de la caja formando un semiúnico cuerpo con la totalidad de la caja.

En el adjunto plano se ha representado una forma de realización del modelo efectuada de acuerdo con los principios enunciados.  
25

Como pueda apreciarse, la caja de cartón (1) entra a través de la boca de entrada de la envolvente (2) de material ligero y armado por aglomerante, cuyas solapas libres (3) determina, al batir, una protección para la tapa.

30 Este modelo es realizable en cualesquiera tamaños y materiales adecuados, siendo susceptible de toda clase de modificaciones de detalle que no alteren su fundamento.

-:- N O T A -:-

Los puntos de invención propia y nueva que se presentan para que sean objeto de este modelo de utilidad, en  
35

70325



España, por veinte años, son los siguientes:

40 1ª.- Nueva envolvente protectora aplicable a cajas de mercaderías, caracterizada por que constituye un forro armado ligero que constituye, en la boca de entrada de la caja, una figura geométrica regular, de cuadrado o rectángulo, sin entradas ni salientes, el cual permite su casido con el cierre de la caja formando un semiúnico cuerpo con la totalidad de la caja.

45 2ª.- "NUEVA ENVOLVENTE PROTECTORA APLICABLE A CAJAS DE MERCADERIAS".

Tal y como se ha descrito en la memoria que antecede, representado en el dibujo que se acompaña y para los fines que se han especificado.

50 Consta la presente memoria descriptiva de tres hojas escritas a máquina por una sola cara.

*r.p. p. banier*

7 03 25

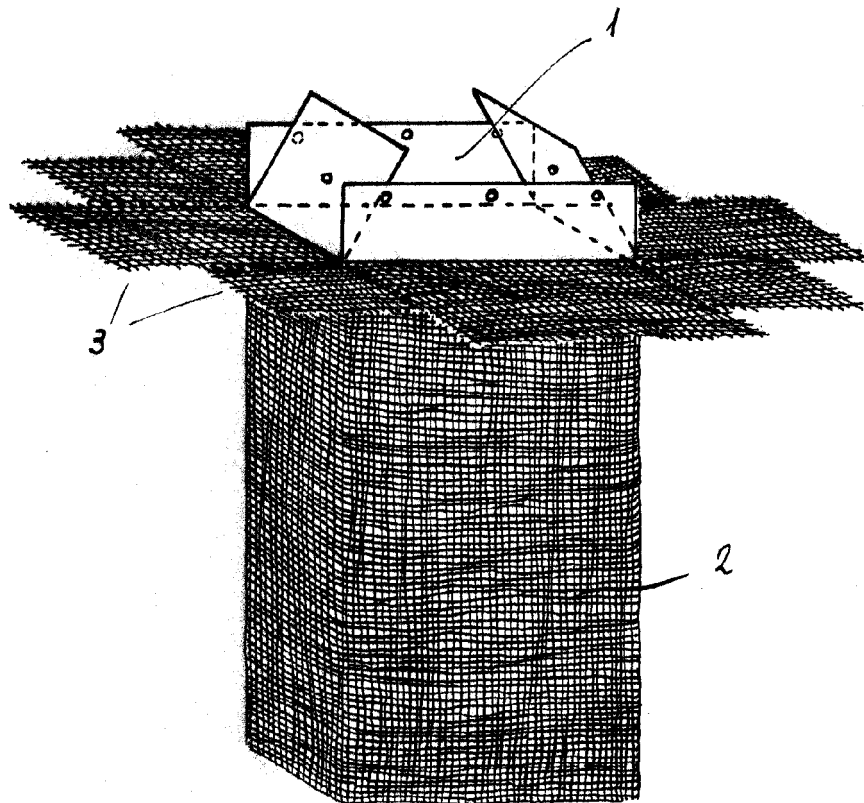
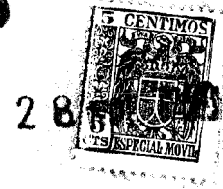

**ESCALA VARIABLE**

Palma de Mallorca 28 Noviembre 1958

*R. P. Oliver*

*Oliver*