

24280



70324

70.324

MEMORIA DESCRIPTIVA
para solicitar
M O D E L O D E U T I L I D A D
e n
E S P A Ñ A
por VEINTE años
por "CAJA PLEGABLE PERFECCIONADA"

A nombre de:

Don Bueneventura MIRALLES OLIVER, de nacionalidad española,

domiciliado en:

PALMA DE MALLORCA (Balears), calle Soledad, nº 29

=====

El objeto de la presente solicitud de modelo de utilidad, se refiere a una caja plegable perfeccionada, cuyas características de novedad la confieren la cualidad de aportar a la función a que se destina las siguientes ventajas:

5

1 70324

28



a.- Posibilita un plegado y desplegado rápido y cómodo.

b.- La caja, desplegada, está lista para su utilización inmediata sin ninguna otra clase de operación.

10 c.- Plegadas las cajas, quedan planas, ocupando muy poco sitio y su almacenamiento y traslado se facilita extraordinariamente.

d.- En posición de plegadas extán exentas de estropearse por choques o rozamientos.

15 La caja plegable que se preconiza consiste en un cuerpo paralelepípedo abierto por una cara, en cuyas bases lleva nervaduras impresas determinativas de línea de doblado, estando estas nervaduras cruzadas en forma de X.

20 Las nervaduras admiten la variante de ir en dos caras opuestas, en ángulo, posibilitando también el plegado.

En el adjunto plano se ha representado una forma de ejecución del modelo en dos variantes.

Las figuras 1, 2 y 3 corresponden a la primera variante, y

25 Las figuras 4, 5 y 6 corresponden a la segunda variante.

30 Como puede apreciarse, la caja (1) presenta en sus bases o caras frontales (2) y (3) nervaduras (4) y (5) cruzadas en forma de X, tal como se ve en la figura 1. Según esto, el plegado se efectúa por doblado sobre las nervaduras y abatimiento de las caras, tal como se ve en su primera fase en la figura 2 y en su fase final en la figura 3.

35 El plegado en la variante de las figuras 4, 5 y 6 se hace de manera análoga, apreciándose en la figura 5 la primera fase y en la figura 6 la fase final.



70324

Este modelo está ideado para realizarlo en cajas de cartón pero es susceptible de materialización en cualquier material y tamaño, pudiendo admitir toda clase de modificaciones de detalle que no alteren su fundamento.

40.

-:- NOTA -:-

Los puntos de invención propia y nueva que se presentan para que sean objeto de este modelo de utilidad, en España, por veinte años, son los siguientes:

45.

1º.- Caja plegable perfeccionada, caracterizada por que consiste en que una vez armada presenta forma paralelepédica abierta, determinándose en caras opuestas de la misma, nervaduras en X, y eventualmente en ángulo, posibilitadoras de servir de líneas de doblado sobre las que se realiza el plegado por abastimientos de las caras sobre la base.

50.

2º.- "CAJA PLEGABLE PERFECCIONADA".

Tal y como se ha descrito en la memoria que antecede, representado en el dibujo que se acompaña y para los fines que se han especificado.

55.

Consta la presente memoria descriptiva de tres hojas escritas a máquina por una sola cara.

R.P. Bonier



Escala variable

70324

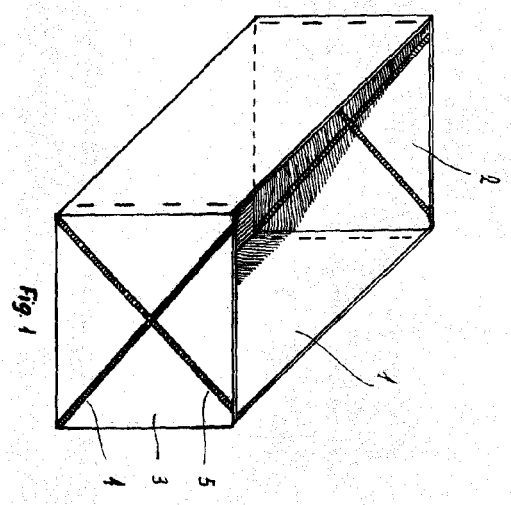

Fig. 1

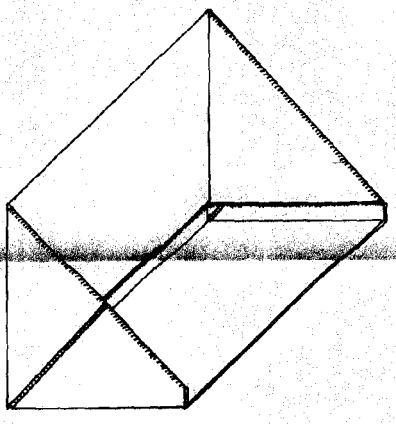

Fig. 2

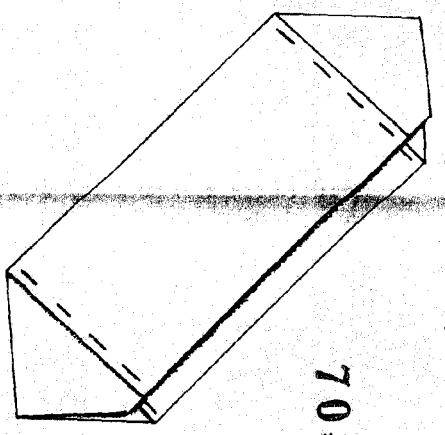

Fig. 3

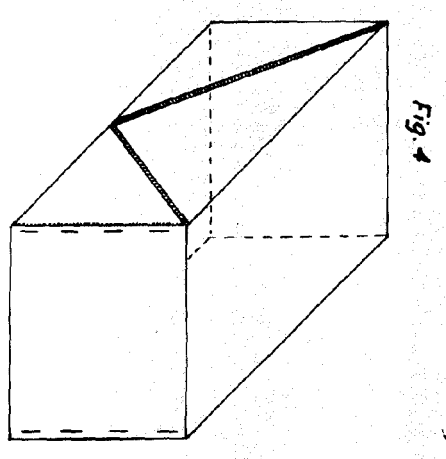

Fig. 4

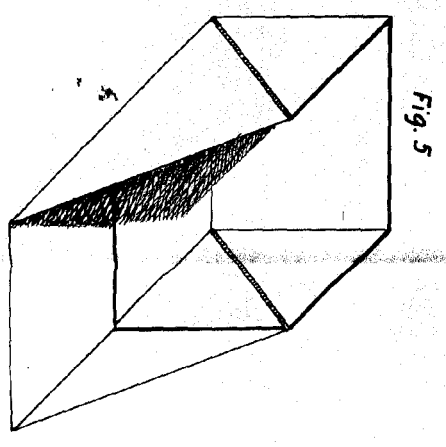

Fig. 5

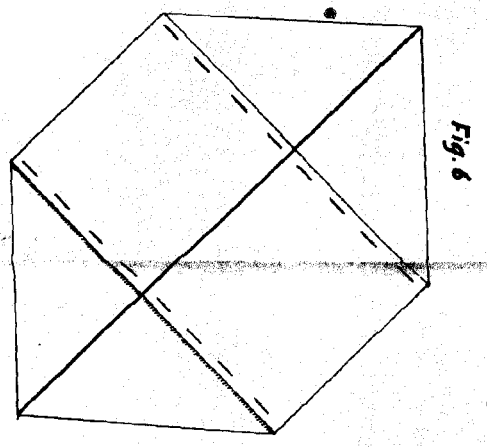

Fig. 6

Palma de Mallorca 28 de Noviembre 1952

M. P. G. Miral

