

DIC



70286

70286

PACIENTE  
DE  
MODELO DE UTILIDAD  
por 20 años

a favor de "INDUSTRIAS REUSCH REUNIDAS, S.A."  
de nacionalidad española  
residente en Barcelona, calle Numancia, 33149  
por:

"ENVASE PARA ACONDICIONAMIENTO Y SUMINISTRO DE AGUJAS,  
ALFILERES Y ARTICULOS SIMILARES"

MEMORIA DESCRIPTIVA

La presente Patente de Modelo de Utilidad se refiere a un envase constituido de forma que a la par que sirve para el acondicionamiento de agujas, alfileres y artículos similares es tá dotado de un compartimiento a modo de tolva para facilitar

5. la extracción del artículo dispuesto en el envase, a medida que se va utilizando, en especial cuando no es mucha la cantidad que queda en lo que podemos denominar depósito de las agujas o similares.

A dicho efecto el tabique que separa ambos compartimien-

10. tos es de menor altura que el cuerpo del envase a fin de que la-



deando el mismo en forma adecuada permita el paso de las agujas o alfileres desde el depósito a la tolva, para que puedan ser cogidos fácilmente.

- A continuación se describe con todo detalle el envase
5. de que estamos tratando adjuntándose una hoja de dibujos complementaria en la que se representa a guisa de ejemplo no limitativo, en la Fig. 1, el cuerpo del indicado envase, en la Fig. 2, la tapa del mismo, vistos ambos en perspectiva y en la Fig. 3, el propio envase cerrado, visto en sección longitudinal.
10. Consiste el envase a que se refiere la Patente de Modelo que nos ocupa, en un cuerpo de planta rectangular (1) provisto de una tapa de material transparente (2), el cual está dividido en dos compartimientos mediante un tabique transversal (3) de menor altura que la del cuerpo.
15. Uno de dichos compartimientos constituye el depósito (4) en el que van acondicionadas las agujas, alfileres o artículos similares y el otro compartimiento que presenta su fondo arqueado con pendiente anterior, constituye la tolva (5) para facilitar la extracción de los alfileres o similares dispuestos en el depósito que pasan por la abertura que queda entre el tabique y el
20. fondo de la tapa, según se indica en la Fig. 3.
- A fin de obtener una buena presentación del artículo, el paso existente entre el depósito y la tolva de suministro puede cerrarse con una plaquita (6) encajada en unas muescas (7) que
25. tiene practicadas el cuerpo junto al tabique divisorio, gracias a lo cual el detallista recibe los envases con el depósito lleno del artículo envasado y la tolva completamente vacía.
- Las propias muescas (7) sirven para encajar en ellas la tapa del envase en su utilización, dejando abierta en este caso
30. únicamente la tolva para poder coger los alfileres alojados en



DIC 16

70286

ella.

En la Patente de Modelo de Utilidad descrita, serán variables, el tamaño del envase objeto de la misma, el material o materiales empleados en su fabricación y en general todos cuantos detalles no alteren, cambien o modifiquen su propia esencialidad.

N O T A

R E I V I N D I C A C I O N E S

Se reivindica como objeto de la presente Patente de Modelo de Utilidad:

1ª.- Envase para acondicionamiento y suministro de agujas, alfileres y artículos similares, caracterizado por consistir en un cuerpo de planta rectangular provisto de una tapa de material transparente, cuyo cuerpo está dividido en dos compartimientos por medio de un tabique transversal de altura menor que la del cuerpo, para permitir el paso de las agujas o artículos similares dispuestos en uno de dichos compartimientos que constituye el depósito del envase, al compartimiento contiguo, que constituye una especie de tolva que facilita la extracción de los alfileres o similares a medida que se van necesitando.

2ª.- Envase para acondicionamiento y suministro de agujas, alfileres y artículos similares, según la anterior reivindicación, caracterizado por presentar la tolva de suministro del artículo envasado, un fondo arqueado terminado en una pendiente anterior a fin de facilitar la extracción de las agujas o artículos similares.

3ª.- ENVASE PARA ACONDICIONAMIENTO Y SUMINISTRO DE AGUJAS, ALFILERES Y ARTICULOS SIMILARES.

Sean cuales fueren las circunstancias que concurren con la esencialidad propia de la misma.



DIC

- 4 -

70286

Consta la presente Memoria descriptiva de cuatro páginas foliadas y mecanografiadas por una sola cara y va acompañada de una hoja de dibujos aclarativos.

Madrid, 9 Diciembre de 1958

P. A.

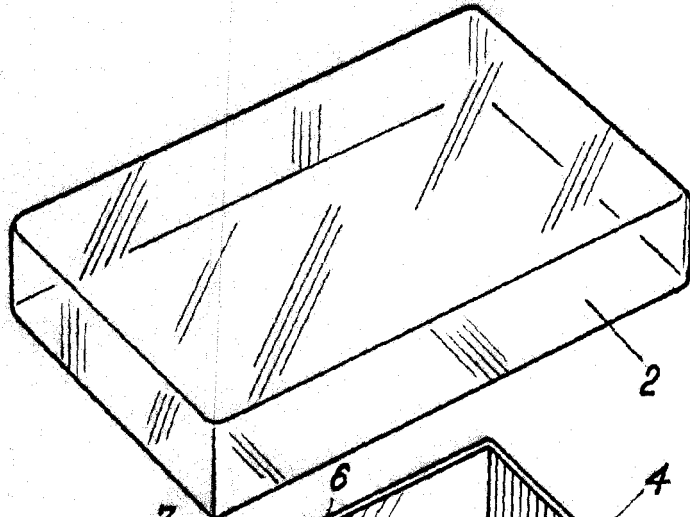
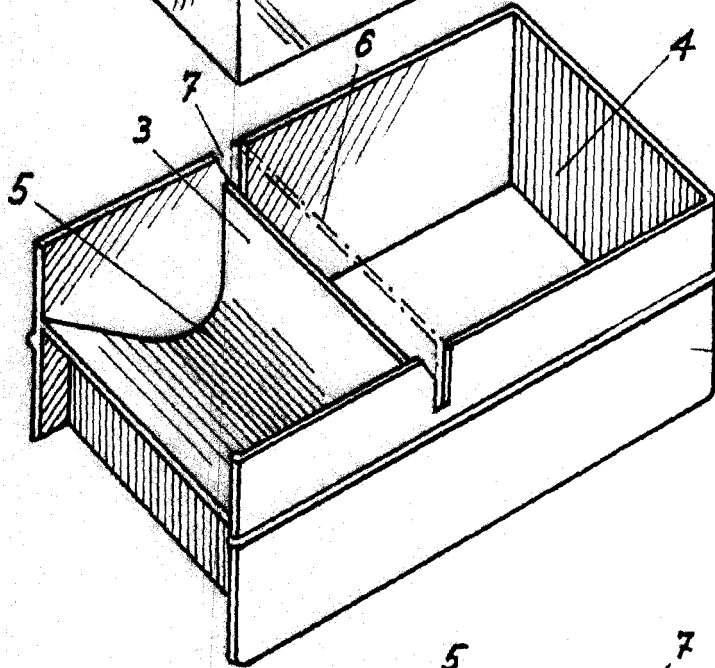

Fig. 2



70286

Fig. 1

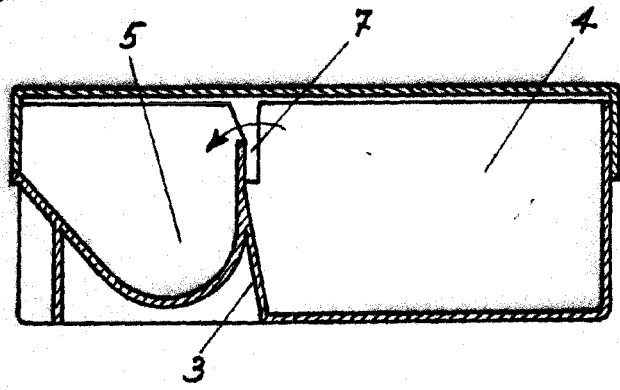

Fig. 3

Madrid de diciembre de 1958

F. A.

Escala variable

Palacios