

70278



MEMORIA DESCRIPTIVA

Correspondiente a un MODELO DE UTILIDAD

que por VEINTE años

se solicita para España

a favor de: Don Alfonso CALPOS NAVARRO

de nacionalidad española

residente en VALENCIA, Ramón y Cajal núm. 50

por:

"VASO PERFECCIONADO PARA LAMPARILLAS".



70278

Todos los que utilizan lamparillas, ya sea por ofrendas ya para el alumbrado de capillas en sus propios domicilios, conocen los inconvenientes que el empleo de vasos corrientes representa, tanto por su poco estético aspecto como por lo facilmente que los raja o rompe la diferencia de temperatura entre el interior del vaso, donde se aloja la lamparilla, y el exterior del mismo, en contacto con la atmósfera con frecuencia fria de la habitación.

5.-

10.-

Los vasos finos y decorados debidamente, son más facilmente quebradizos y por ello se recurre a los de vidrio grueso, más resistentes pero poco en consonancia con el papel de culto que representan.

15.-

Para evitar estos inconvenientes y poder utilizar vasos, no sólo aceptables esteticamente, sino portadores de imágenes o leyendas piadosas y oraciones, marcadas en su superficie por procedimientos adecuados, tales como la serigrafía, calcomanía, esmalte, etc., se ha ideado y realizado el vaso perfeccionado para lamparilla que constituye el objeto de la presente memoria descriptiva y una de cuyas posibles formas de realización se representa en el dibujo adjunto, con referencia al cual se dara la explicación pertinente.

20.-

25.-

La figura representa el conjunto del nuevo vaso con las tres piezas que lo constituyen superpuestas en el orden de su acoplamiento, pero sin encajar, para mayor claridad de sus características.

30.-

El vaso propiamente dicho (1), de paredes cilindricas preferentemente, tiene las proporciones más adecuadas para su función, esto es, de ancha base y



70278

reducida altura, a fin de que no precise gran cantidad de líquido para mantener la lamperilla a la mayor altura posible y que ésta mantenga su llama a la mayor distancia posible de las paredes, adecuadamente decoradas.

35.-

Este vaso (1) asienta en el cajado de la base (2), de metal embutido, en el que penetra a frotamiento suave. Las líneas de la base se amplian perifericamente con el fin de que, con el mayor diámetro, aumente la estabilidad del conjunto, y su superficie puede ser lisa o decorada con pinturas o relieves.

40.-

En el borde del vaso (1) asienta, también a frotamiento suave, el anillo (3) de sección angular, que sirve de protección al borde del vaso. Esta protección no se limita a la que contra los golpes pueda tener, sino que actúa también, por su conductibilidad térmica, para nivelar la temperatura de las dos caras, interna y externa, del vaso y, en caso de que llegue a rajarse, mantiene unidas las dos partes y evita el derramamiento del líquido que, por su carácter grasiento, produce manchas de imposible limpieza, funciones en las que colabora la base (2) así mismo metálica y, por tanto, de buena conductibilidad para el calor.

45.-

50.-

55.-

Por la naturaleza de los materiales empleados, resulta por añadidura de económica fabricación en cuanto a trabajo y mano de obra, si bien admite también el empleo de materiales ricos y hasta preciosos en su fabricación, lo que no disminuye lo económico de su producción desde el punto de vista técnico.

60.-

Ha de tenerse en cuenta, por tanto, que a la

70278



65.- novedad de su presentación une las ventajas anteriormente indicadas y respecto a las garantías que contra las roturas ofrece y, aun en el caso de que éstas se produzcan, contra los daños que previsiblemente pueden derivarse de las mismas.

70.- Claro es que el ejemplo de realización descrito y representado podrá ser alterado en detalles secundarios de materia, forma y dimensiones y, más especialmente en cuanto a la parte decorativa y suntuaria se refiere, sin que tales cambios lleven aparejada una correlativa variación de sus principios fundamentales, según quedan expuestos.

N O T A

75.- En resumen: EL MODELO DE UTILIDAD recaerá sobre las siguientes:

R E I V I N D I C A C I O N E S

80.- 1ª.- Vaso perfeccionado para lamparillas, caracterizado porque el vaso propiamente dicho, decorado con imágenes, leyendas o dibujos apropiados que le dan un sentido estético y propio en consonancia con el uso a que se destina, realizado por medios adecuados como esmalte, serigrafía o calcomanía y, de proporciones achatadas, penetra a frotamiento suave con una base amplia de metal embutido, que aumenta su estabilidad, y su borde es recubierto por un anillo, también metálico, de sección angular, destinado a proteger el borde contra los golpes y a mantener un equilibrio térmico, por su conductibilidad, entre la cara interna caldeada

85.-



6 DIC
70278

90.- por la llama y la externa en contacto con el aire frecuentemente frio de la habitación.

2ª.- "VASO PERFECCIONADO PARA LAMPARILLAS".

95.- Todo tal y como queda descrito y reivindicado en la presente memoria descriptiva que consta de cinco hojas escritas a máquina por una sola de sus caras y se ilustra con los dibujos que a la misma se acompañan.

Madrid 6 Diciembre 1.958

ALFONSO CAMPOS NAVARRO

P.A.

6 DIC

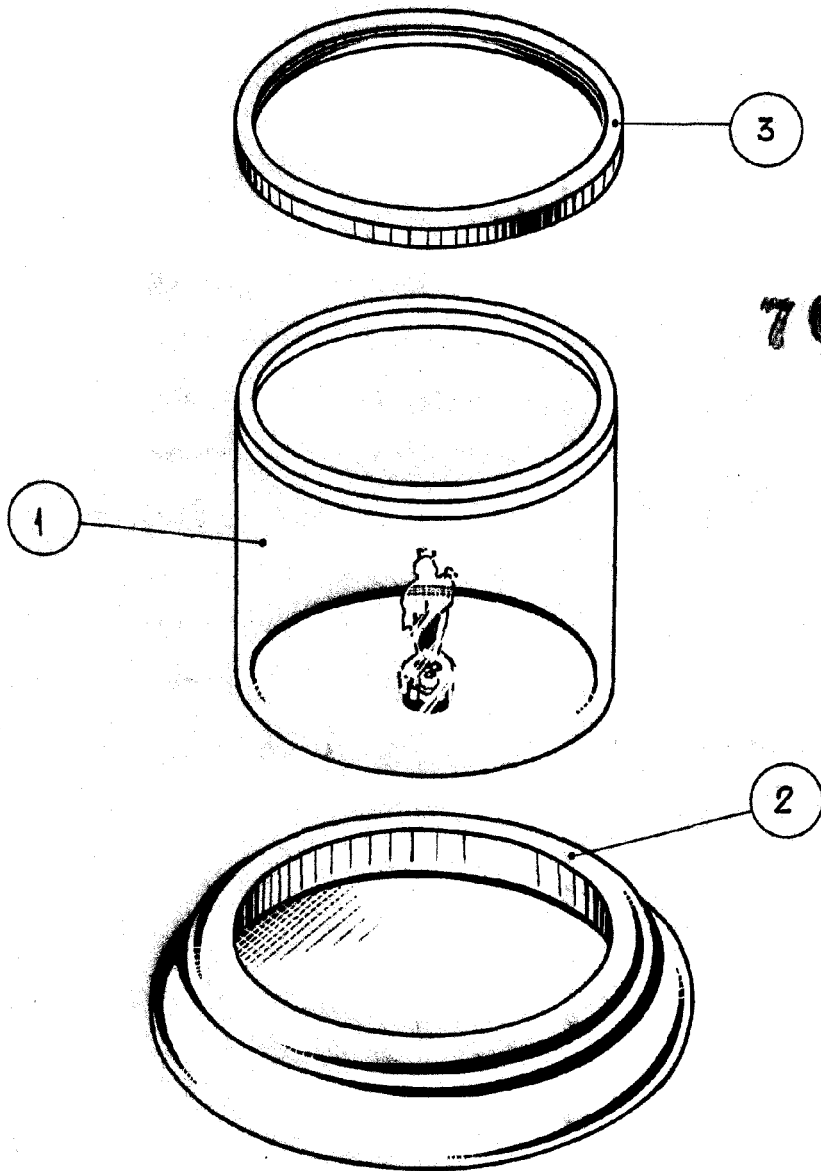

Madrid 6 Diciembre 1.958

Escala variable.