



7 0245

70245

MODELO DE UTILIDAD

por 20 años

por "UN ALBUM PARA DISCOS FONOGRAFICOS", a favor de  
D. Enrique Usón Sanmillán, de nacionalidad española,  
domiciliado en Barcelona, Valencia, 83.

=====

MEMORIA DESCRIPTIVA

Por este Modelo de utilidad se describe un álbum  
para discos fonográficos, del cual se da una idea concre-  
ta y suficiente en los dibujos que a título de ejemplo  
se adjuntan.

5. En ellos la figura I representa el álbum abierto y  
en perspectiva, en la figura II se ve el detalle de una  
de las dobles bolsas interiores y en la figura III una  
sección recta del álbum.

Esencialmente este álbum consiste en una confección

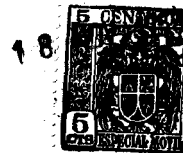

- a base de tres o más pliegos idénticos -1-, en cada uno de los cuales sus dos hojas -2- son sendas bolsas abiertas por el lado superior -3-, cada pliego -1- se une por soldadura electrónica por la zona central -4- a la cara interna del lomo -5- de unas tapas -6-. Cada uno de los pliegos -1-2- están confeccionados, precisamente, en material plástico laminar y transparente. De lo dicho se desprende que los discos podrán introducirse, a razón de dos por cada bolsa -2-, ello sin retirarlos de las bolsas del estuche originales que los protegen, y por consiguiente, una vez abierto el álbum -5-6- quedarán visibles por transparencia las bolsas de los discos y serán perfectamente discernibles por la clara visibilidad del estuche específico de cada disco, sin necesidad de sacarlos del álbum; y por consiguiente el álbum -5-6-2-4- al no sufrir manoseos ni manipulaciones inútiles será duradero.
5. 10. 15.

La cubierta -5-6- del álbum será también de material plástico.

- Los bordes superiores -3- de las bolsas -2- presentan en su centro unas escotaduras arqueadas -7-.
- 20.

A los efectos del actual Modelo será variables todos cuantos detalles no afecten, alteren, cambien o modifiquen la esencia del álbum aquí descrito.

N O T A.

- Se reivindica como objeto de este registro por Modelo de utilidad:
- 25.

- 1.- Un álbum para discos fonográficos, que esencialmente se caracteriza porque siendo todos sus elementos de material laminar y flexible son además transparentes y queda constituido por unas cubiertas de una sola pieza con dos pliegues paralelos para limitar el lomo, y dos tapas
- 30.



iguales; con este lomo y por su cara interna, se fijan los lomos de las bolsas dobles capaces de recibir cada una por su correspondiente abertura superior un par de discos fonográficos con sus correspondientes cubiertas de estuchado original.

5. original.
- 2.- El propio álbum de la reivindicación anterior, caracterizado porque cada una de las bolsas dobles estén plegadas en forma semejante al de la cubierta principal, adhiriéndose a la cara interna del lomo de esta cubierta principal, por su pliegue central.
- 10.

Sean cuales fueren las circunstancias que concurren en la esencialidad del Modelo de utilidad definido en las anteriores reivindicaciones, cuyo objeto es:

3.- "UN ALBUM PARA DISCOS FONOGRAFICOS".

15. Consta la presente memoria de tres hojas foliadas, mecanografiadas por una sola cara y del dibujo adjunto.

Barcelona, dieciocho de noviembre de mil novecientos cincuenta y ocho.

P.A. de D. Enrique Usón Sanmillán,

L. DURÁN  
P. P.

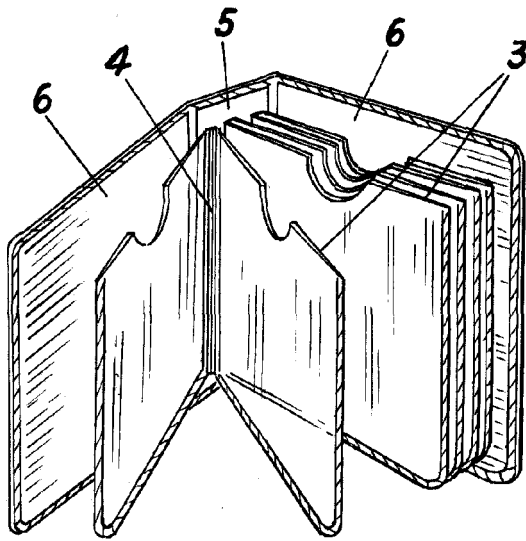
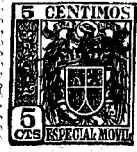

Fig. I

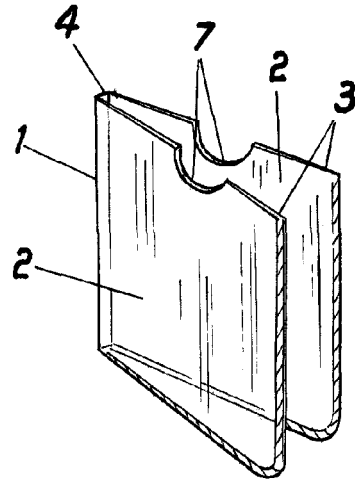

Fig. II

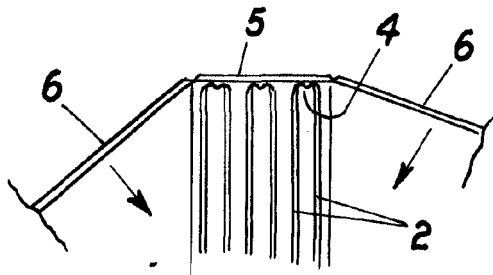

Fig. III

70245

BARCELONA, 18 NOVIEMBRE DE 1958

L. DURAN

P.P.

ESCALA VARIABLE