

70199

: 4 DIC



70199

- 1 -

MEMORIA DESCRIPTIVA

que se acompaña

con la solicitud de UN MODELO DE UTILIDAD, por veinte años en España, a favor de TORRES SEGURA S.A., de nacionalidad española, residente en Madrid, Alcalá, 1.

por:

" NUEVO MODELO DE CAPACHETA "

- o - o -



70199

5 La invención a que se refiere la presente memoria, constituye una novedad industrial, con características y ventajas que la hacen merecedora del privilegio de explotación exclusiva que por ella se solicita, de acuerdo con las prescripciones del Estatuto vigente sobre Propiedad Industrial, de 26 de Julio de 1.929, texto refundido, publicado el 30 de abril de 1.930.

10 Sabido es entre las personas peritas en la materia, que uno de los problemas más arduos para la extracción de aceite, es el uso de la capcheta, no habiéndose logrado hasta la fecha el fabricar una que reúna las condiciones precisas para un buen filtraje, aparte de que resista sin deformación y rotura un gran número de prensadas.

15 Efectivamente, con las que se usan actualmente a las pocas prensadas quedan inutilizadas, teniendo que ser reemplazadas, con el consiguiente gasto, aparte de que por su construcción no guardan una uniformidad en su superficie, el ojo queda insertible a las primeras prensadas por el repetido paso del eje, y por último el filtraje es deficientísimo.

20 Para obviar tales inconvenientes y tras numerosos estudios y ensayos se ha conseguido una capacheta que reúne las condiciones técnicas precisas para conseguir a la perfección el filtraje del aceite.

25 Entre sus numerosísimas ventajas que cualquier persona experta en la materia observará a las primeras prensadas y aún antes al comprobar su estructura son las siguientes:

30 Una duración casi ilimitada, ya que se puede garantizar la capacheta por un mínimo de 300 prensadas, falta de acidez en el aceite extraído por la especial materia en que va construida, indeformable con el uso, así como otras muchas cualidades que se irán observando con su utilización.

70199



35

La mencionada capacheba está constituida por tres bandas circulares a base de cordoncillo de fibra poliamídica formando un conjunto continuo, de modo que la exterior tiene cada trenzado sobre dos cabos radiales, la central lo realiza sobre cuatro cabos y dos de forma alternativa y la interior sobre seis cabos, disposición que, a pesar de sus diferencias, proporciona gruesos uniformes.

40

El entramado del círculo interior tiene dispuesto un aro metálico recubierto o enfundado de material plástico para evitar deformaciones, y con dicho material al propio tiempo se consigue evitar desprendimiento de óxido.

45

Para mejor comprensión de la idea expuesta, a título de ejemplo no limitativo, se acompaña una lámina de dibujos en la cual y en la Fig. 1ª se representa una vista esquemática de la capacheta habiéndose representado con la letra A la capacheta propiamente dicha, con B el ojo de la misma, con C el borde, con D la banda exterior, con E la central, y con F la interior; con G el aro metálico.

50

La Fig. 2ª es una vista de una porción de capacheta habiéndose señalado con las mismas letras que en la Fig. 1ª las distintas partes de la mismas y aparte con la letra I la forma en que va colocado el aro.

55

La Fig. 3ª es una vista del aro metálico, indicándose la letra G el recubrimiento de plástico y con H el metal interior.

Hecha la descripción precedente, es preciso añadir que los detalles de realización de la idea expuesta, pueden variar, sin que por ello cambie la esencia de la invención que es la que se desprende de los párrafos que anteceden y se reivindica en la siguiente

60

N O T A

En resumen: el Modelo de Utilidad que se solicita, recaerá

701994 DIC.



sobre las reivindicaciones siguientes:

65 1ª.- NUEVO MODELO DE CAPACHETA, que se caracteriza porque está constituida por tres bandas circulares a base de cordoncillo de fibra poliamídica, formando un conjunto continuo, de modo que la exterior tiene cada trenzado sobre dos cabos radiales, la central lo realiza sobre cuatro cabos y dos de forma alternativa y la interior sobre seis cabos, disposición que, a pesar de sus diferencias, proporciona gruesos uniformes.

70 2ª.- NUEVO MODELO DE CAPACHETA según reivindicación anterior, que se caracteriza porque el entramado del círculo interior tiene dispuesto un arco metálico recubierto o enfundado, de material plástico para evitar deformaciones.

3ª.- " NUEVO MODELO DE CAPACHETA ".

75 Todo conforme queda descrito en la presente memoria, que consta de cuatro páginas escritas a máquina y dibujos que se acompañan.

Madrid, 4 de Diciembre de 1.958

JOSE LAHIDALGA

70199



Fig. 1a

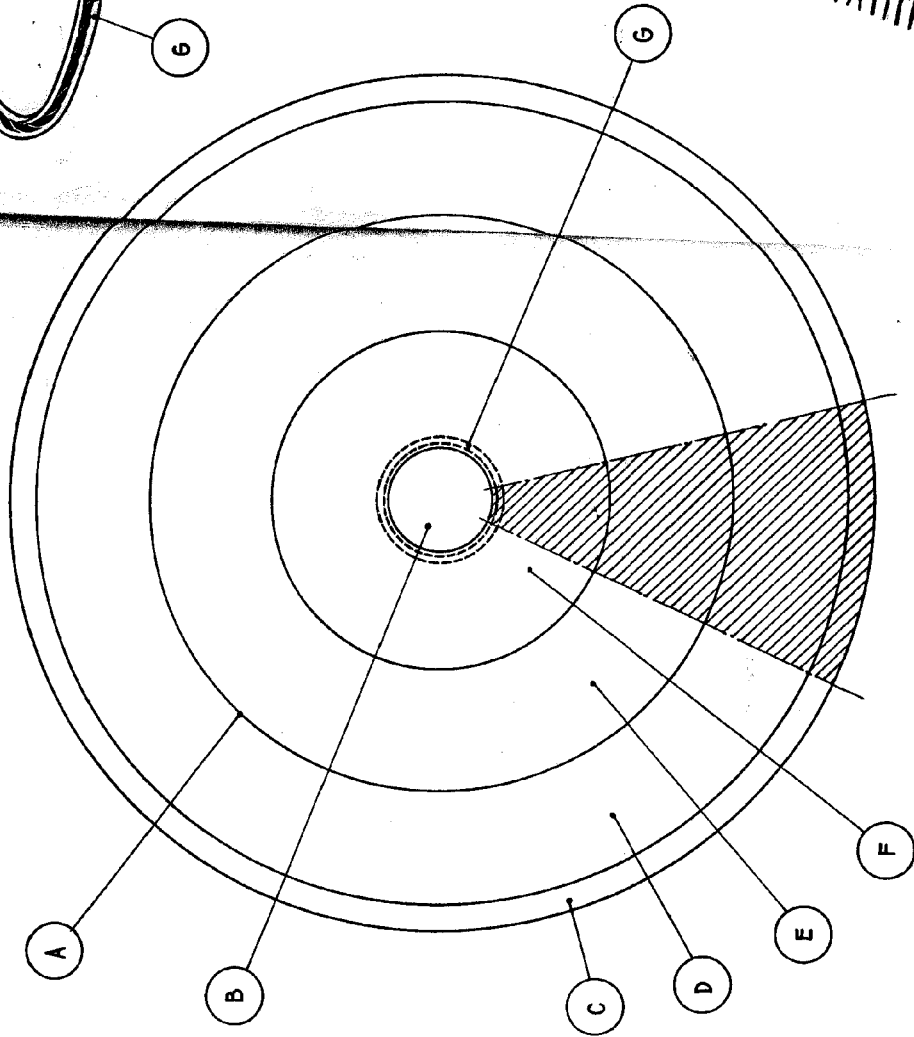

Fig. 3a

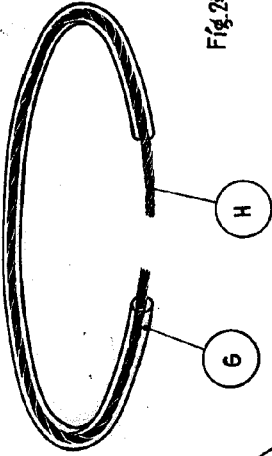
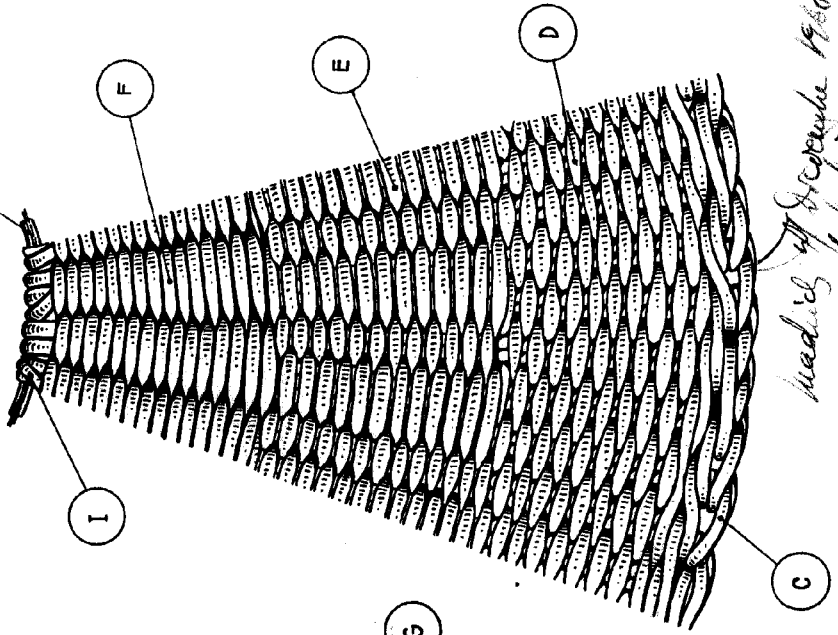

Fig. 2a



*Madrid 14 de Octubre 1968*  
*Meléndez*

