

70196

- 4 DIC. 19



70196

MEMORIA DESCRIPTIVA
para solicitar
MODELO DE UTILIDAD
en
ESPAÑA
por VEINTE años

por: "CUBO PERFECCIONADO PARA RUEDAS DE MOTOCICLETAS"

A nombre de:

Don Pedro BARRADA VALS, de nacionalidad
española,

domiciliado en:

BARCELONA, calle Balma, nº 207

El objeto de la presente solicitud de modelo de
utilidad, se refiere a un cubo perfeccionado para motocicle-
tas, cuyas características de novedad le confieren la cuali-
dad de sporter a la función a que se destina las siguientes
ventajas:

5



- 4010

70196

a.- Por estar formado por dos cuerpos, se posibilita que, el que no trabaja mecánicamente en el frenado sea de material ligero, en tanto que el tambor propiamente dicho es de hierro fundido.

10 b.- Debido a ello, el tambor puede reducirse un grueso mínimo con la consiguiente reducción de peso.

c.- Se logra un perfecto enfriamiento del tambor por dotación al mismo de aletas de refrigeración.

15 d.- Es recambiable por partes, pudiendo sustituirse la desgastada o averiada, quedando aprovechable la otra.

e.- Su montaje es fácil y su construcción sencilla y económica.

20 En el adjunto plano, para facilidad de la descripción, se ha representado una forma de ejecución del modelo de que se trata.

La figura represente un tambor o cubo en vista lateral, mitad en vista exterior y mitad en sección diametral.

25 Como puede apreciarse, el cubo consta de dos piezas de las que una (1) es de un metal o aleación ligera y tiene forma de campana con un casquillo central para montar el eje y nervios de refuerzo, presentando alojamientos para que pasen unos tornillos (2) mediante los que se fija la pieza tambor (3) consistente en un aro cilíndrico de hierro fundido cuya pared externa va dotada de aletas de refrigeración (4), estando provistas, tanto la pieza buje como la pieza 30 tambor, de pestañas en las que, en orificios (5) de las mismas, se fijan los radios.

35 Este modelo es realizable en cualesquiera tamaños y formas que se desee, siendo susceptible de toda clase de modificaciones de detalle que no alteren su fundamento.

70196

- 4 DIC



-:- N O T A -:-

Los puntos de invención propia y nueva que se presentan para que sean objeto de este modelo de utilidad, en España, por veinte años, son los siguientes:

40

1ª.- Cubo perfeccionado para ruedas de motocicletas, caracterizado por que consiste en una pieza buje de forma acampanada dotada de casquillo central para montaje del eje, a la cual pieza buje ligera se une la pieza tambor compuesta por un aro cilíndrico, con superficie exterior estriada en forma de aletas de refrigeración, que se une a la pieza buje por medio de tornillos, y que presenta, igual que ella, pestañas en las que se montan los radios.

45

2ª.- "CUBO PERFECCIONADO PARA RUEDAS DE MOTOCICLETAS".

50

Tal y como se ha descrito en la memoria que antecede, representado en el dibujo que se acompaña y para los fines que se han especificado.

Consta la presente memoria descriptiva de tres hojas escritas a máquina por una sola cara.

Madrid, 4 de Diciembre de 1958

70196



4 DIC 1931

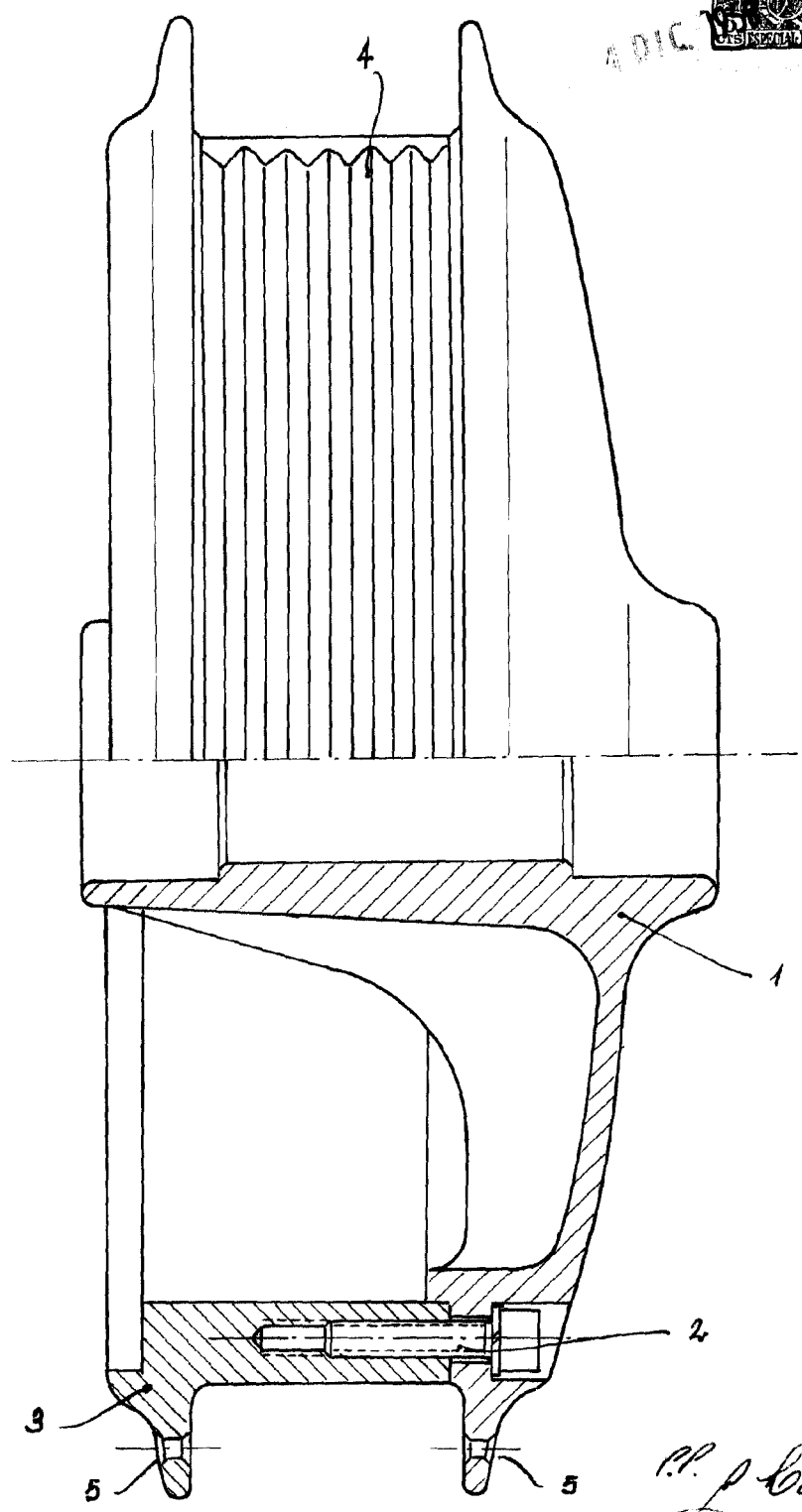

P. Baliarda

Escala variable.