

69956



69956

MODELO DE UTILIDAD

por 20 años

por "UN MUEBLE-BAR PERFECCIONADO", a favor de D. Inocencio Sánchez González, de nacionalidad española, domiciliado en Barcelona, Benedicto Mateo, 57, 1ª 1ª.

=====

MEMORIA DESCRIPTIVA

Modernamente se han ido introduciendo cada vez más los muebles-bar en los hogares, haciendo las funciones de un mueble complementario con funciones decorativas y de utilidad a la vez, que da un toque modernista y elegante al mobiliario. Dadas sus características, debe reunir unas determinadas condiciones de presentación y originalidad, para que atraiga la atención e impresione gratamente.

Este Modelo de utilidad presenta dichas condiciones en alto grado, ya que combina de una manera original y llama-

69956



tiva los efectos ópticos y los sonoros, resultando un conjunto agradable y de una alta novedad, que asegura su éxito comercial.

5. Esencialmente, consiste en un mueble de estructura más bien elevada, que en su parte superior presenta una placa traslúcida, y un espejo en la cara interna de la puerta, de modo que al abrir ésta, se ponen en funcionamiento los mecanismos que luego se detallarán, viéndose tanto en el espejo como en la placa delantera, una sucesión de colores cambiantes, a la vez que se escucha una composición musical.
- 10.

Para su mejor comprensión, se adjuntan, a título de ejemplo, unos dibujos representativos de un mueble-bar realizado de acuerdo con el presente Modelo.

15. La figura I es una sección del mueble-bar y la figura II representa los mecanismos que hacen actuar al mismo.

20. Según los mismos, consiste esencialmente en un armazón -1- en cuya parte superior delantera existe la placa traslúcida y algo inclinada hacia atrás -2-, limitando un compartimiento -3-, en el que están comprendidos los mecanismos, y cuyo piso está compuesto por otra placa traslúcida -4-, algo inclinada asimismo hacia delante. Debajo del compartimiento -3-, existe el compartimiento -5-, que es el principal del mueble-bar y cuyos tabiques horizontales -6- son de cristal transparente. La parte posterior de este compartimiento es-
25. tá recubierta por el espejo -7-, y la puerta -8-, está asimismo recubierta interiormente por el espejo -9-. En la parte superior del marco de la puerta -8-, existe el interruptor -10-, el cual se cierra al abrir la puerta, poniendo en marcha los mecanismos existentes en el interior del compartimiento -3-, compuestos de un motor -11-, que hace girar por
30. intermedio de una reducción -12-, el tambor musical -13- y



la pantalla -14-, la cual envuelve una lámpara de incandescencia -15-. Al efecto musical producido por el tambor -13-, se une el efecto óptico producido por el giro de la pantalla -14-, la cual posee varias franjas de colores, los cuales se perciben en la placa traslúcida -2- y en el espejo -9-.

5. Todo cuanto no afecte, altere, cambie o modifique la esencia del mueble-bar anteriormente descrito, será variable a los efectos del presente Modelo.

10. N O T A .

Se reivindica como objeto de este registro por Modelo de utilidad:

1.- Un mueble-bar perfeccionado, caracterizado esencialmente por disponer de un mecanismo formado por un motor eléctrico que mueve a través de una reducción con tambor musical y una pantalla alargada que envuelve una lámpara de incandescencia, cuya pantalla, lleva longitudinalmente varias franjas de colores, de modo que la apertura de la puerta del mueble-bar es susceptible de poner al mecanismo en marcha, proyectándose los efectos de color en una pantalla traslúcida existente en la parte delantera del mueble, y en un espejo que recubre interiormente dicha puerta, con el intermedio de una placa traslúcida que cierra inferiormente la caja de los mecanismos.

20. Sean cuales fueren las circunstancias que concurran en la esencialidad del Modelo de utilidad definido en la anterior reivindicación, cuyo objeto es:

2.- "UN MUEBLE-BAR PERFECCIONADO".

30. Consta la presente memoria de tres hojas foliadas, mecanografiadas por una sola cara y del dibujo adjunto.

Barcelona, cuatro de noviembre de mil novecientos cincuenta y ocho.

P.A. de D. Inocencio Sánchez González,
L. DURÁN
P. P.

69956

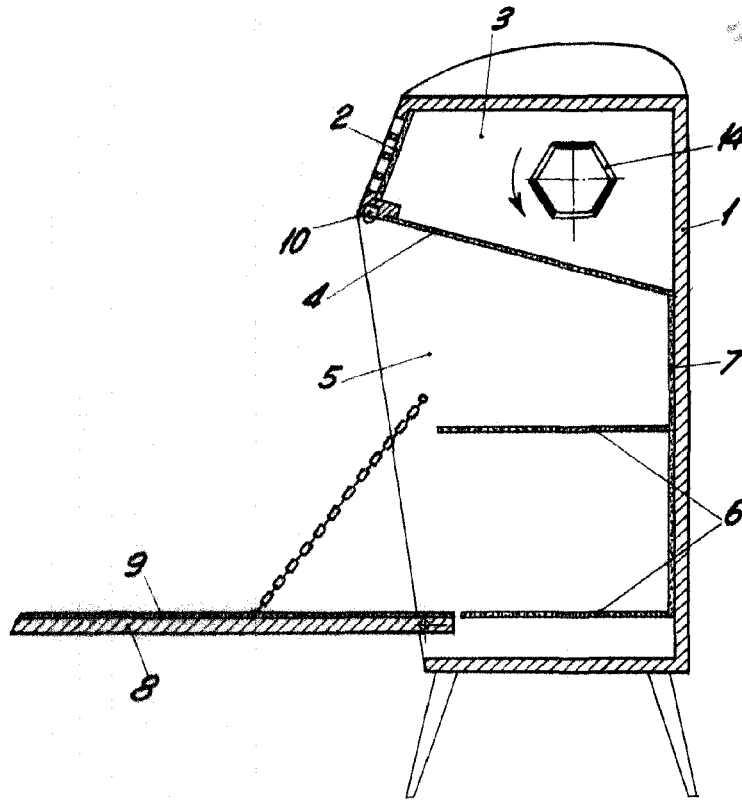

Fig. I

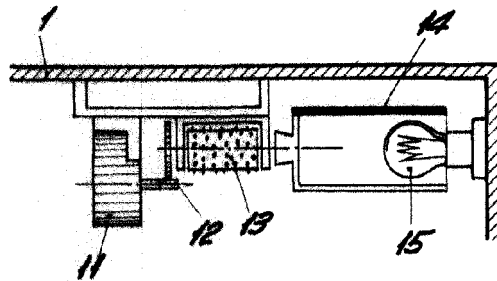

Fig. II

BARCELONA, 4 NOVIEMBRE DE 1958

L. DURAN

P.P.

ESCALA VARIABLE