

•69897

69897

22



MALA REPRODUCCION  
POR DEFECTO DEL ORIGINAL

MEMORIA DESCRIPTIVA.

MODELO DE UTILIDAD.

PAIS : ESPAÑA.

DURACION : 20 AÑOS.

OBJETO : "BRAGA DEL TIPO "SLIP" PARA CABALLERO.

=====

A nombre de : MAGLIERIE RAGNO della  
Manifattura Pastore S.p.A.

Residente en : VALDUGGIA (Vercelli) (Italia).

Nacionalidad : ITALIANA.

(M. U. 1054, A-R).



•69897

El presente invento se refiere a una braga del tipo "Slip" para caballero, particularmente practica y cómoda.

Dicha braga esta caracterizada por el hecho de tener una banda de refuerzo sostenida por la cintura elástica que da la vuelta a lo largo de toda la entrepierna y que está particularmente abierta en ambos lados.

Tal prenda será descrita detalladamente a continuación, con relación al dibujo adjunto, en el que:

La figura 1 es una vista frontal de la misma.  
La figura 2 es una vista por detrás, y  
La figura 3 es una vista en perspectiva seccionada por el plano III-III de la figura 1.

La braga representada está constituida por una parte anterior 1 y una posterior 2, y por una banda de refuerzo 3 unida a la cintura elástica 4. Dicha banda da la vuelta a lo largo de la entrepierna y despues se estrecha tanto delante, como detrás, hasta la unión con la cintura. La parte anterior 1 está separada de la banda de refuerzo 3 y abierta inferiormente en 5, mientras la banda de refuerzo 3 sobre dicha parte anterior está abierta en un importante trecho 6 en ambos lados.

En correspondencia con las varias aberturas, es decir con la aberturas para las piernas 7, con la abertura inferior de la parte anterior y con las aberturas laterales de la banda, por delante, está previsto un reborde que impide el ensanchamiento que se produciría por el uso en tales partes.



Dicha braga suele ser de algodón trabajado de manera que resulte elástica e indeformable.

30.- Descrita suficientemente la naturaleza del invento y el modo de llevarlo a la práctica se hace constar que las disposiciones anteriormente indicadas son susceptibles de modificaciones de detalle sin que por ello se altere la esencia del invento.

REIVINDICACIONES.

35.- 1ª.- Braga del tipo "slip" para caballero, caracterizada por el hecho de estar dotada de una banda de refuerzo, sostenida por la cintura elástica, que da la vuelta a lo largo de toda la entrepierna y que está abierta por delante en ambos lados.

40.- 2ª.- Braga del tipo "slip" para caballero, según reivindicación 1ª, caracterizada por el hecho de que dicha banda, a medida que se aleja de la entrepierna se hace gradualmente más estrecha hacia la cintura.

45.- 3ª.- Braga del tipo "slip" para caballero, según reivindicación 1ª, caracterizada por el hecho de que la parte anterior de la misma, que resulta separada de la banda de refuerzo, está abierta inferiormente.

50.- 4ª.- Braga del tipo "slip" para caballero, según reivindicaciones anteriores, caracterizada por el hecho de que todas sus aberturas están dotadas de un reborde que les impide el ensanchamiento que se produciría por el uso.

5ª.- "BRAGA DEL TIPO "SLIP" PARA CABALLERO".

Madrid, 22 NOV. 1953

P. 

• 69897

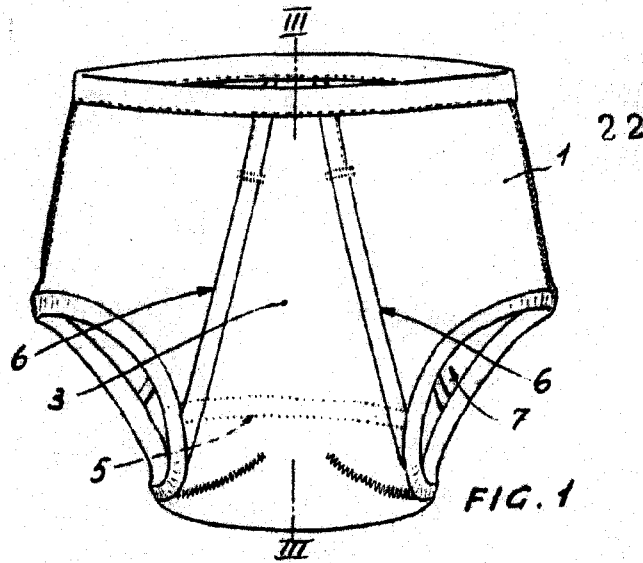

FIG. 1

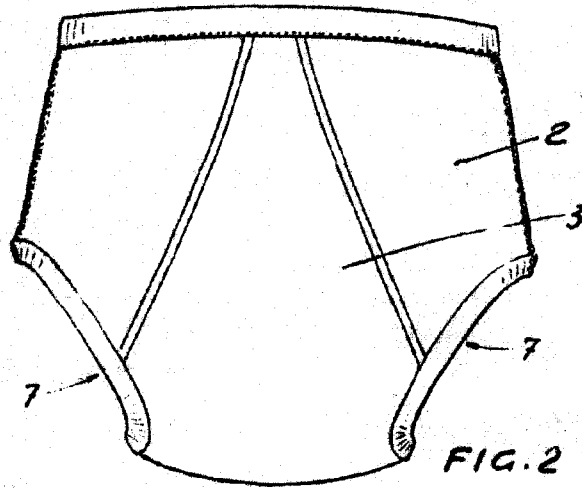

FIG. 2

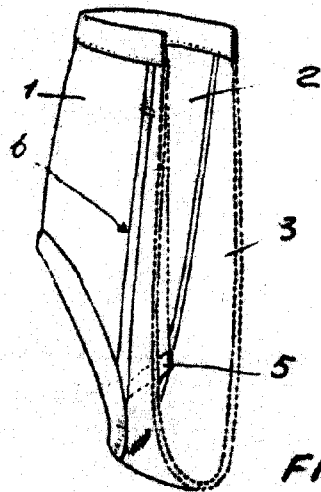

FIG. 3

Madrid, 22 NOV. 1958

F. A.

~~INDUSTRIAL~~

