

• 69874



de apoyo o sostén de un televisor, por lo que, de una manera particular, el mueble en sí, ha sido ideado para su uso a fines totalmente de recreo y diversión domésticas, haciendo posible agrupar en él la generalidad de los aparatos eléctricos utilizados a este objeto, como son los televisores, los aparatos de radio, los tocadiscos y los amplificadores de sonido.

Entre las ventajas que ofrece este nuevo mueble-mesa, es de destacar la agrupación de todos y cada uno de los aparatos a que antes hemos aludido, los cuales pueden funcionar, por su disposición independiente dentro del mismo, de un modo separado, a voluntad del usuario, el cual optará por la utilización del que desee. También es de hacer resaltar su fácil y cómodo transporte de un lugar a otro, o, de una a otra habitación, merced a la disposición de unas ruedas giratorias en sus cuatro patas.

Por la disposición de sus elementos integrantes, por la novedad que presenta este nuevo mueble-mesa, y, por la utilidad que proporciona al cumplir su fin específico, se hace acreedor a los privilegios que, para los de su clase y condición, otorga el Estatuto de la Propiedad Industrial y demás disposiciones vigentes, los cuales vienen a demandarse por medio de esta petición de amparo.

En la hoja de planos unida a esta Memoria, quedan representadas, a título de ejemplo, no limitativo, las características del nuevo mueble-mesa, así como la disposición de los elementos que lo constituyen.

La Fig. 1ª representa una vista frontal del nuevo mueble-mesa, con su tapa delantera abatida para dejar al des-

• 69874



cubierto el dial y teclas del aparato de radio y parte anterior del tocadiscos.

La Fig. 2ª es una sección por A-A' de la figura anterior, en la que se puede apreciar la disposición interna del aparato de radio y amplificador, así como la de dos de los
5 altavoces del conjunto.

La Fig. 3ª es otra sección por B-B' de la misma figura primera, en la que se representa la disposición interna del tocadiscos, así como la del altavoz restante.

10 Estos dibujos llevan unas indicaciones para facilitar la comprensión del dispositivo, las cuales se detallan a continuación:

- A.- Tablero superior del mueble-mesa.
- B.- Tablero inferior del mismo.
- 15 C.- Tableros laterales que unen a los anteriores.
- D.- Tablero intermedio que divide en dos el espacio interno.
- E.- Tapa del frontal.
- F.- Bisagras de unión de la tapa con el tablero inferior.
- 20 G.- Cierres a clips situados en las aristas superiores de la tapa y del tablero, para cierre por presión.
- H.- Cara del aparato radiorreceptor.
- I.- Parte anterior del tocadiscos.
- J.- Visera de la tapa.
- 25 K.- Patas del mueble-mesa.
- L.- Ruedas de giro libre para traslado del conjunto.
- M.- Cuerpo del aparato de radio.
- N.- Cuerpo del amplificador.

• 69874



N.- Altavoces.

O.- Rampa provista de taladros para fijación de los altavoces N).

P.- Cuerpo del tocadiscos.

5 Q.- Tope para impedir la salida total del plato tocadiscos al ser extraído hacia el frente.

R.- Saliente que tropezará con el tope Q) impidiendo la salida total del plato tocadiscos.

S.- Altavoz de mayor potencia.

10 T.- Rampa provista de taladro para fijación del altavoz S).

Según se representa en los dibujos, el dispositivo está basado en prevenir un conjunto integrado por un gran espacio interno formado por cuatro tableros, uno superior A) y otro inferior B), cerrados en sus laterales por otros dos C), cuyo gran espacio está dividido en dos por otro tablero D) de separación, uno para contener en él la caja o chasis de un aparato de radio M), cuya cara H) asoma al exterior formando una ventanilla, y la de un amplificador N) que
15 permanece ocluido en su interior. Una parte del tablero inferior B), en su fondo, forma una rampa o inclinación hacia abajo O), provista de dos taladros de iguales diámetros que la boca de los conos de los altavoces N), los cuales se fijan en tal sentido en la expresada rampa o inclinación, dirigiendo el sonido hacia adelante.
20
25

El otro espacio alojará un plato tocadiscos P), cuya parte anterior I) queda asomando al exterior, formando la otra ventanilla. Este plato tocadiscos es susceptible de deslizarse hacia el exterior, recorriendo unas guías dis-



puestas en sus lados laterales, provistas de un tope Q) que impedirá su salida al tropezar con el saliente R) que posee en su parte trasera la base del aludido plato tocadiscos. Una parte del tablero inferior B), también en su fondo, forma una rampa o desnivel T) hacia abajo, provista de un gran taladro con diámetro igual al de la boca del altavoz S), el cual se fija en tal sentido en la citada rampa, dirigiendo el sonido hacia adelante.

El frontal de las dos divisiones que componen el conjunto, representadas por las ventanillas por donde asoman las caras del aparato de radio H) y la del tocadiscos I), queda cubierta por una tapa E) abatible, unida al tablero inferior B) por medio de unas bisagras F) que le permiten su doble juego de apertura y cierre. Dicha tapa lleva dispuestos en su arista superior unos cierres o clips G) que encajarán con otros dispuestos en la arista anterior del tablero superior A), poseyendo, asimismo, un saliente, a modo de visera J), para estética del conjunto.

Las patas K) de este mueble-mesa, llevan en sus extremos libres unas ruedas giratorias L) que permiten su fácil y cómodo traslado de un lugar a otro, o, incluso, de una habitación a otra.

Como se deducirá, la utilización de un mueble-mesa de las características del descrito, es altamente aconsejable habida cuenta la comodidad que ha de proporcionar a sus usuarios. La reunión, en un mismo mueble de los cuatro aparatos más populares y corrientes dedicados a la distracción y recreo caseros, con el aditamento de su extraordinaria facilidad de traslado, proporciona utilidades

• 698742



y ventajas enormes, acrecentadas aún más por la posibilidad del funcionamiento independiente de cada aparato, para lo cual, en su interior, llevará alojado un circuito eléctrico destinado a dar corriente a cada uno de ellos por separado, con el simple enchufe de la clavija tomacorrientes, unida al cordón que sale del mueble, a la corriente general. Así, pues, una vez conectado tal mueble-mesa a la red, los aparatos que agrupa pueden ser puestos en funcionamiento individualmente, bastando para ello el accionamiento del interruptor del que se desee utilizar.

Descritas, por manera suficiente, las finalidades y partes integrantes de este Modelo de Utilidad, solo resta hacer constar que, tanto los materiales que han de intervenir en la fabricación de tales muebles-mesa, como sus dimensiones, podrán ser variados y variables, siempre y cuando no desfiguren, modifiquen o varíen su objeto privativo y fundamental.

N O T A

Por el Modelo de Utilidad a que se refiere la presente Memoria, se REIVINDICA:

1º.- Nuevo mueble-mesa con aparato de radio, tocadiscos y amplificador incorporados, caracterizado por componerse de un gran espacio hueco formado por la disposición de cuatro tableros, uno superior, otro inferior y dos laterales, dividido en dos partes mediante la colocación de otro intermedio, destinados ambos espacios a la oclusión

• 6 98 7 4



5 en ellos de los chasis y componentes de un aparato de radio y un amplificador, en uno de ellos, y, un tocadiscos, en el otro, adomando a sus dos ventanillas las caras del primero y último, y, permaneciendo en su interior el segundo, todos ellos debidamente fijados a la base que compone el tablero inferior por medios apropiados.

10 2º.- Nuevo mueble-mesa con aparato de radio, tocadiscos y amplificador incorporados, según la reivindicación anterior, caracterizado porque, la parte central del fondo del tablero inferior o base, a uno y otro lado del divisor de su hueco, forma una especie de rampa o inclinación hacia abajo, la cual lleva practicados tres taladros, uno de mayor diámetro que los dos restantes, destinados a la salida del sonido que emiten otros tantos altavoces, los
15 cuales se fijan con la boca de sus conos en tales taladros, para dirigir el sonido hacia adelante.

20 3º.- Nuevo mueble-mesa con aparato de radio, tocadiscos y amplificador incorporados, según los puntos anteriores, caracterizado porque, mientras el aparato de radio y amplificador ocluidos en uno de sus espacios huecos, permanecen estáticos, el tocadiscos dispuesto en el otro posee propiedades de deslizamiento hasta una determinada posición, a lo largo de unas guías dispuestas a ambos lados de su plato, en las cuales lleva un tope que impedirá su
25 salida total cuando tropieze con los salientes de que va provisto el mismo en su parte posterior.

4º.- Nuevo mueble-mesa con aparato de radio, tocadiscos y amplificador incorporados, según los puntos anteriores, caracterizado porque, la parte frontal que componen las

69874²



dos ventanillas, queda cerrada en virtud de la disposición de una tapa provista de una pequeña visera o saliente, unida al tablero inferior por unas bisagras que le permiten su abatimiento, la cual, en su arista superior, lleva unos
5 cierres o clips coincidentes con otros incorporados en la arista anterior del tablero mas alto para cierre del conjunto.

5^a.- Nuevo mueble-mesa con aparato de radio, tocadiscos y amplificador incorporados, según los puntos anteriores, caracterizado porque, en los extremos inferiores de las cuatro patas que sostienen el conjunto, lleva dispuestas otras
10 tantas ruedas de libre giro, para el traslado del mismo de un lugar a otro, esté o nó aumentado su peso con el acoplamiento de un aparato televisor en el tablero que forma la mesa propiamente dicha.

15 6^a.- "Nuevo mueble-mesa con aparato de radio, tocadiscos y amplificador incorporados".

Tal y conforme se ha descrito en la Memoria que antecede, ilustrado en los dibujos que se acompañan, y, a los fines que se han especificado.

20 Consta esta Memoria de ocho hojas escritas a máquina por una sola cara.

Madrid, 21 de Noviembre de 1.958

MANUEL PEIRO ROSELL
p.a.

• 69874

Fig. 1ª

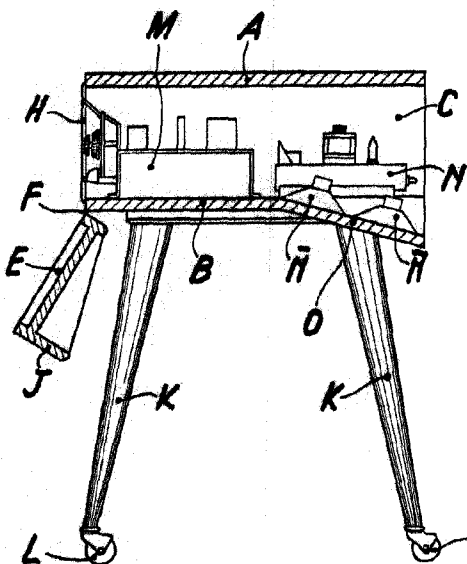
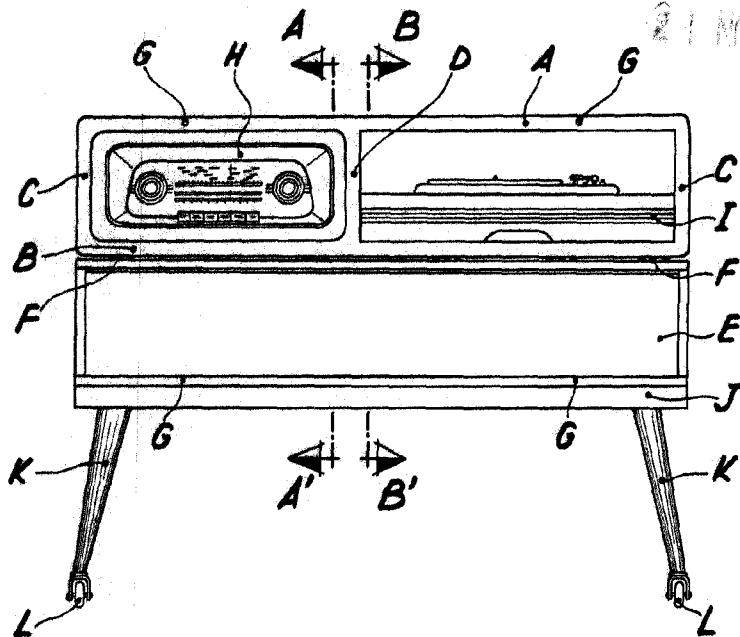

Fig. 2ª

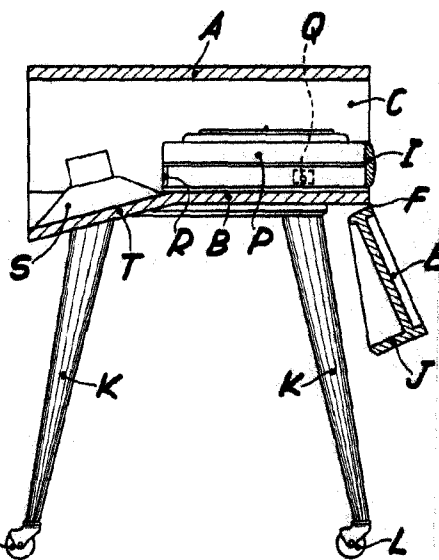

Fig. 3ª

ESCALA VARIABLE

Madrid,