



21 NOV. 1908

• 69868

MODELO DE UTILIDAD
=====

MEMORIA DESCRIPTIVA
Sobre:
" CASQUILLO DE UNA SOLA PIEZA "

Solicitante: Don Antonio SICART VIDAL, de nacionalidad española, residente en San Adrian de Besós (Barcelona) Avda. del Caudillo nº 8.

El Modelo de Utilidad a que se refiere la presente memoria, está destinado a garantizar la explotación y la propiedad exclusivas, en España y sus Colonias y Protectorado, de un casquillo de una sola pieza.

5. Este casquillo está especialmente destinado a los brazos de lámparas de cristal, teniendo además otras muchas aplicaciones en las que sirve de racord o elemento de unión entre dos cuerpos. Ahora bien, concretándonos a su aplicación

• 69868



21 NOV

10.

para brazos de lámparas de cristal diremos que, en la actualidad, se vienen utilizando unos elementos similares constituidos por dos piezas unidas entre sí por soldadura.

15.

El casquillo que presentamos es de una sola pieza obtenida a través de un proceso de embuticiones sucesivas y partiendo de un disco de plancha metálica. Esto supone el que, una vez puesto a punto el utilaje, se puedan construir grandes series con un corte mínimo y una gran rapidez ofreciendo además la ventaja de la intercambiabilidad, ya que todas las piezas fabricadas son exactamente iguales.

20.

Nuestro casquillo de una sola pieza presenta sobre los elementos similares conocidos una serie de ventajas, entre las que haremos destacar las más importantes a fin de patentizar el carácter de utilidad del Modelo que presentamos.

25.

Mayor resistencia y durabilidad.- Debido a que está construido de una sola pieza, sin uniones ni soldaduras de ningún género.

30.

Más económico.- Esto es causa directa de su ciclo de mecanizado, que es mucho más rápido, por lo que se consigue un notable ahorro de mano de obra así como también de materiales.

35.

Para mejor comprensión del objeto y solamente a título de ejemplo, adjuntamos una hoja de planos en la que hemos representado la sección en alzado del casquillo que nos ocupa y que presenta una zona superior cilíndrica -1- con su embocadura practicable, debajo de la cual aparece la zona inferior -2-, también cilíndrica, de menor diámetro y provista de una rosca exterior.

La pieza es hueca en sus dos diámetros, y cada uno de los cuales puede ser variado indistintamente del otro a fin de multiplicar el número de sus aplicaciones y de adaptarse a



• 69868

40. todas las necesidades.

Seran pues variables las circunstancias de tamaño, forma y material de nuestro casquillo de una sola pieza, en el cual podrá ser variado todo aquello que no suponga alteración de la esencialidad del objeto puesto de relieve en la pasada descripción, la cual deberá ser tomada en su sentido más amplio y no con carácter limitativo.

45.

N O T A

El Modelo de Utilidad, que se solicita por veinte años en España y sus Colonias, deberá recaer sobre: " CASQUILLO DE UNA SOLA PIEZA ", según las siguientes:

50.

R E I V I N D I C A C I O N E S

1ª.- Casquillo de una sola pieza, obtenida a través de un proceso de embuticiones sucesivas y partiendo de un disco de plancha metálica, caracterizado por una zona superior cilíndrica, con su embocadura practicable, debajo de cuya zona existe un estrechamiento de diámetro que determina la zona inferior, la cual está provista de una rosca en su exterior.

55.

2ª.- Casquillo de una sola pieza, de conformidad en un todo, en lo esencial y fines industriales, a lo descrito en la presente memoria y representado gráficamente en la figura del plano adjuntado para su mejor comprensión.

60.

Esta memoria consta de tres hojas mecanografiadas a doble espacio, por una sola cara.

Madrid, 21 de Noviembre de 1958
Don Antonio SIGART VIDAL
P.P.

FRANCISCO GARCIA CARRERIZO

P.P.

• 698 68



21/11

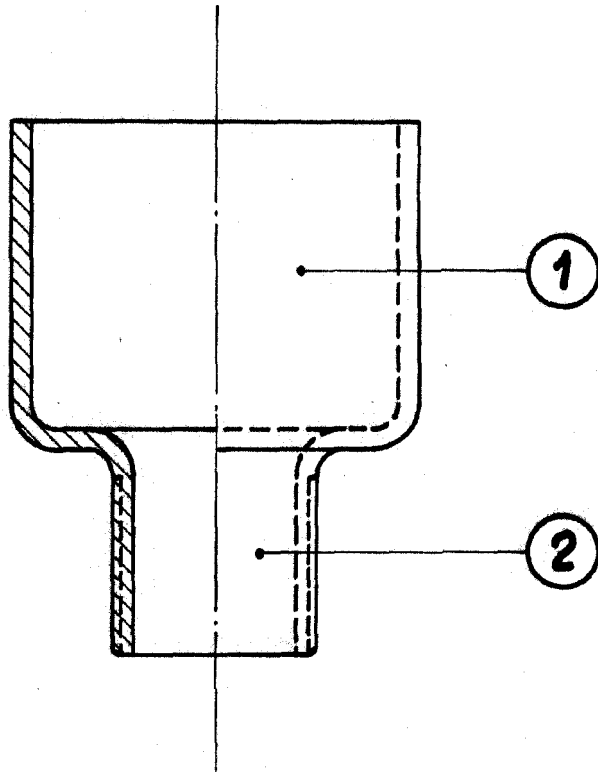

Escaia variable.

Madrid, Noviembre, 1958.

P.A.

Alf. S. Larquera