

69803



•69803

MODELO DE UTILIDAD

por 20 años

por "UNA BOQUILLA DOBLE Y GIRATORIA PARA ASPIRADORES ELECTRICOS", a favor de D. Hans E. Bähr, apatrida, domiciliado en Barcelona, Llull, 229-239.

=====

MEMORIA DESCRIPTIVA

Cuando se efectúa la limpieza de las alfombras con una aspiradora eléctrica precisa cambiar la boquilla de aspiración según sea la calidad de la alfombra, pues como se sabe, hay alfombras de poco espesor para las  
5 cuales basta la boquilla ancha y de bordes lisos para lograr una limpieza eficaz; y hay las alfombras gruesas y de más calidad, en las cuales para lograr una limpieza someramente correcta precisaría dar muchas y lentas



a la superficie cilíndrica exterior y horizontal -2- del acodamiento tubular -1-. Esta doble boquilla -10- presenta su base libre -11- cerrada, plana y ajustada interiormente al plano -4- terminal del acodamiento -1- y se fija con posibilidad de girar alrededor del eje geométrico -17- por un tornillo -12- de amplia y sólida cabeza de retención -13-.

5  
10  
15  
20  
25  
30

Lateralmente la boquilla -10- se prolonga para formar una boca hueca y alargada -14-; en esta boquilla que se describe la prolongación se repite paralelamente en el lado diametralmente opuesto -15- pero en menor anchura conforme se aprecia mejor en las figs. II y III.

En las figs. II y III se muestran en perspectiva, las dos posiciones de servicio, en la fig. II para una aspiración normal a través de la -8- más alargada y en la fig. III para una aspiración más forzada a través de la más corta -9-. En la primera los bordes de la boca de aspiración son lisos, forman un solo plano, pero en la otra más corta presentan los topes o dientes romos -16-. La boquilla más ancha es algo excéntrica; su peso es mayor por un lado. Por tanto la maniobra para utilizar una u otra boquilla es simple, basta levantar algo la vara y el diferente peso situa al punto la boquilla en posición vertical. Apoyando el extremo de la mayor en el suelo es cómodo hacer dar un cuarto de vuelta a la boquilla en uno u otro sentido para que quede siempre cerrada por -2- y la otra abierta por -3- o al revés.

A los efectos del actual Modelo serán variables todos cuantos detalles no afecten, alteren, cambien



o modifiquen la esencia de la doble boquilla de aspiración aquí descrita.

N O T A .

Se reivindica como objeto de este registro

5 por Modelo de utilidad:

1 - Una boquilla doble y giratoria para aspiradores eléctricos, caracterizada porque comprende un elemento tubular acodado de enchufe que se fija en el extremo inferior del mango tubular de la aspiradora, el cual presenta un tramo horizontal con una abertura en su zona inferior; y de una pieza tubular ajustada al extremo libre del tramo horizontal, retenido axialmente con el mismo pero capaz de girar sobre él, con la cual se vinculan rígidamente y en posiciones diametralmente opuestas dos boquillas, una de ellas larga y ancha para aspiración normal, y otra estrecha y corta para aspiración más enérgica, y con elementos salientes en sus bordes para levantar el afelpado de las alfombras.

20 2 - La propia boquilla doble y giratoria para aspiradores eléctricos, según la reivindicación anterior, caracterizada porque la boquilla más ancha quede colocada paralelamente a la menor pero algo excéntrica respecto al eje de giro.

25 Sean cuales fueren las circunstancias que concurren en la esencialidad del Modelo de utilidad definido en las anteriores reivindicaciones, cual objeto es:

3 - "UNA BOQUILLA DOBLE Y GIRATORIA PARA ASPIRADORES ELECTRICOS".

30 Consta la presente memoria de cinco hojas foliadas, mecanografiadas por una sola cara y del dibujo unido a la misma.

- 5 -

698 03



Barcelona, primero de noviembre de mil nove-  
cientos cincuenta y ocho.

P.A. de D. Hans E. Bähr,

L. DURÁN  
P. P.

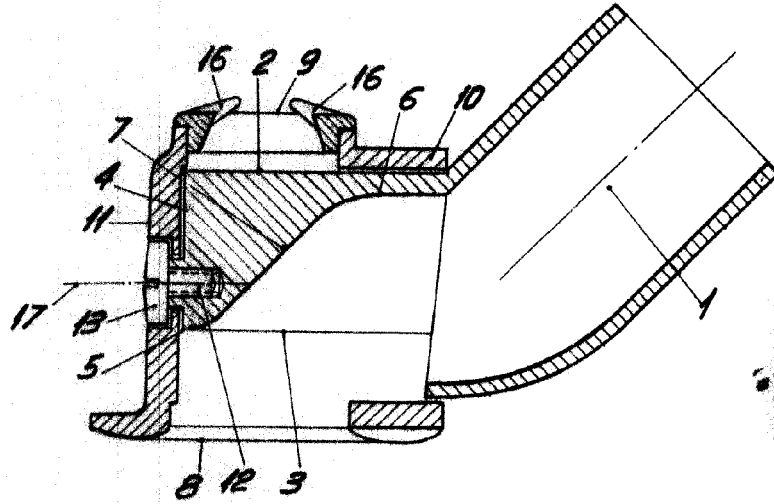

Fig. I

698 03

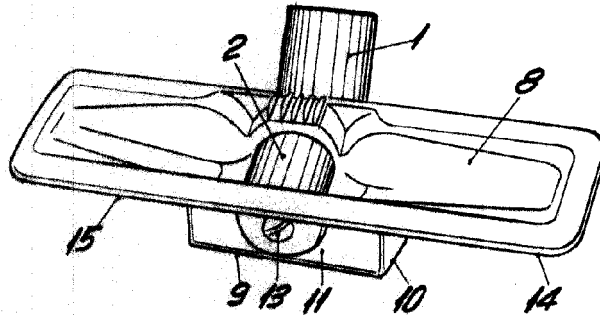

Fig. III

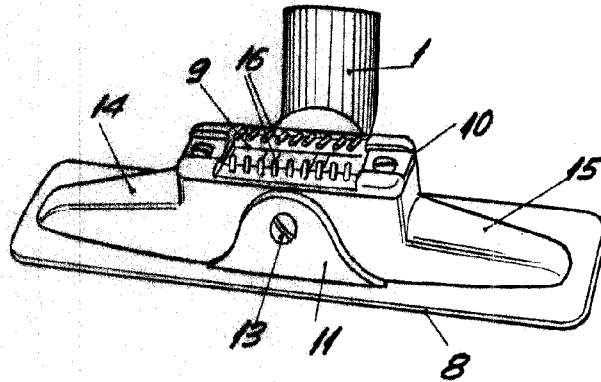

Fig. II

BARCELONA, 1 NOVIEMBRE DE 1958

L. DURAN

P.P.

ESCALA VARIABLE