

69784

MODELO DE UTILIDAD

• 6 9784

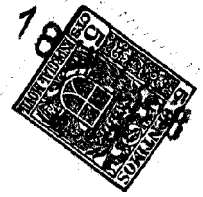

Memoria Descriptiva

sobre:

"Llave mordazas móviles de varios usos".

=====

Solicitante:

DON HERNARDO SUAREZ FOMBONA,
de nacionalidad española, residente en
Calle de la Bohemia, 4, GIJON, (Oviedo).

=====

El presente modelo de utilidad, se refiere a una herramienta con aplicación múltiple, como llave para tuercas y tubos, corta-cables, destornillador, etc.

En el dibujo adjunto, a título de ejemplo no limitativo, se ilustra una forma de ejecución del invento,

5.

69784

12 NOV



con referencia al cual:

5. Sobre una pieza de sección rectangular que constituye el cuerpo central, 1, rematado por la mordaza fija, 2, corre libremente la mordaza libre, 3, y el cuerpo móvil, 4, que puede adoptar posiciones sucesivas sobre el cuerpo central, merced a las entalladuras en dientes de sierra que lleva este último en un lateral, 5, y al trinquete retenedor, 6, que queda fijado sobre las entalladuras, 5, merced al muelle, 7, lo que permite trabajar a la herramienta con las aberturas entre mordazas necesarias.

10. Al apretar con la mano la palanca de accionamiento, 8, contra el cuerpo central, la especial disposición de las piezas que forman el cuerpo móvil hacen avanzar a éste en dirección a la cabeza o mordaza fija, disminuyendo la distancia entre mordazas y aprisionando al objeto que se introduce entre ellas.

15. Para variar la posición del cuerpo móvil sobre el cuerpo central, es necesario abrir la palanca de accionamiento haciendo presión sobre el punto A, lo que permite separar el trinquete retenedor y hacer resbalar el conjunto hasta la posición deseada donde, soltando la palanca, queda de nuevo fijado por el trinquete retenedor.

20. Fijado en la posición favorable, con las mordazas separadas, la distancia mínima necesaria, y presionando la palanca de accionamiento, se puede efectuar la operación de corte de alambres, cables, hacer entalladuras por medio de los cortantes, 9 y 10. Finalmente al extremo inferior del cuerpo central, existe una punta destinada a oficio de destornillador, 11,

25.

6078418



N O T A

Descrita suficientemente la naturaleza del invento, así como la manera de realizarlo en la práctica, debe hacerse constar que las disposiciones anteriormente

5. indicadas son susceptibles de modificaciones de detalle en cuanto no alteren su principio fundamental, siendo lo que constituye la esencia del referido invento y por lo que se solicita Modelo de Utilidad por 20 años en España: "Llave mordazas móviles de varios usos"; caracterizándose por lo siguiente:

10. 1º.- Llave mordazas móviles de varios usos, que se caracteriza porque comprende una pieza de sección rectangular que constituye el cuerpo central, rematado por una mordaza fija; sobre dicho cuerpo central corre libremente una mordaza móvil y un cuerpo también móvil que encaja en sus distintas posiciones, en las entalladuras en dientes de sierra que dicho cuerpo central presenta en un lateral, en cuyas entalladuras se fija un trinquete retenedor mediante un muelle, situado en el lateral opuesto.

20. 2º.- Llave mordazas móviles de varios usos, que se caracteriza porque comprende un brazo o palanca de accionamiento, que se abre al hacer presión en su extremo superior; las mordazas fija y móvil presentan unos cortantes y el extremo inferior del cuerpo central está aguzado, para poder servir como destornillador.

25. 3º.- Llave mordazas móviles de varios usos; tal y como queda sustancialmente descrito en la presente

69784



memoria e ilustrado en los adjuntos dibujos.

Esta memoria consta de cuatro hojas escritas a máquina por una sola cara.

18 NOV. 1958

Madrid,

BERNARDO SUAREZ FOMBONA.

A GOMEZ ACERO Y MODEI
P.P.

6 9784 18 M

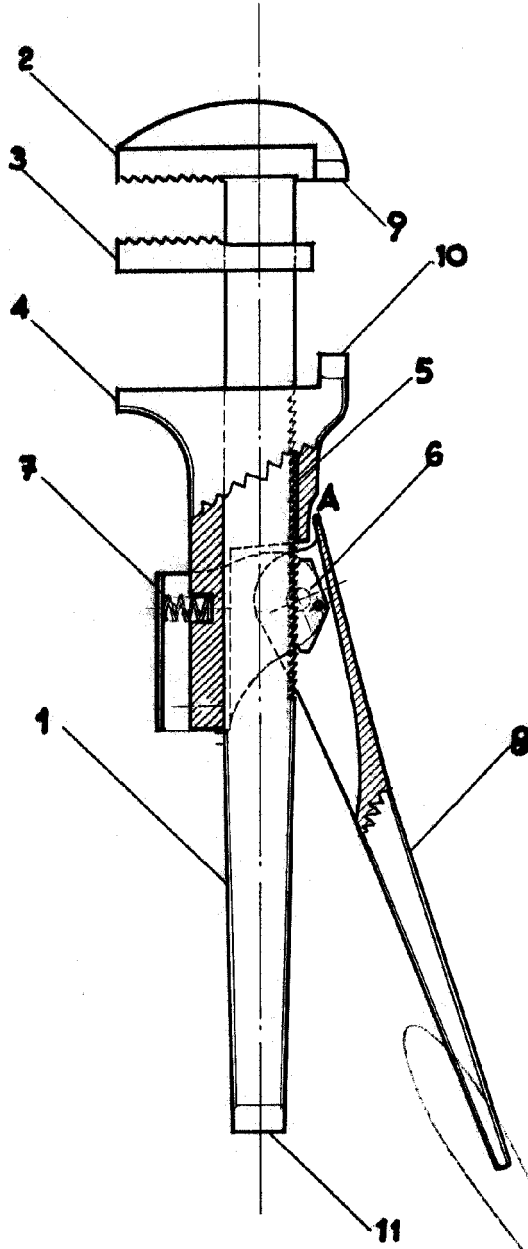

NOV 1950
J. COMEZ MODELY MODET