

1,



•6 9776

Memoria Descriptiva

para

un Modelo de Utilidad por veinte años,

a favor de

Don Antonio Palacios Llorens

-nacionalidad española-

residente en

Zaragoza - Paseo Ruiseñores, 12

por:

-Tirador para puertas, cajones y análogos.-

Bat.

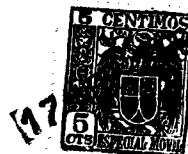

• 6 9776

El presente modelo de utilidad se refiere a un tirador para puertas, cajones y análogos, que tiene la característica de que permite el paso del aire de uno a otro lado de la puerta o frente del cajón, sin que se vean los orificios dispuestos al efecto, que van tapados por la pieza en que se introducen los dedos para tirar.

Esencialmente el tirador cuyo modelo se reivindica está constituido por una pieza cilíndrica hueca, de forma regular o irregular, que va cerrada por uno de sus extremos por un tabique transversal, el cual lleva múltiples perforaciones aproximadamente en la mitad de su extensión, y coincidiendo enfrente con esa parte perforada, está unida, al lado que queda al exterior del cuerpo cilíndrico, una pestaña o agarradero que cubre los taladros y deja a la vista únicamente la parte no perforada.

El tirador así constituido, además de la ventaja de permitir el paso del aire, sin que se vean los orificios por los que circulan, presta mayor facilidad para el cierre de las puertas, cuando son muy ajustadas, y es de fácil colocación.

Su sujeción se efectúa por una arandela rosada en el extremo opuesto del agarradero, que al efecto presenta el fileteado adecuado, o si no es de sección circular por tornillos.

Dentro de las reivindicaciones que se esta-



* 6 9776

blecen pueden construirse tiradores de las formas y tamaños que se consideren pertinentes, para la aplicación de que se trate, utilizando cualquier metal, plástico o material que se juzgue adecuado, sin que tales variaciones, así como las que puedan hacerse en detalles de su presentación afecten a la esencialidad reivindicada, por lo que los que se construyan, dentro de la idea general reseñada, con cualquiera de esas modificaciones, no serán sino variantes, igualmente comprendidas y protegidas por el presente registro.

En esta idea, las adjuntas figuras corresponden únicamente a una forma de ejecución, sin carácter alguno limitativo, que se presenta a título de ejemplo de realización para concretar cuanto se dice en esta memoria descriptiva.

La figura 1ª presenta la vista esquemática del tirador por su parte anterior, es decir, el lado que queda al exterior de la puerta, caja, etc., en que vaya colocado.

La figura 2ª muestra la vista lateral de su conjunto, con la arandela de sujeción colocada.

La figura 3ª se refiere a la vista por la parte interior.

La figura 4ª ilustra la sección por el plano que se señala en A-B sobre la figura 1ª.

Con referencia a dichas figuras, y a los números que sobre ellas designan las partes y detalles del tirador representado, que interesan a los fines de esta memoria,

4.
• 6 9776



la descripción del mismo es como sigue:

5 Está constituido por el cuerpo cilíndrico 1 que en su parte anterior va cerrado por un tabique 3, continua en la parte no cubierta por el agarradero saliente o asa 2, y con perforaciones 4 en la parte que queda detrás de dicha asa 2, de modo que sin ser visibles esos orificios 4, puede pasar por ellos el aire.

10 El otro extremo de su cuerpo 1 presenta la rosca 7, para la arandela roscada 6, que fija el tirador en la pared 5 o parte anterior de la caja en que se monte el tirador.

.



• 6 9776

N o t a

Este registro consta de las siguientes reivindicaciones:

5 1ª.- Tirador para puertas, cajones y análogos, caracterizado porque está constituido por una pieza cilíndrica hueca, de forma regular o irregular, que va cerrada por uno de sus extremos por un tabique transversal, el cual lleva múltiples perforaciones, aproximadamente en la mitad de su extensión, y enfrentada, con esa parte perforada está unida al 10 cilindro, al lado que queda al exterior del cuerpo, una pestaña agarradero, que cubre los taladros y deja a la vista únicamente la parte no perforada.

15 2ª.- Tirador para puertas, cajones y análogos, según lo reivindicado en el punto anterior, caracterizado porque el tirador presenta, en el extremo de su cuerpo cilíndrico un fileteado que queda al interior de la pieza en que va montado el tirador, para recibir una arandela roscada de sujeción.

20 3ª.- Tirador para puertas, cajones y análogos. Según se describe y reivindica en esta memoria descriptiva.

Se detalla e ilustra con los planos que a la misma se acompañan.



6,

•6 9776

Y cuya memoria descriptiva consta de seis
hojas, foliadas y escritas a máquina por una sola de sus ca-
ras.

Madrid, a

17 NOV. 1958

Bat.

• 6 9776



FIG.~1

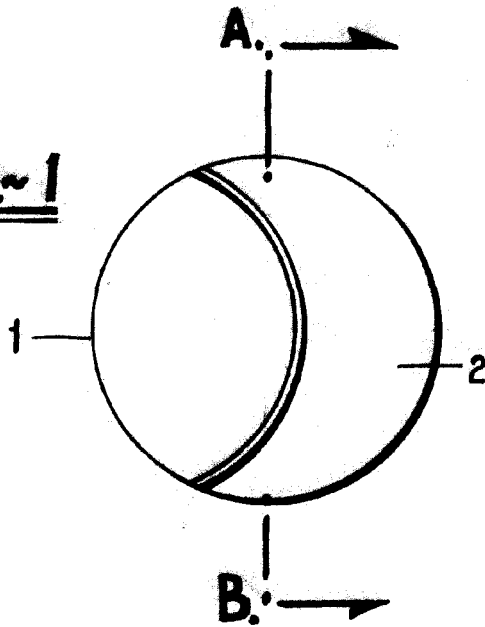

FIG.~2

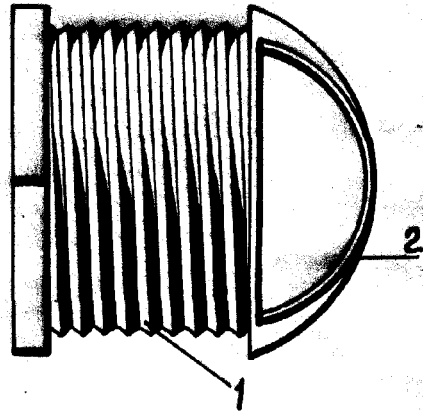

FIG.~3

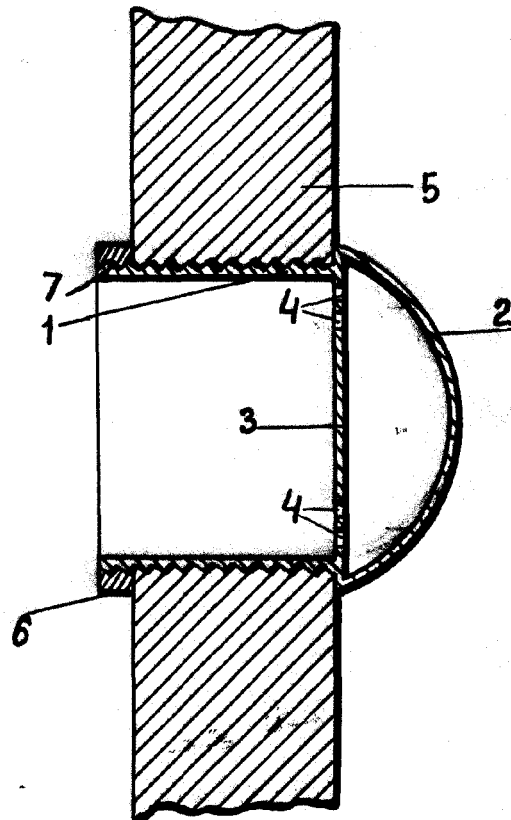
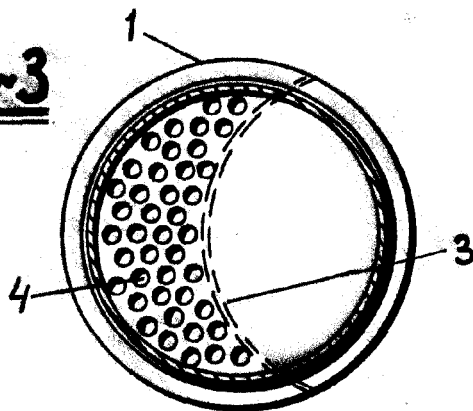

FIG.~4

ESCALA VARIABLE

W. M. S.