



• 6 9740

MEMORIA DESCRIPTIVA

del Modelo de Utilidad, por 20 años, solicitado a favor de HAUGRON CIENTIFICAL, S. A., de nacionalidad Española y constituida de acuerdo con las Leyes Españolas, residente en Barcelona, calle de Rocafort numero 109, por "UN FRASCO CON VERTEDERO DISTRIBUIDOR PARA POMADAS Y CREMAS".

El presente Modelo de Utilidad hace referencia a un frasco con vertedero distribuidor para pomadas y cremas.

La distribución de pomadas y cremas para cosmética, presenta el inconveniente de que dada la estructura de estos productos ,
5 no se pueden distribuir por medio de ningún pulverizador ni goteador, por lo que habitualmente se presentan en tarros de boca ancha, cuyo contenido es accesible al retirar la tapa, debiendo tomar la pomada o crema con los dedos o alguna espátula, con lo que su dosificación cuidadosa se hace practicamente imposible .

10 Con el presente Modelo de Utilidad, se subsanan los inconvenientes citados, pues la pomada o crema sale al exterior por un tubo de pequeño diámetro que permite retirar la cantidad exacta y precisa.



Se caracteriza esencialmente este frasco por un dispositivo
15 cilíndrico establecido a continuación del tapón y hacia el in-
terior del frasco y en el que se halla un mecanismo de émbolo,
que hace el efecto de una bomba aspirante impelente prolongán-
dose el émbolo en un vástago hueco que se dobla en un codo ,
el cual a su vez termina en un vertedero ligeramente curvado,
20 por el que sale la crema o pomada en la cantidad precisa, según
la carrera que se haga seguir a este émbolo al presionar sobre
un casquete esférico dispuesto en la parte acodada de dicho vás-
tago.

En los dibujos de la hoja adjunta y a título de ejemplo, se
25 representa un caso particular de realización práctica del frasco
con vertedero distribuidor objeto del presente Modelo de Utili-
dad, mostrando la figura 1, una vista de conjunto y la figura 2,
un corte esquemático del mismo.

Siguiendo los diseños vemos el frasco -1- provisto de un ta-
30 pón a rosca -2- en cuyo interior queda fijado el cilindro -3- que
va desde este tapón -2- hasta casi el fondo -4- del frasco -1-
que contiene una cierta cantidad de pomada o crema -5-. En el
extremo inferior del cilindro -3- se halla una válvula -6- y asi-
mismo se halla otra válvula -7- en el émbolo -8- situado en el
35 extremo inferior del vástago hueco -9-.

En el interior del tubo -3- se halla un resorte helicoidal -
-10- que devuelve el émbolo -8- a su posición superior al ser em-
pujado hacia abajo cuando se presiona sobre el casquete esférico
-11-. Por medio de una serie de movimientos de vaivén hacia arri-
40 ba y hacia abajo se hace pasar la pomada o crema -5- a través de
la válvula -6- hacia el interior del tubo -3- y de éste y en la
medida necesaria y a través de la válvula -7- hacia el interior
del vástago hueco -9- el cual forma un codo -12- pasando luego



al vertedero curvado -13-. Se comprende que según el recorrido
45 hacia abajo al presionar sobre la cápsula -11- sea mayor o menor,
así será más grande o más pequeña la cantidad de pomada o crema
que saldrá por el vertedero -13-.

Se fabricará el frasco con vertedero objeto del presente Mo-
delo de Utilidad, con los materiales apropiados a sus elementos
50 constituyentes, variando sus dimensiones, forma y tamaño del fras-
co o envase, acabado y, en general, cuantos detalles no alteren,
cambien o modifiquen la esencialidad del mismo.

===== N O T A =====

Se reivindica como objeto de este Modelo de Utilidad:-

1ª.- Un frasco con vertedero distribuidor para pomadas y cremas ,
55 esencialmente caracterizado por un dispositivo de bomba aspirante
impelente, establecido en el tapón del mismo y constituido por un
tubo que va desde el tapón del frasco hasta el fondo del mismo y
en el que se halla un émbolo provisto de un vástago hueco que -
forma un codo en ángulo recto y una prolongación acodada a modo
60 de vertedero.

2ª.- Un frasco con vertedero distribuidor para pomadas y cremas ,
según reivindicación 1ª., caracterizado porqué la bomba aspirante
impelente está provista de un resorte helicoidal establecido en
el cuerpo cilíndrico de la misma que devuelve el émbolo a su po-
65 sición primitiva, de manera que el usuario del frasco solamente
tiene que empujar el émbolo hacia abajo determinando así la sa-
lida de la pomada o crema por el vertedero y regresando el émbolo
a su posición inicial en la parte superior del cuerpo cilíndrico
por la acción del muelle.

- 4 - 6 9740



70 3º.- Un frasco con vertedero distribuidor para pomadas y cremas.
Consta la presente memoria descriptiva de cuatro hojas foliadas
72 y escritas por una sola cara.

Barcelona, 13 de Noviembre de 1.958.

P. A.

M. LLORI

M. Llori

Fig. 1

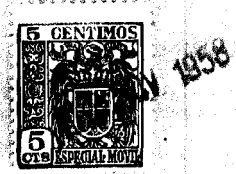
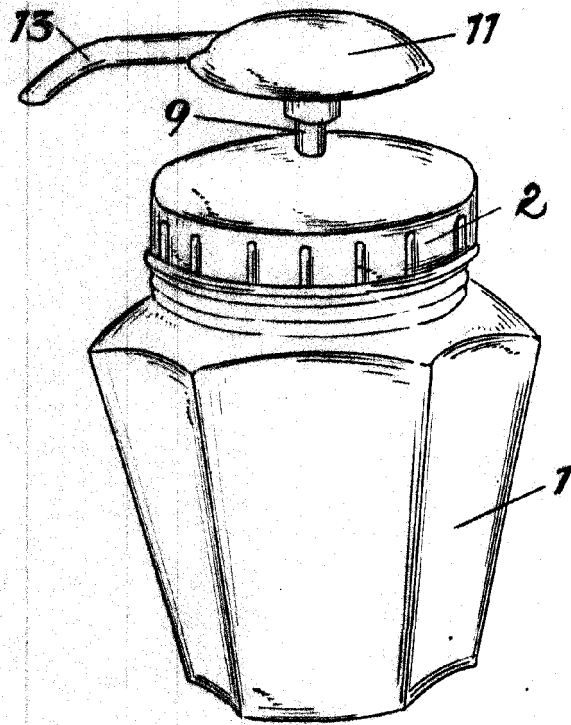

69740

Fig. 2

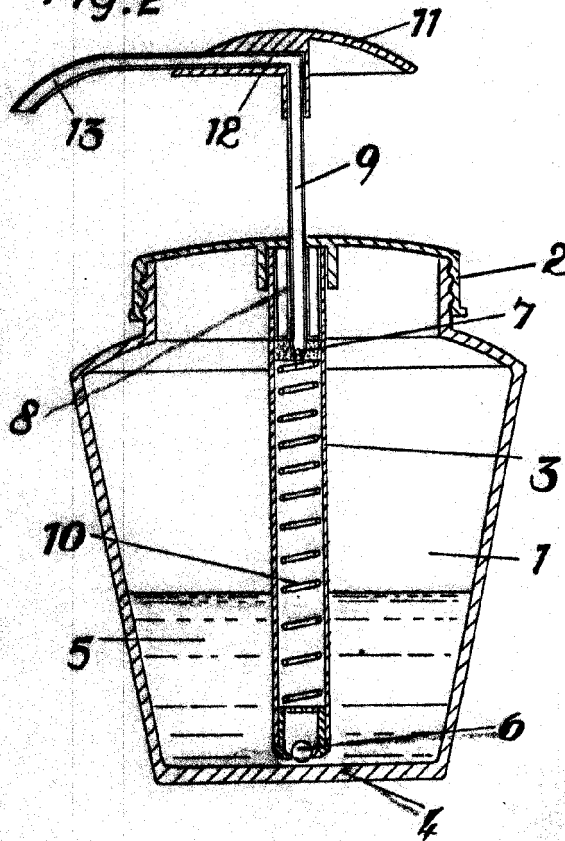

BARCELONA 13 DE DICIEMBRE DE 1952

M. LLORI

J. Galland

Escola variable.