

6 NOV. 1958



• 69675

MEMORIA DESCRIPTIVA

del Modelo de Utilidad, por 20 años, solicitado a favor de Don Juan TORRENTS Vidal y Don Jorge POU Vidal, ambos de nacionalidad Española, residentes en Barcelona, calle de Su - grañes numero 26, por " UN PARACHOQUES ".

El presente Modelo de Utilidad, hace referencia a un para - choques.

5 Este parachoques, está especialmente indicado para comple - mentar los parachoques totalmente insuficientes que de salida de fábrica llevan los coches pequeños, en los cuales se ha - procurado ahorrar el máximo con el fin de abaratar su costo .

10 Es evidente que al estacionar estos vehículos cualquier choque, aun a la mínima velocidad de aparcamiento, que sufran en la parte posterior o anterior de los mismos es insuficien - te para abollar la carrocería, con lo cual si la deformación ocurre en la parte anterior se desvían fácilmente las alinea - ciones de los faros y en la parte posterior, aparte de desviar - se así mismo la posición de las luces piloto, se deteriora con



15 suma facilidad la placa matrícula y también puede deteriorarse por ser extraordinariamente débil la parte enrejada de chapa que constituye el capó y cubre el motor.

Consiste esencialmente este parachoques en un tubo de acero cromado doblado en forma de U, cuya rama horizontal es mucho mayor que las dos ramas verticales, las cuales quedan dirigidas hacia abajo y dobladas hacia atrás presentando en esta última prolongación los elementos de unión para sujetarse al soporte del parachoques original del coche.

20 El parachoques con ligera variante en su forma, sirve indistintamente para la parte posterior del coche y para la parte anterior, consistiendo la variación en que el de la parte anterior forma una ligera curvatura en sentido horizontal, de manera que la parte central del mismo correspondiente a la rama horizontal de la U, queda ligeramente avanzada aumentando la protección del conjunto.

25 En los dibujos de la hoja adjunta y a título de ejemplo, se representa un caso particular de realización práctica del parachoques objeto del presente Modelo de Utilidad, mostrando la figura 1, una vista de conjunto, la figura 2, un alzado del mismo para su acoplamiento a la parte anterior y la figura 3, otro alzado del parachoques cuando se destina a proteger la parte posterior del coche.

30 Siguiendo los diseños vemos el parachoques constituido por un tubo de acero doblado en forma de U, cuya rama horizontal -1- es mucho más larga que las ramas verticales -2-, las cuales á su vez quedan dobladas hacia atrás en unas prolongaciones -3- por las que se une por medio de unos acoplamientos -4- a los soportes -5- que sostienen el parachoques original del coche.

35 Tal como puede verse en la figura 2, la rama horizontal -1- forma una pequeña curvatura, de manera que queda proyectada hacia adelante, en tanto que cuando el parachoques está destinado a pro-



toger la parte posterior del coche la rama -1- es completamente recta tal como puede verse en el alzado representando en la figura 3.

Se fabricará el parachoques descrito con tubo de acero ^{de} diámetro variable, pudiendo variar las dimensiones del mismo para adaptarse a cada caso especial del vehículo y en general, podrán variar todos aquellos detalles que no alteren, cambien o modifiquen su esencialidad.

===== N O T A =====

Se reivindica como objeto de este Modelo de Utilidad:-

1º.- Un parachoques, que esencialmente consiste en un tubo de acero cromado doblado en forma de U, cuya rama horizontal es más larga que las dos ramas verticales, las cuales quedan dirigidas hacia abajo y dobladas hacia atrás, presentando en esta prolongación, elementos de unión para su fijación al soporte del parachoques original del coche.

2º.- Un parachoques.

Consta la presente memoria descriptiva de tres hojas foliadas y escritas por una sola cara.

Barcelona, 6 de Noviembre de 1.958.

P. A.

M. LLORI

M. Llori

89875

6 NOV.



Fig. 1

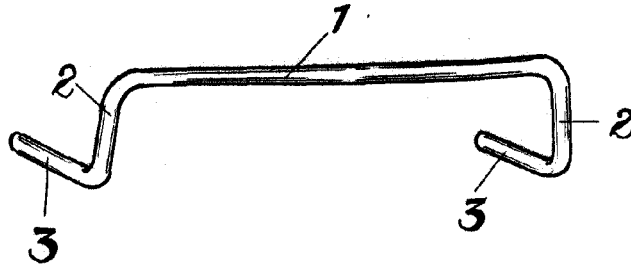

Fig. 2

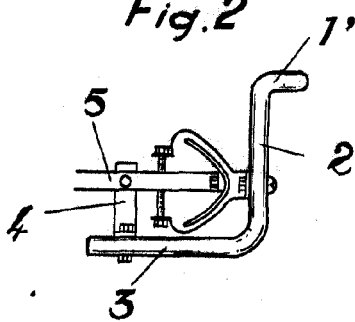
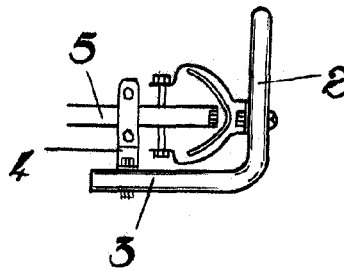

Fig. 3



BARCELONA 6 DE Octubre DE 1958

P. A.
M. LLORT

D. P.
J. Torrents Vidal

Escala variable.