



M O D E L O
D E
U T I L I D A D

para "ENVASE PARA CONFITERIA", a favor de Don MANUEL MAURI BRAVO, domiciliado en BARCELONA, Madraza, 127.

= . =

MEMORIA DESCRIPTIVA

- El presente modelo de utilidad se refiere a un estuche de confitería caracterizado por consistir en una caja que imita un mueble de televisión, en la cual, la parte correspondiente a la pantalla es un taladro o ventana que sigue su borde. En la parte interior de la caja hay un disco fijado, en disposición rotativa respecto a su centro, en la cara taladrada y en el cual se encuentran grabados con motivos diversos como, fotos de artistas, paisajes, etc que van apareciendo a través de la ventana que representa la pantalla, al hacer girar el disco.
- 5.
10. Para facilitar la explicación se acompaña a la presente

- 69671 13 NO



memoria una lámina de dibujos en los cuales se ha representado una realización del modelo que se cita a título de ejemplo.

En los dibujos:

La figura 1 representa el envase en perspectiva.

5. La figura 2 es una vista posterior de la cara taladrada mostrando el disco.

La figura 3 es una vista de perfil de la misma.

10. El objeto del presente modelo consiste en una caja 10 que imita un mueble de televisión en que la parte correspondiente a la pantalla es una ventana 11. En la parte interior de la caja se halla dispuesto un disco 12 giratorio con respecto a su centro sobre el eje 13. Sobre la parte del disco visible a través del taladro o ventana de la pantalla, hay una serie de grabados con motivos diversos como fotos de artistas, paisajes, etc. que aparecen a través de la pantalla de modo intercambiable haciendo girar el disco 12, desde el exterior a través de la ranura 14.

15. El modelo, en su esencialidad, puede ser desarrollado en otras variantes que difieran en detalle de las indicadas y a las cuales alcanzará igualmente la protección que se recaba.

20. Podrá, pues, construirse en cualquier forma y tamaño, con los materiales más adecuados a cada caso, por quedar todo ello comprendido dentro del espíritu de las reivindicaciones.



- 69671

N O T A

Descrito el objeto y utilidad del modelo, lo que se declara no divulgado ni practicado en España, comprende las siguientes reivindicaciones:

5. 1. Envase para confitería caracterizado por constar de una caja que imita la forma de un mueble de televisión cuya pantalla está constituida por una ventana que sigue su perfil, estando situado en la cara correspondiente a la ventana, y en la parte interior de la caja, un disco que puede girar sobre su centro en el que hay una serie de grabados con motivos diversos que aparecen por la ventana correspondiente a la pantalla y que pueden cambiarse con sólo hacer girar el disco, desde el exterior de la caja por asomar un pequeño sector a través de una ranura de la parte superior de la caja.

15. 2. Envase para confitería.
Según se describe y reivindica en la presente memoria que consta de tres hojas foliadas y escritas a máquina por una sola cara, acompañadas de una lámina de dibujos.

Madrid, a 13 NOV 1958

MANUEL MAURI BRAVO.

p. a.

JOSE ISERN MIRALLES

E/rm.

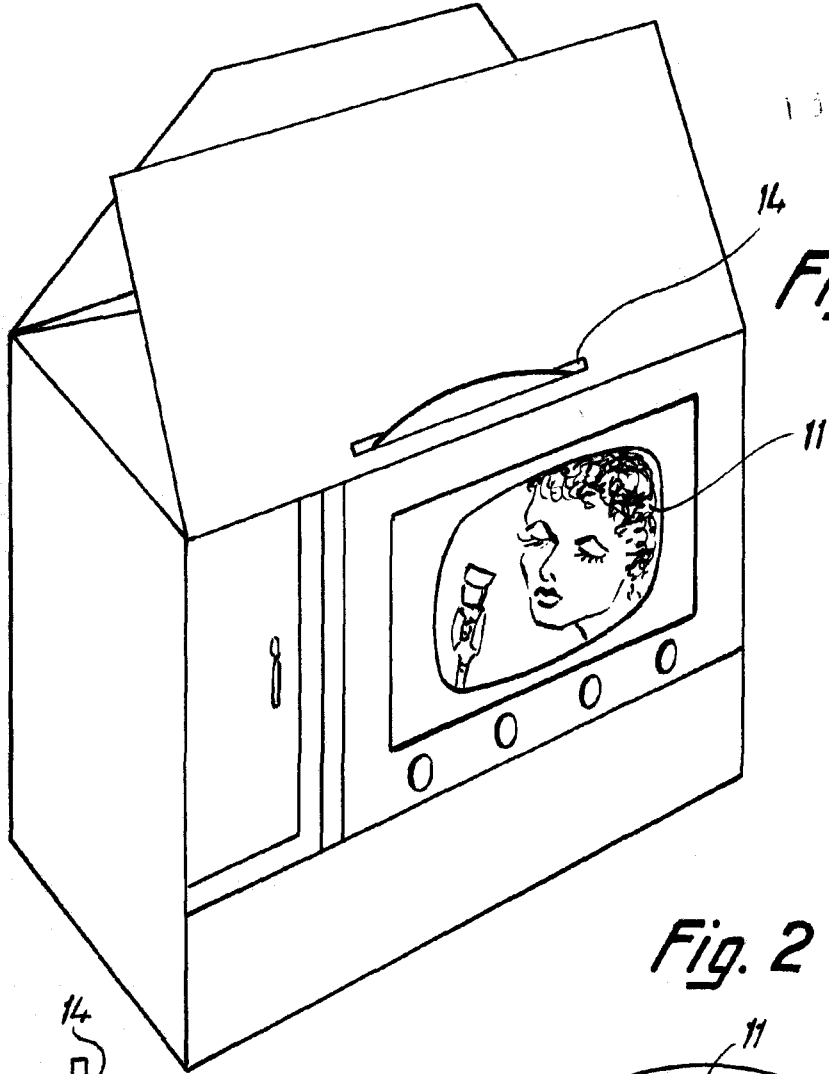

Fig. 1

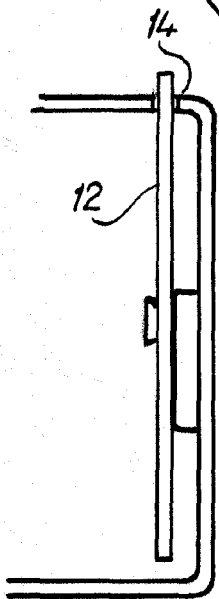

Fig. 3

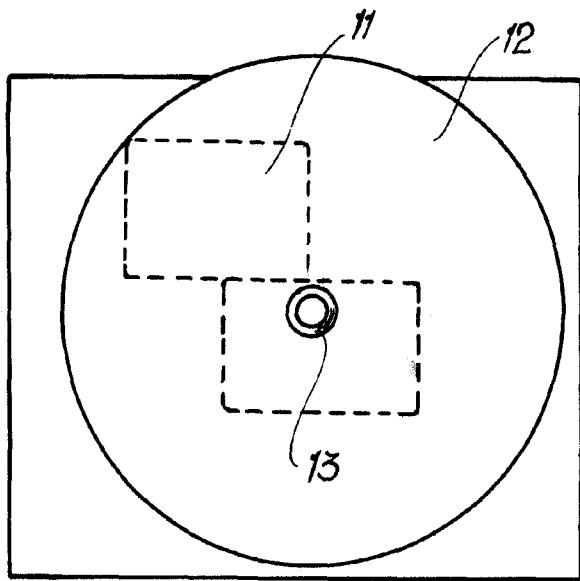

Fig. 2

Madrid, 13 NOV 1958
p.p. Jaime Isern