



73 NOV.

89663

69663

MEMORIA DESCRIPTIVA

que se acompaña a la solicitud de

UN MODELO DE UTILIDAD

a favor de Don Leopoldo COSTA Lueyo, de nacionalidad española, domiciliado en MADRID, calle de Pizarro, núm. 17,

por:

" UN ARO PERFECCIONADO PARA LA PRACTICA DEL "HULA-HOOP" -

"=====

Como su enunciado indica, se refiere la presente Memoria a un aro perfeccionado para la práctica del "hula-hoop", cuya explotación exclusiva en toda España y Posesiones desea obtener el solicitante mediante la correspondiente inscripción como MODELO DE UTILIDAD en la forma y condiciones que establece el vigente Estatuto sobre Propiedad Industrial.

5

El aro en cuestión prevé unas novísimas y sencillas características constructivas entre las cuales resalte grandemente la unión de sus extremos libres para lograr una perfecta unión sin aristas



10 o resaltes que puedan suponer un entorpecimiento continuo durante la práctica del juego, presentando por todas partes una superficie lisa y continua que ha de facilitar grandemente los giros que al mismo han de darse o imprimirse durante su utilización. Otras ventajas se deducirán oportunamente de la lectura de la memoria.

15 A continuación se hará una detenida descripción del aludido objeto, ayudándonos para ello de los planos reglamentarios que al efecto se acompañan y en los cuales se representa un sencillo ejemplo de realización susceptible de ser modificado en todas aquellas partes o elementos que no supongan una alteración fundamental de la
20 invención.

En dichos dibujos:

La fig. 1^a muestra una vista parcial del aro y un corte que permite ver los diferentes elementos que intervienen en la unión de sus extremos libres, y

25 La fig. 2^a enseña una vista total del aro y la unión externa del mismo .

Conforme al ejemplo de ejecución representado, el aro (1) está integrado por un tubo de sección cilíndrica, preferentemente realizado en materias plásticas, cuyos extremos libres se
30 enfrentan y unen mediante un taco interno (2) que es inmovilizado mediante grapas (3), las cuales están recubiertas por una banda de plástico adherente a modo de anillo (4), constituyéndose así un todo liso y sin aristas vivas.

Las dimensiones y proporciones, así como las materias empleadas, podrá ser variables, así como el colorido que irá en uno
35 o varios y en combinaciones adecuadas, y en general todo aquello considerado como accesorio o secundario, siempre que no altere, cambie o modifique la esencialidad del aro descrito.

Los términos en que queda redactada esta memoria son
40 ciertos y fiel reflejo del objeto descrito, debiéndose tomar con carácter amplio y nunca en forma limitativa.

69663

- 3 -

N O T A



EL MODELO DE UTILIDAD que se solicita recaerá sobre las particularidades características de las siguientes reivindicaciones:

45 1.º - Un aro perfeccionado para la práctica del "hula-hoop" que, prescindiendo de tamaños, materias y colores, se caracteriza esencialmente porque la unión de sus extremos libres se efectúa mediante un taco de madera, de sección adecuada, introducido entre ambos en sentido longitudinal, siendo posteriormente unmovilizado mediante grapas recubiertas por una banda adherente en forma de anillo, 50 lográndose así un todo uniforme y sin solución de continuidad, carente de aristas vivas.

2.º - UN ARO PERFECCIONADO PARA LA PRACTICA DEL "HULA-HOOP"

...

Todo según queda expuesto en la precedente memoria, que consta de tres hojas foliadas y mecanografiadas por una sola cara y a título de ejemplo se representa en la hoja de dibujos que se acompaña .-

Madrid, 13 noviembre 1958

José Luis Rodríguez Pomatta
P. P.

69663

Fig. 1.

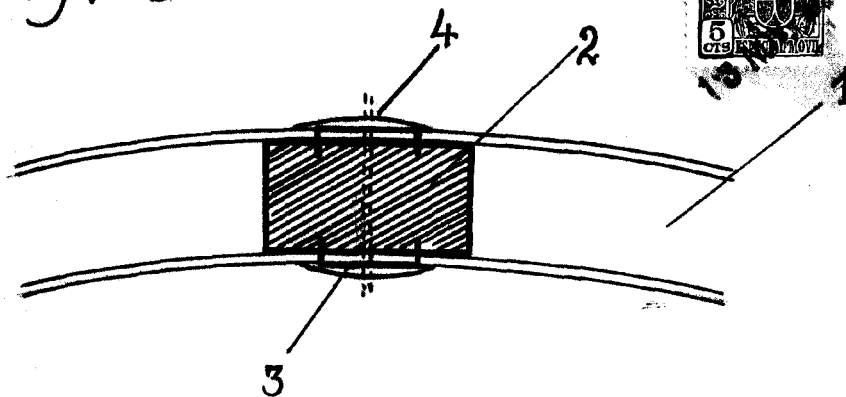
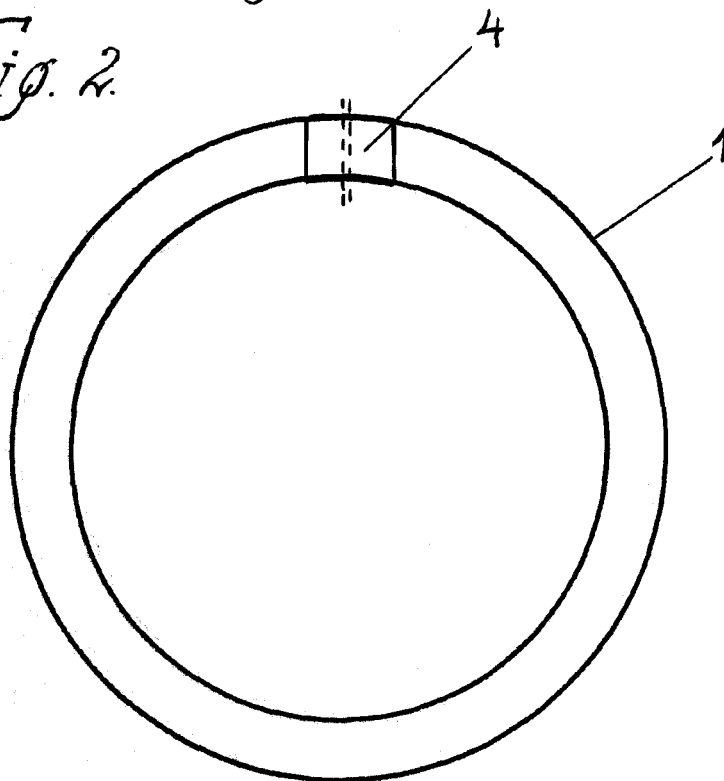

Fig. 2.



Escala variable.

Madrid, 13 de noviembre de 1958.

José Luis Rodríguez Pomatta
P.P.

Carta