

89654

•69654



MEMORIA      DESCRPTIVA

Correspondiente a un MODELO DE UTILIDAD cuyo registro se solicita por veinte años.

A favor de

D. Luis Triola Millera, de nacionalidad española.

Residente en GERONA. - Ramón Turró, 5

P O R :

“ALBUM PERFECCIONADO PARA FOTOGRAFIAS”

-----



5.- La presente memoria descriptiva tiene como fin la declaración del objeto sobre que ha de recaer el privilegio de explotación industrial y comercial exclusiva en el territorio nacional de un Modelo de Utilidad conforme a la legislación vigente en materia de Propiedad Industrial que, según expresa el enunciado, trata de un album perfeccionado para fotografías.

10.- Conocidos universalmente los elementos para la perfecta conservación de las fotografías, el objeto motivo del presente registro viene a presentar una innovación en los álbumes conocidos, en lo que se refiere al sistema de sujeción de sus hojas.

15.- Actualmente los álbumes llevan cogidas sus hojas con un cierre, cordón o cintas, que pasan por un doble orificio redonde, a través de sus hojas y tapas, quedando estas hojas imperfectamente cogidas.

20.- El album que presentamos tiene la novedad en el sujetado de las hojas y tapas, que mejoran los procedimientos conocidos, por ir sujetas por medio de una correilla con hebilla, por lo que el orificio es rectangular, con lo que se consigue una mejor sujeción de las hojas, y facilita grandemente la sustitución o añadido de hojas.

25.- Con el fin de facilitar la interpretación más exacta del objeto sobre que ha de recaer el presente privilegio, en el plano adjunto complementario de la presente exposición, se representa una forma práctica para la realización industrial y únicamente a título de ejemplo y, por consiguiente, sin carácter exhaustivo sino meramente informativo.

En el referido plano la fig. 1ª representa una vista de frente del album.



30.-

La fig. 2ª es una sección transversal dada por uno de los orificios, y por último, la fig. 3ª nos muestra un fragmento de hoja mostrándonos uno de los orificios rectangulares.

En las expresadas figuras, las referencias corresponden:

(1).-Tapas.

35.-

(2).-Perforaciones de las tapas.

(3).-Hojetes metálicos.

(4).-Correa.

(5).-Hebilla.

(6).-Hojas interiores.

40.-

(7).-perforaciones de las hojas.

Como se desprende de la detenida observación del referido plano, el objeto que nos ocupa está constituido principalmente de las tapas anterior y posterior (1) las cuales tienen una doble perforación rectangular, con sus lados menores redondeados (2), protegidas y reforzadas con sus correspondientes hojetes metálicos (3), de la misma forma que las perforaciones por donde pasa la correa de plástico u otro material apropiado (4), con su correspondiente hebilla (5).

45.-

50.-

Las hojas interiores (6) porta fotos tienen practicadas unas dobles perforaciones rectangulares (7) por donde pasan la correa (4), siendo estas perforaciones (7) muy ajustadas a la correa con el fin de que ésta no tenga una excesiva holgura y ofrezca una sujeción perfecta, tanto de las hojas como de las tapas, las cuales pueden ser de forma variable, tanto en lo que al material se refiere, como a su constitución.

55.-

No es necesario describir la forma de aplicación por considerar que la elemental de su constitución nos releva de su aplicación.

60.-

Descrita suficientemente la naturaleza del invento y su forma de realización práctica, únicamente cabe añadir que en el



conjunto y partes independientes constitutivas del todo son susceptibles modificaciones y cambios de materias, forma y disposición en cuanto estas alteraciones no desvirtúan el fundamento esencial del mismo.

65.-

REIVINDICACIONES

1ª). - "ALBUM PERFECCIONADO PARA FOTOGRAFIAS" que se caracteriza por estar constituida la sujeción de hojas y tapas por medio de una correilla, con hebilla para lo cual las perforaciones correspondientes que permiten el paso de las correas son rectangulares.

70.-

2ª). - "ALBUM PERFECCIONADO PARA FOTOGRAFIAS" que se caracteriza porque los orificios correspondientes a las tapas, son rectangulares con sus costados más estrechos redondeados, a fin de aplicar un hojete metálico para suprotección y refuerzo.

75.-

3ª). - "ALBUM PERFECCIONADO PARA FOTOGRAFIAS" que se caracteriza porque las hojas interiores del album tienen las perforaciones rectangulares, conforme queda reivindicado en la primera, pero estas perforaciones se ajustan en dimensiones a la correa, con el fin de evitar holguras y ofrecer por tanto una sujeción perfecta entre tapas y hojas.

80.-

4ª). - "ALBUM PERFECCIONADO PARA FOTOGRAFIAS".

La presente memoria descriptiva consta de cuatro hojas foliadas y mecanografiadas por una sola cara, componiendo un total de ochenta y cuatro líneas, incluidas éstas.

Madrid, 12 de Noviembre de 1.958.-

89654

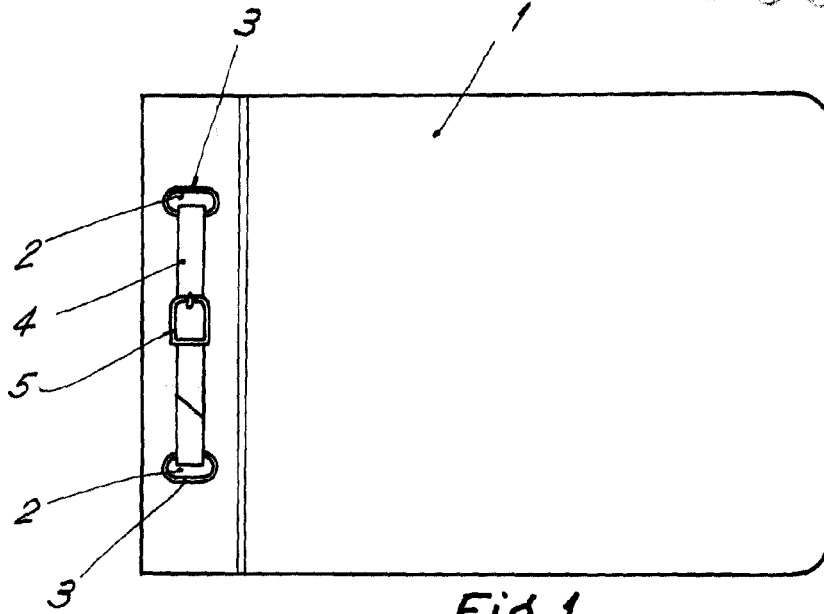

Fig. 1

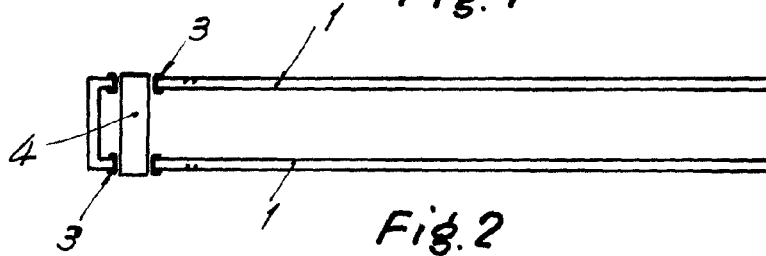

Fig. 2

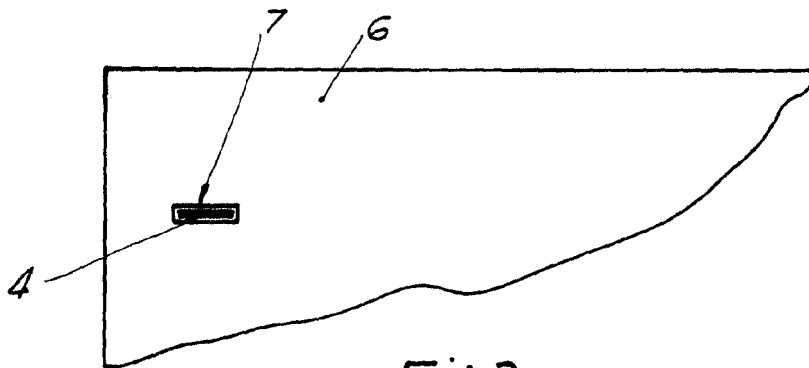

Fig. 3

Madrid, de Noviembre de 1958

Escala variable.