



OV. 1958

•69639

MEMORIA DESCRIPTIVA
para solicitar
M O D E L O D E U T I L I D A D
e n
E S P A Ñ A
por VEINTE años
por "CIERRE PARA BOISAS DE MATERIAL FLEXIBLE"

A nombre de:

Don Antonio GILTERAS XIPELL, de nacionalidad
española,

domiciliado en:

SABADELL (Barcelona), calle María Cristina, 46

El objeto de la presente solicitud de modelo de
utilidad, se refiere a un cierre para bolsas de material
flexible, cuyas características de novedad le confieren la
calidad de aportar a la función a que se destina las si-
guientes ventajas:

• 69639



a.- Constituye una boca para la bolsa o saco, la cual boca, mediante una sencilla manipulación determina el cierre o apertura del mismo.

10

b.- Facilita extraordinariamente el vertido de las materias contenidas en el saco o bolsa, pues, en posición de abierto, determina una boca de sección fija indeformable.

15

c.- Posibilita y facilita el envasado de toda clase de materias susceptibles de ensacado o embolsado, tales como cereales, granos, legumbres, azúcar, café, lana ovillos, bobinas de mechas textiles, serrín, etc. etc.

d.- Son inalterables y, por su parte, no alteran ni modifican los productos contenidos en las bolsas o sacos.

20

e.- Son fácilmente amovibles, de duración prácticamente ilimitada, de fácil manejo y de bajo coste de fabricación.

f.- Constituyen un excelente auxiliar en cualquier almacén, factoría o lugar en el que existan materiales envasados en bolsas o sacos.

25

En el adjunto plano se ha representado una forma de ejecución del modelo de que se trata.

La figura 1 representa una planta de la pieza base de boca.

30

La figura 2 es una vista seccional en alzado, de la misma.

La figura 3 es un corte diametral de la pieza prensa.

La figura 4 es una vista, por debajo, de la misma.

35

La figura 5 representa un saco dotado del cierre que se preconiza, en posición de "cerrado", y



La figura 6 representa un saco con cierre, en posición de "abierto".

40 Como puede apreciarse, el modelo de que se trata consiste en un cierre compuesto por dos piezas, una de ellas, base, es una caja cilíndrica (1), con rebordes interiores en su boca superior (2) y un orificio de gran diámetro (3) en su fondo. Esta base es de material plástico flexible, como por ejemplo alcateno y va complementada por la otra pieza de cierre que es una caja (4) con pestaña exterior 45 (5) en el extremo de su cuerpo de material plástico duro, como por ejemplo polistireno, la cual pestaña ajusta a rozamiento en la caja (1), llevando esta pieza de cierre en su fondo un orificio (6) con reborde facilitador del vertido, o de la extracción del contenido.

50 Este modelo se emplea como se indica en las figuras 5 y 6. Para cerrar la bolsa se recoge todo a un lado, figura 5, y se introduce la pieza prensa, y para abrir, se retira la prensa, se reparte la bolsa por todo el contorno tal como se indica en la figura 6 y se repone la prensa, quedando así libre el vertido, tal como indica la flecha. 55

El modelo de que se trata es realizable preferentemente en material plástico flexible, como por ejemplo alcateno, la pieza base y en material plástico duro, como por ejemplo polistireno, la pieza prensa.

60 Puede realizarse en cualesquiera tamaños y colores y es susceptible de toda clase de modificaciones de detalle que no alteren su fundamento.

-:- N O T A -:-

65 Los puntos de invención propia y nueva que se presentan para que sean objeto de este modelo de utilidad, en

• 69639



España, por veinte años, son los siguientes:

70 1ª.- Cierre para bolsas de material flexible, ca-
racterizado porque, en combinación con una pieza base capsu-
lar cilíndrica con reborde interno en su boca y con fondo
perforado con orificio de gran diámetro, se dispone otra
75 pieza prensa, asimismo capsular cilíndrica dotada de pes-
taña exterior en su boca, que encaja a fricción en la pieza
anterior, y cuyo fondo va también perforado por un orificio
con rebordes facilitador del vertido, siendo de material fle-
xible la pieza base y de material rígido la pieza prensa.

2ª.- "CIERRE PARA BOLSAS DE MATERIAL FLEXIBLE".

Tal y como se ha descrito en la memoria que ante-
cede, representado en el dibujo que se acompaña y para los
fines que se han especificado.

80 Consta la presente memoria descriptiva de cuatro
hojas escritas a máquina por una sola cara.

Madrid, 11 de Noviembre de 1958

M. J. G. G. G.

69639

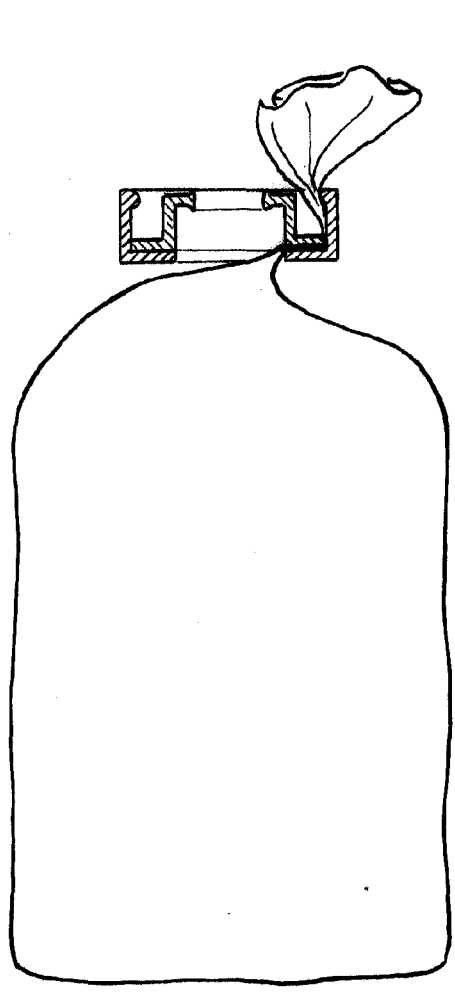
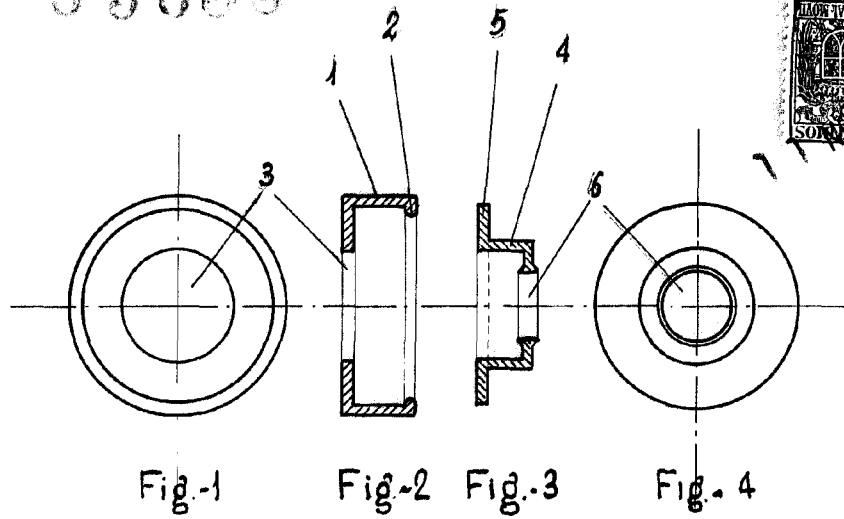

Fig. 5

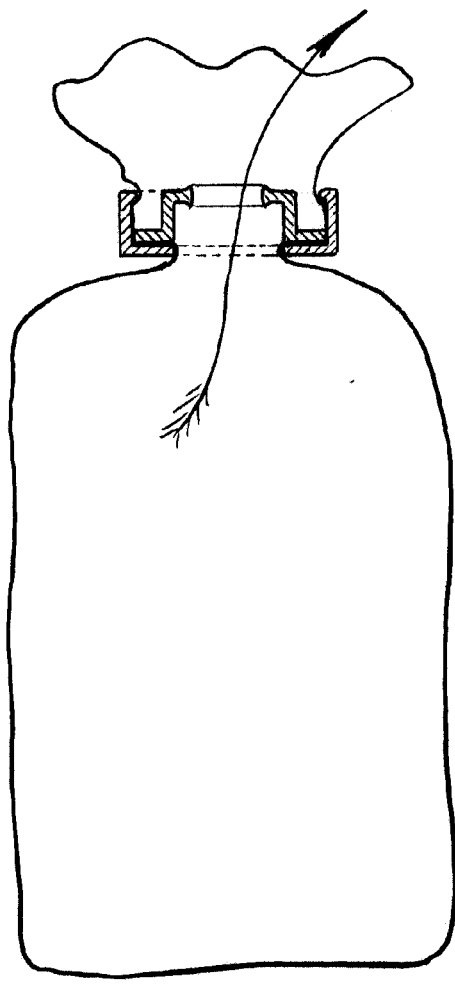

Fig. 6

P. P. Guiteras

Escala variable.

Lavin