



•69595

MODELO DE UTILIDAD

a favor de Doña Nuria Junyent Vidal, de nacionalidad española, residente en Barcelona y con domicilio en la calle de Remalleras número 3, por:

" Modelo perfeccionado de garrafón " .-----

MEMORIA DESCRIPTIVA

1. Si bien el uso de garrafas para fines de transporte industrial ha adquirido unas proporciones extraordinarias por su manejabilidad y bajo coste, no obstante es de notar que su uso adolece del defecto considerable que representa las roturas a que estan sometidas, roturas que solo pueden mitigarse mediante revestimientos que en la mayoria de los casos son prohibitivos por su elevado precio. Otro inconveniente de las garrafas es que debido a que sus paredes deben manufacturarse con espesores considerables a fin de darles mayor resistencia, los pesos son de orden muy elevado y esto hace que
5. las devoluciones sean costosas y su manejo laborioso.
10. El recurrente ha ideado un modelo perfeccionado de garrafa la cual es apta para los mismos usos que la garrafa de cristal, si bien, dada su materialidad, no es quebradiza y a la vez su peso es muy reducido. Consiste en un matraz o receptáculo de forma geométrica y conseguido de cloruro de polivi-
- 15.

69595 300



20. nilo flexible soldado en cuya zona superior se suelda un cuello que tambien es de polivinilo pero semi-rigido y es apto para ser obturado por un tapón a presión, de polithe- no o material análogo en sus funciones. Todo este conjun- to se introduce en un barril de forma prismática de consis- tencia reforzada, y de manera que el cuello del tapón que an- tes hemos citado atraviese la tapa superior del revestimien- to, aflorando al exterior. Dado que la altura del tapón es inferior al borde o labio superior del continente, este se
25. puede colocar invertido sin que este tapón alcance a tocar al suelo sobre el que repose el conjunto y el líquido conte- nido no logra derramarse por efecto del tapón a presión que antes hemos citado. De esta manera las ventajas consigui- das vienen aumentadas por la de poder colocarse este tipo de
30. garrafón en las posiciones derecha e invertida indistinta- mente.

35. Sin que ello signifique restriccion alguna en el modelo que nos ocupa, en los dibujos adjuntos y en todo lo que si- que nos referiremos a un caso concreto de realizacion prac- tica.

40. En la figura -1ª- aparece en vista perspectiva el diseño del modelo que describimos en que -1- señala el continente, -2- el tapon a presión que aflora al exterior a través de la tapa superior -3- de manera que su parte mas elevada no alcan- za a sobrepasar los bordes o labios del barril continente.

En la figura -2- aparece una seccion transversal del con- junto en que -4- señala el receptaculo interior que es de clo- ruro de polivinilo flexible.

Todo lo cual comprende las siguientes reivindicaciones.

69595 30



NOTA

45. 1ª. Modelo perfeccionado de garrafón conseguido a base de un receptáculo de cloruro de polivinilo flexible manufacturado con soldadura electrónica, cuya forma es la general prismática el cual en su parte superior dispone de un gollete soldado apto para ser hermeticamente opturado por un tapón a presión.
50. 2ª. Modelo perfeccionado de garrafón según la anterior reivindicación en que el citado receptáculo flexible se coloca en el interior de un segundo receptáculo homólogo al primero en forma y de consistencia dura e impermeable cuya base superior dispone de una abertura circular por la que aflora el gollete citado en la primera reivindicación.
55. 3ª. Modelo perfeccionado de garrafón según las dos anteriores reivindicaciones en que el labio o borde de la parte superior del matraz continente es de altura superior a la del tapón colocado y situado en la base que este labio o borde rodea y protege.
60. 4ª. Modelo perfeccionado de garrafón.

Barcelona a treinta de octubre de 1958.

P. a.

Firmado: Ant.º Defocus Front
P. P.

La presente memoria consta de tres hojas foliadas escritas a máquina por una so la cara y numeradas del uno al tres y de una hoja de pl nos.-----

Fig. 1ª

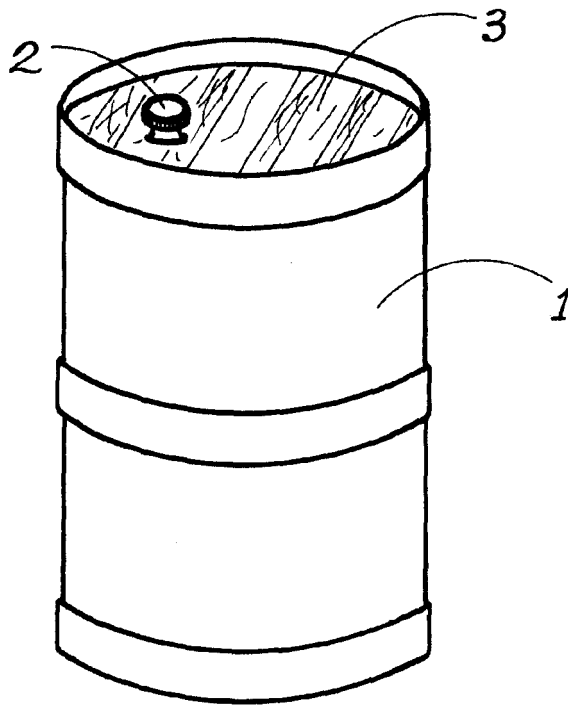

69595

Fig. 2ª

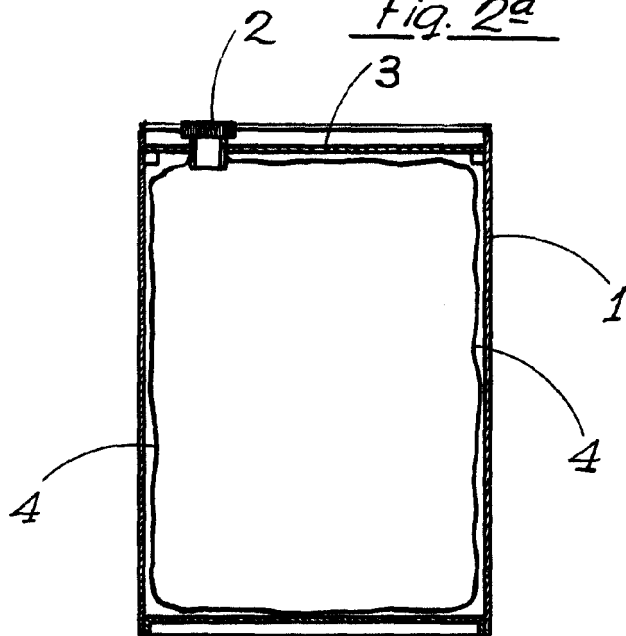

Barcelona, _____

ESCALA VARIABLE