

69584

Nº 69584



MODELO DE UTILIDAD QUE POR VEINTE AÑOS SE SOLICITA EN ESPAÑA A FAVOR DE DON ALFREDO MONT CARIÉS, DE NACIONALIDAD ESPAÑOLA, RESIDENTE EN SAN FELIU DE GUIXOLS (Gerona) CALLE DE COMPANYY nº 6: "UN TRIANGULO DE PRESEÑALIZACION"

~~~~~

MEMORIA

El Modelo de Utilidad a que se refiere la presente Memoria y adjunto plano, está destinado a garantizar la propiedad y explotación exclusiva en todo el territorio español y sus posesiones del objeto del mismo consistente en "UN TRIANGULO DE PRESEÑALIZACION".

5

Es de todos bien sabido el gran número de accidentes que se producen en carreteras al quedar parados, a consecuencia de averías u otras causas, los vehículos en lugares de poca visibilidad tales como curvas, badenas, etc. Muchos de estos accidentes quedarían eliminados si en esos casos se colocaran detrás del vehículo parado, una señal avisadora. Este Modelo de Utilidad trata de resolver este problema mediante un triángulo de preseñalización plegable que se puede llevar cómodamente en el vehículo para ser utilizado en el momento oportuno.

10

15



20

A continuación se hará una detallada descripción del Modelo de Utilidad que se solicita con referencia a los planos que se acompañan los cuales se representan a simple título de ejemplo unas formas preferentes de realización.

25

Dichos dibujos se refieren:

La figura 1 al triángulo de preseñalización propiamente dicho.

Las figuras 2, 3, 4, 5, y 6 al triángulo con los soportes que pueden emplearse para sostenerle.

30

Según el ejemplo de ejecución representado en el citado triángulo de preseñalización, está constituido por tres pletinas yguales (1, 2 y 3) articuladas a una de ellas (2) que sirve de base del triángulo que por tanto queda hueco en su centro. Dichas pletinas llevan una franja roja central reflexiva, bien pintada o constituida por una cinta adhesiva.

35

En sus dos bordes las pletinas, que son metálicas, llevan un resalte (4) embutido que rebordea a la franja roja central. Las tres pletinas pueden colocarse formando triángulo enganchándose las dos extremas.

40

Este triángulo preseñalizador se coloca en el suelo detrás del vehículo parado apoyado en su base y en un soporte que proporciona un punto o una arista que completa con el lado del triángulo preseñalizador un plano de apoyo.

45

El soporte de dicho triángulo de preseñalización consiste en una o dos pletinas (5), articuladas al triángulo, de forma que se pueden disponer normalmente al plano de dicho triángulo o bien formando cierto ángulo con él proporcionando un punto de

50



apoyo suplementario.

55 La forma, materiales o dimensiones podrán ser variables y en general todo aquello que sea accesorio o secundario siempre que no altere, cambie o modifique las características esenciales que reivindicaremos.

#### NOTA

60 El Modelo de Utilidad que se solicita recaerá sobre las particularidades características de las siguientes reivindicaciones:

71 1ª.- Un triángulo de preseñalización, para ser dispuesto detrás de los vehículos parados en carretera, caracterizado por estar constituido por tres bandas, articuladas dos de ellas a una central, que se pueden sujetar formando un triángulo hueco y que llevan en su parte central una banda roja reflexiva de cinta adhesiva o pintada.

70 2ª.- Un triángulo de preseñalización, según reivindicación anterior caracterizado por haber previsto un soporte que permite que dicho triángulo se sostenga apoyado en su base y en un punto o arista de apoyo proporcionado por dicho soporte que está esencialmente constituido por una o dos varillas articuladas al triángulo que se pueden plegar sobre él para guardar el triángulo o abrir formando cierto ángulo con el plano del triángulo.

75

69584



3ª.- Un triángulo de preseñalización.

La presente memoria consta de CUATRO HOJAS y de SETANTA Y SIETE LINEAS mecanografiadas a doble espacio por una sola cara y la correspondiente hoja de planos para su mejor comprensión.

Madrid a 10 de Noviembre de 1.958

P. A.

989584

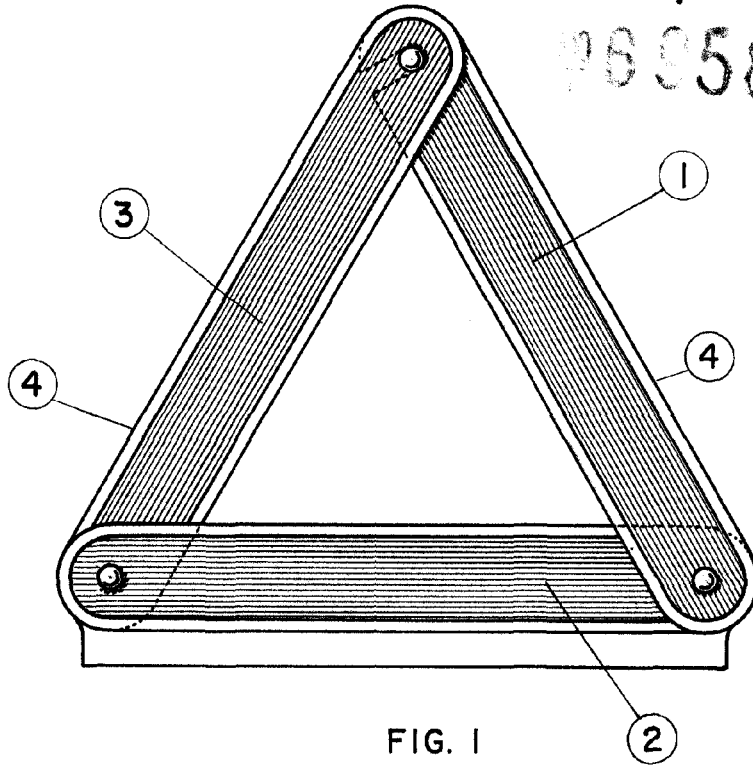

FIG. 1

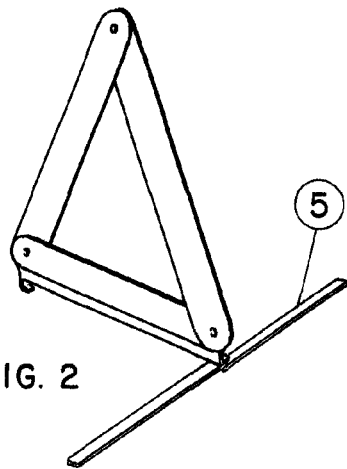

FIG. 2

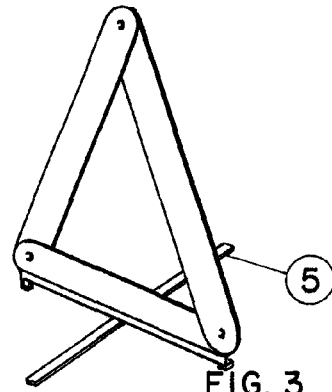

FIG. 3

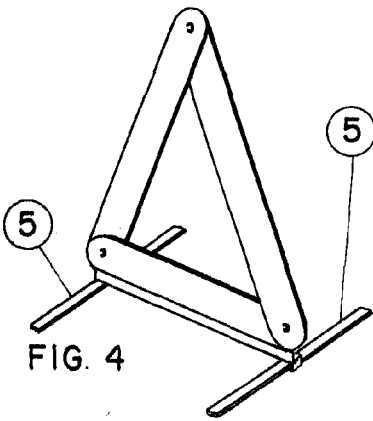

FIG. 4

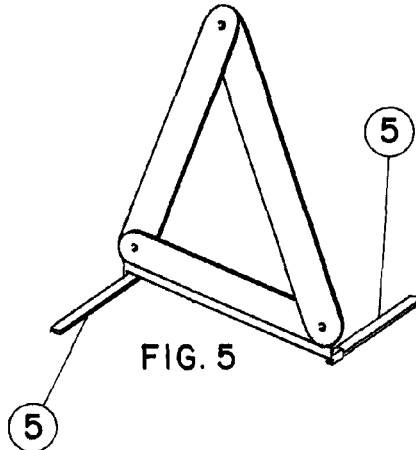

FIG. 5

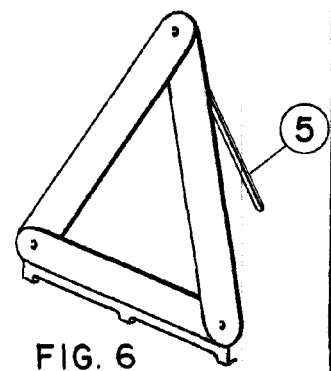

FIG. 6

MADRID, NOV-58

*Alfredo Mont Carles*