



• 69556

M O D E L O
D E
U T I L I D A D

para "CAMARA FOTOGRAFICA", a favor de la razón social INDUSTRIAS LAIK, S.A., domiciliada en BARCELONA, San Federico 31.

= . =

MEMORIA DESCRIPTIVA

El presente modelo de utilidad se refiere a una cámara fotográfica del tipo de objetivo eclipsable a rosca caracterizada porque el mando del obturador se efectua por una palanquita que sobresale del borde posterior del tubo portaobjetivo. Cuando el tubo en cuestión está completamente salido, o sea en posición correcta de disparar, la citada panquita queda situada exactamente debajo del mando exterior del disparador de modo que al accionar éste, actúa sobre la palanquita y se produce el disparo.

5.
10. La tapa posterior de la cámara cierra con una ligera pre-



sión y se abre merced a una palanca que la empuja hacia fuera.

Para facilitar la explicación, se acompaña a la presente memoria una lámina de dibujos en los cuales se ha representado una realización del modelo que se cita a título de ejemplo.

5. En los dibujos:

La figura 1 es una vista posterior de la cámara destapada.

La figura 2 es una vista superior de la cámara.

10. La cámara en cuestión es del tipo de objetivo eclipsable a rosca. El objetivo 10 va montado sobre un tubo roscado 11 que encaja en el cuerpo de la cámara 12. El mando del obturador sobresale por el borde del tubo 11 según la palanquita 13. Cuando el tubo portaobjetivo 11 está salido y la cámara en disposición de disparar, la palanquita 13 queda situada exactamente

15. debajo del mando exterior 14 de modo que cuando se acciona éste se dispara la cámara. El mando 14 permanece en la posición adecuada por la acción del resorte 15. Cuando se introduce el tubo portaobjetivo la palanquita 13 queda desplazada respecto del mando exterior 14 y éste ya no puede dispararse hasta que el tubo

20. portaobjetivo vuelva a llevarse a su posición de trabajo.

La tapa lateral 16 queda encajada en el cuerpo de la cámara a presión y sale cuando es empujada por la pestaña 17 de la palanca 18 que gira en el mismo eje del botón de arrastre 19.

25. El modelo, en su esencialidad, puede ser desarrollado en otras variantes que difieran en detalle de las indicadas y a las cuales alcanzará igualmente la protección que se recaba. Podrá, pues, construirse en cualquier forma y tamaño, con los materiales más adecuados a cada caso, por quedar todo ello comprendido dentro del espíritu de las reivindicaciones.



• 69556

N O T A

Descrito el objeto y utilidad del modelo, lo que se declara no divulgado ni practicado en España, comprende las siguientes reivindicaciones:

5. 1. Cámara fotográfica del tipo que comprende un tubo portaobjetivo eclipsable a rosca caracterizada porque el mando del obturador sobresale por encima del borde posterior del tubo portaobjetivo según una palanca susceptible de poder quedar conectada con el mando exterior de disparo.

10. 2. Cámara fotográfica según la anterior reivindicación caracterizada porque cuando el tubo portaobjetivo está en la posición saliente en su totalidad la palanca de mando del obturador se situa debajo del mando exterior de la cámara y conectados por contacto para el disparo y cuando el tubo portaobjetivo está introducido en la cámara la palanca del obturador se desplaza con él: 15. respecto al mando exterior de la cámara quedando imposibilitada de dispararse desde el exterior.

20. 3. Cámara según las anteriores reivindicaciones caracterizada porque la tapa posterior encaja a presión y se abre cuando es convenientemente empujada por la pestaña de una palanca situada en el exterior de la cámara.

4. Cámara fotográfica.

Según se describe y reivindica en la presente memoria que consta de tres hojas foliadas y escritas a máquina por una sola cara, acompañadas de una lámina de dibujos.

Madrid, a - 8 NOV. 1958

INDUSTRIAS LAIK, S.A.

p. a. JAIME ISERN MIRALLES

E/rm.

• 69556

Fig. 1

• 8 NOV

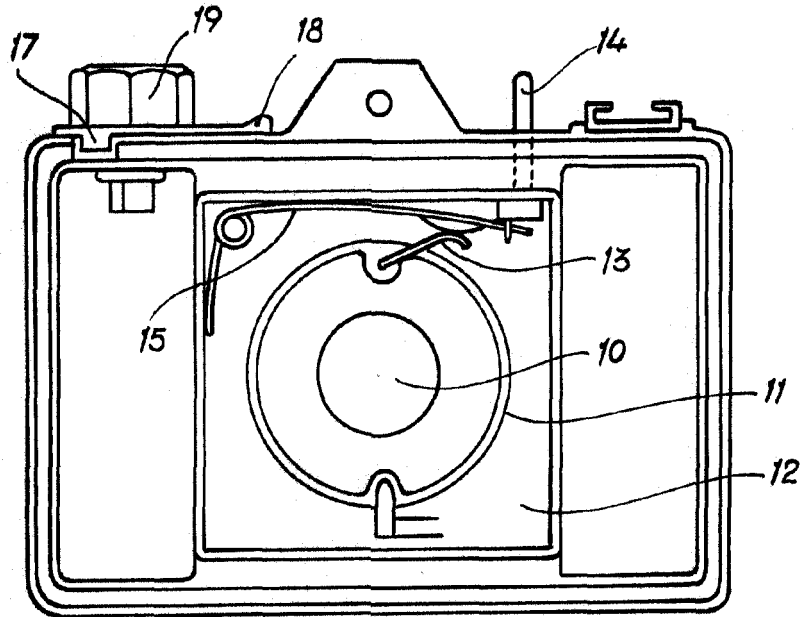
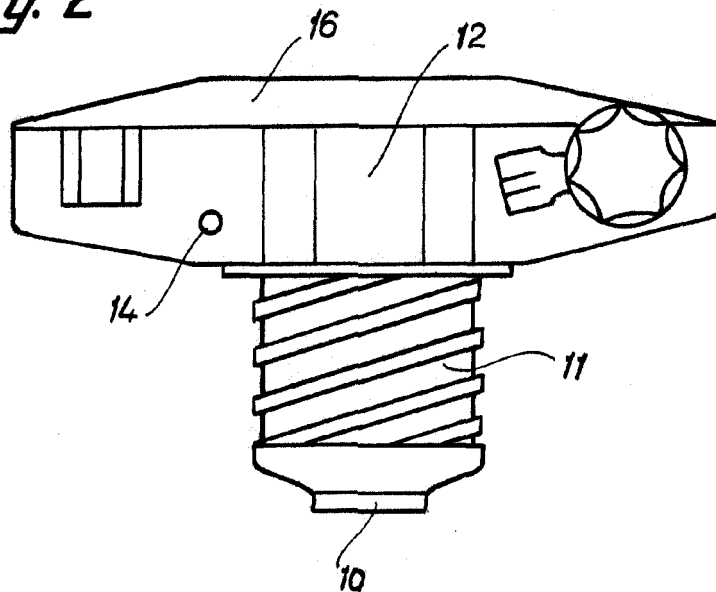

Fig. 2



Madrid, - 8 NOV. 1958
Jaime Isern

p.p.