



• 69518

MODELO DE UTILIDAD
POR VEINTE AÑOS
EN ESPAÑA

Solicitado a favor de Rock-and-Roll, S. A., entidad española, domiciliada en BARCELONA, C/. Rosendo Arús nº. 88.

p o r

==;==;"CUELLO PERFECCIONADO PARA BOLSAS DE AGUA"==;==;
~~~~~

MEMORIA DESCRIPTIVA  
=====

La presente invención se refiere a un cuello perfeccionado para bolsas de agua.

En el nuevo cuello perfeccionado para bolsas de agua objeto del presente Modelo de Utilidad, se ha suprimido por completo toda parte rígida, lograndose la más perfecta y segura obturación de la bolsa mediante la colocación del correspondiente tapón, constituido asimismo por una sola pieza de goma.

Con este nuevo cuello perfeccionado que se reivindica se consigue una considerable méjora con respecto a

5  
10



la sencillez y seguridad de obturación de las bolsas de goma.

15 Dicho resultado altamente eficaz y ventajoso se consigue con la total supresión de partes rígidas, como ya se ha indicado, y con unas características, tales que resulta practicamente imposible que se produzca el mas minimo derrame de liquido, ya que la misma presión del mismo coadyuba de una manera automatica a una mejor y mas fuerte obturación del cuello de la bolsa.

20 A causa de todo ello no cabe duda que el nuevo cuello perfeccionado para bolsas de agua objeto de este Modelo de Utilidad ha de resultar de gran utilidad práctica de modo que su solicitante se hace merecedor al privilegio de exclusividad que el presente Modelo supone, produciendo además con su utilización un efecto nuevo al conseguir una considerable economía de material y de mano de obra.

30 Consiste esencialmente este nuevo cuello perfeccionado para bolsas de agua en un cuello o gollete de goma que ofrece una doble sección cilindrica, obtenida mediante el doblado hacia el interior de la sección cilindrica inicial del cuello de la bolsa..

35 Para que la idea general anteriormente expuesta pueda ser más fácilmente comprendida en la descripción que sigue nos vamos a referir a la lámina de dibujo que se acompaña que nos muestra un caso de realización práctica del nuevo cuello perfeccionada para bolsas de agua naturalmente que tratándose de un ejemplo aclaratorio el dibujo en cuestión deberá interpretarse en su más amplio sentido y sin carácter limitativo alguno.

40



45

En dicho dibujo se representa en la figura 1 una sección longitudinal del nuevo cuello para bolsas de agua y en la figura 2 una sección por A-B de la figura 1, indicandose por -1- el doblado interno del cuello inicial indicado, por -2- como prolongación cilíndrica de la parte superior de la bolsa propiamente dicha y por -3- unos nervios dispuestos en la cara interna de dicho cuello inicial -2-.

50

Con esta sencilla e ingeniosa disposición resulta factible suprimir las partes rígidas bastando para obturar hermeticamente la botella o bolsa de goma, con introducir un tapón de goma dentro de la sección cilíndrica -1-, del cuello de la bolsa. Dicho tapón de goma está preferentemente roscado por su cara externa con el fin de efectuar una sujeción más perfecta con dicha sección -1-.

55

60

La presión del agua contribuye por otra parte a asegurar aun más si cabe la perfecta obturación de la bolsa, ya que el agua que entra en el compartimento formado por la dos secciones circulares -1- y -2- ejerce una presión en el sentido indicado por las flechas apretando por consiguiente el cuello de la bolsa contra el tapón correspondiente y por otra parte ejercerá igualmente otra presión en el interior del tapón de goma apretandole contra la sección circular -1-.

65

Como refuerzo del nuevo cuello y sin menoscabo de la elasticidad optima del mismo se han dispuesto los nervios longitudinales -3-.

70

Descrita suficientemente al naturaleza y constitución de este nuevo cuello perfeccionado para bolsas



75

de agua, se ha de hacer constar que podrá realizarse en diversidad de formas tamaños y materiales, así como que podrán introducirse variaciones secundarias que no alteren la esencialidad de su objeto que se pone de manifiesto con la siguiente

N O T A  
= = = =

80

Los puntos nuevos no conocidos ni practicados en España sobre los cuales se desea recaigan las reivindicaciones del presente Modelo de Utilidad son:

85

1ª.- Cuello perfeccionado para bolsas de agua, caracterizado por estar constituido por una prolongación cilíndrica de goma, que se dobla sobre si misma hacia adentro, formando dicha sección cilíndrica interna el cuello o gollete propiamente dicho, que se obtura mediante el correspondiente tapón de goma presentando la mitad de dicha prolongación, contigua a la bolsa, una pluralidad de nervios longitudinales en su cara interna.

90

2ª.- "CUELLO PERFECCIONADO PARA BOLSAS DE AGUA", de conformidad en un todo en lo esencial y fines industriales a lo descrito en la precedente Memoria Descriptiva y graficamente representado en el adjunto plano para su mejor comprensión.

Esta Memoria consta de CUATRO hojas mecanografiadas por una sola cara a doble espacio en 92 líneas.

Madrid, 6 de Noviembre de 1,958

Por autorización de los interesados.

JOSE LOPEZ  
P. P.

• 695 ' 8

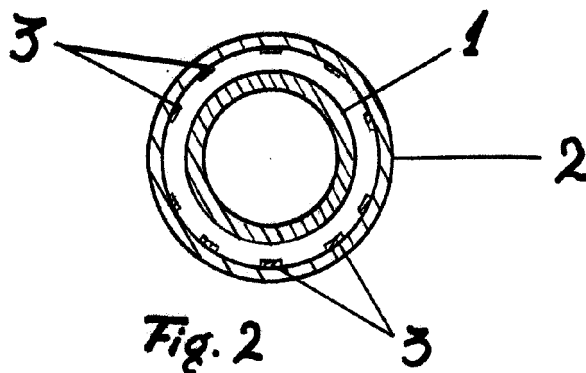
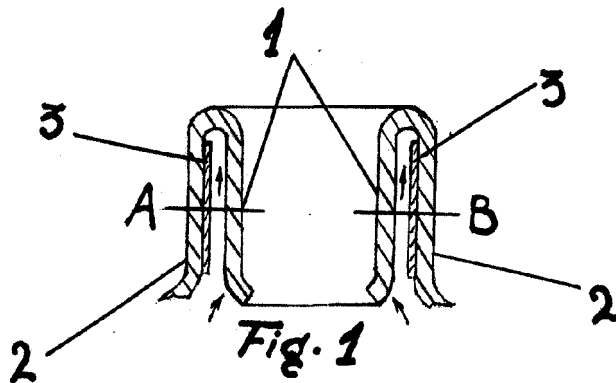

Escala variable  
Madrid - Noviembre - 1958

JOSE LUPREZ  
P. P.

Luprez