



1958

• 69481

MEMORIA DESCRIPTIVA
para solicitar
MODELO DE UTILIDAD
en
ESPAÑA
por VEINTE años
por "RUEDA PERFECCIONADA, CON RODAMIENTO,
PARA PATINES"

A nombre de:

Don Francisco SANCHEZ ESPINOSA, de naciona-
lidad española,

domiciliado en:

I R U N (Gipúzcoa), Barrio de Anaca

El objeto de la presente solicitud de modelo de
utilidad, se refiere a una rueda perfeccionada para pati-
nes, cuyas características de novedad la confieren la cua-
lidad de aportar a la función a que se destina las siguien-
tes ventajas:

5

• 69481



1ª.- Posee doble sistema de rodamientos a bolas, por cuyo motivo su rozamiento de rodadura se reduce al mínimo.

10 2ª.- Su montaje se hace rápida y sencillamente por medio de un tubo central que engrapa a los elementos constitutivos de pista central de los rodamientos.

3ª.- Se compone de piezas tipificadas, en número reducido, fáciles de construir y de montar.

15 En el adjunto plano se ha representado una forma de ejecución del modelo de que se trata.

La figura 1 representa una vista, en sección axial, de una rueda montada.

La figura 2 es la correspondiente vista lateral.

20 Como puede apreciarse, la rueda consta de la llanta moleteada de madera (1) que presenta una perforación central provista de un resalte que sirve de tope para que descansen unas cazoletas (2), estampadas, que, en combinación con los conos (3) constituyen una armadura para que, abrazando a las bolas de acero (4) determinen un rodamiento do-
25 ble, estando retenidos los conos, que son dos por rueda, mediante engrapado por material vuelto (5) de un tubo central (6) de armadura, el cual, para este efecto, presenta salientes frontales.

30 El número y diámetro de las bolas puede ser variable, así como las dimensiones generales, haciéndose la reserva de que el modelo es susceptible de toda clase de modificaciones de detalle que no alteren su fundamento.

-:- N O T A -:-

35 Los puntos de invención propia y nueva que se presentan para que sean objeto de este modelo de utilidad, en

• 69481



NOV. 1958

España, por veinte años, son los siguientes:

40

1ª.- Rueda perfeccionada, con rodamiento, para patines, caracterizada porque consiste en una pieza cilíndrica, moleteada exteriormente, y hueca con orificio cilíndrico dotado de un resalte interior en el que apoyan dos cazolatas que, en combinación con dos casquillos provistos de pestaña y fijados por engrapado mediante vuelta de unos salientes de un tubo central de armado, constituyen la armadura de unos rodamientos envolviendo a conjuntos de bolas de acero.

45

2ª.- "RUEDA PERFECCIONADA, CON RODAMIENTO, PARA PATINES".

50

Tal y como se ha descrito en la memoria que antecede, representado en el dibujo que se acompaña y para los fines que se han especificado.

Consta la presente memoria descriptiva de tres hojas escritas a máquina por una sola cara.

Madrid, 5 de Noviembre de 1958

R. P. Canic

69481

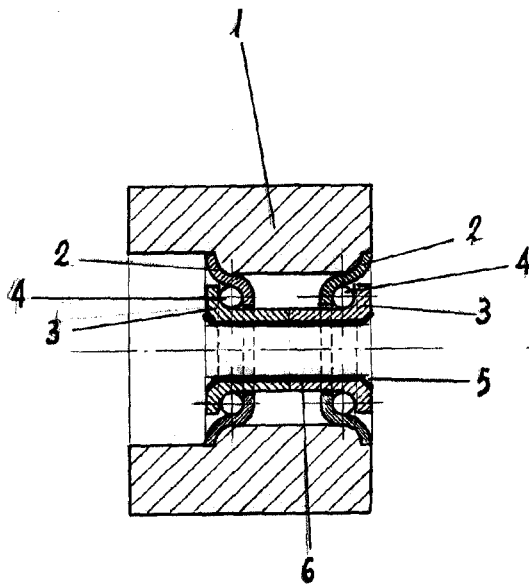

Fig.-1

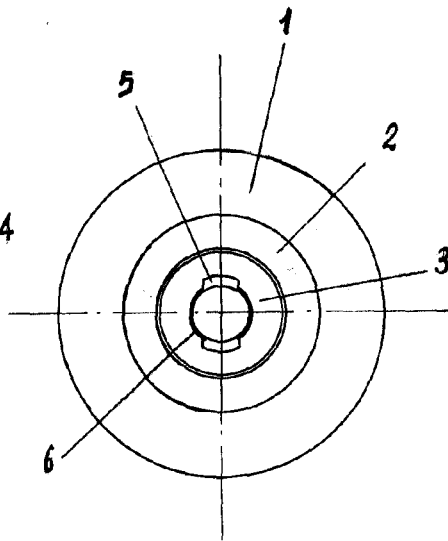

Fig.-2

F. P. Sanchez

Escala variable.

Sanchez