

69478



• 69478

MALA REPRODUCCION  
POR DEFECTO DEL ORIGINAL

MEMORIA DESCRIPTIVA

DE UNA PATENTE DE MODELO DE UTILIDAD, POR VEINTE AÑOS  
EN ESPAÑA, A FAVOR DE DON JOSE LUIS GRACIA MARCO, DE  
NACIONALIDAD ESPAÑOLA, RESIDENTE EN ZARAGOZA, Virtud,

12

s o b r e :

"TACON DE ZAPATO PARA SEÑORA, PERFECCIONADO"

---

---



• 69478

Con la presente solicitud se trata de proteger un tacón de zapato para señora, perfeccionado, con el cual se consiguen grandes ventajas ante lo que actualmente se conoce sobre tacones.

5. Los tacones existentes adolecen principalmente de constante roturas, lo cual ha sido motivo para el estudio y proyección del tacón notablemente perfeccionado que nos ocupa, el cual no desdice de la belleza de línea del mismo, dándole a la vez una gran solidez y

10.- robustez.

Dadas las veces que hay que sustituir los tacones, ya que los actuales hechos de madera o aluminio al menor tropiezo o dobléz del zapato quedan rotos ó deformados según se trate de madera o aluminio. Estos inconvenientes, son obviados totalmente con el tacón que nos ocupa, por medio de una ligera estructura metálica alojada en el interior del tacón, complementada con la tapa fácilmente recambiable.

15.-

20.-

Para mejor comprensión de la descripción que sigue, se adjuntan dibujos a los cuales se hace constante referencia a lo largo de la misma, siempre a título de ejemplo no limitativo.

La Figura 1ª, es una vista en planta del tacón, objeto de la invención.



La Figura 2ª, es una vista en sección del mismo, y

La Figura 3ª igualmente otra sección pero en vista lateral o de perfil.

5.-

Consiste la presente invención en un tacón de zapato para señora, perfeccionado, caracterizado porque la armadura (7) está integrada por un tubo circular (1), cuyo extremo inferior se achata o moldea de acuerdo con las exigencias de la moda actual. El extremo superior (2) se sujeta mediante su remachado a la pieza de madera (3) necesaria para su fijación a la suela.

10.-

La tapa es construida enteramente de caucho endurecido en tipo recambiable, siendo formada la tapa por dos elementos unidos entre sí, esto es, la tapa propiamente dicha (4) y el vástago de sujeción (6) el cual se embute en el tubo (1), quedando ambos elementos totalmente armados en virtud de un alma alámbrica (5) lo cual impide la rotura del vástago al recibir golpes o presiones laterales muy frecuentes en el uso de los zapatos.

15.-

20.-

Dada la fácil composición de la tapa y contextura de la misma, se realiza la colocación de ella mediante simple presión, lo cual permite que la usuaria pueda poner las tapas, cuando las anteriores hayan sido gasta-

69478



das, no recurriendo al zapatero.

También es notorio hacer constar que la longitud y diámetro del tubo (1) puede ser variable de acuerdo con las variaciones que imponga la moda en lo sucesivo. Dicha armadura irá envuelta formando una sola pieza con materiales acrílicos inyectados en colores opacos, mates ó brillantes que se deseen, o bien en goma flexible, semi-flexible ó dura.

5.-

Si bien la forma de ejecución aquí descrita constituye aplicación preferente de la presente invención, podrán introducirse modificaciones de forma y de detalle sin que por ello varíe la esencialidad de la misma, la cual se reivindica en la siguiente

10.-

NOTA

15.-

En resumen; la presente solicitud recaerá sobre las siguientes reivindicaciones:

1ª.-Tacon de zapato para señora, perfeccionado; caracterizado porque la armadura está integrada por un tubo cuyo extremo inferior se achata o moldea de acuerdo con las exigencias de la moda actual, y el extremo superior se sujeta mediante su remachado a la pieza de madera necesaria para la fijación del tacon a la suela del zapato.

20.-



2ª.-Tacon, según la reivindicación anterior, caracterizado porque la tapa es construida enteramente de caucho endurecido en tipo recambiable, siendo formada la tapa por dos elementos unidos entre sí, la tapa propiamente dicha y el vástago de sujeción el cual se embute en el tubo que constituye la armadura, quedando el conjunto de la tapa sólidamente armado en virtud de un alma alámbrica que impide la rotura del vástago.

3ª.-"TACON DE ZAPATO PARA SEÑORA, PERFECCIONADO",-

10.- Según se describe en la presente memoria que consta de cinco hojas escritas a máquina y dibujos.

Madrid, 5 NOV. 1958



fig.1

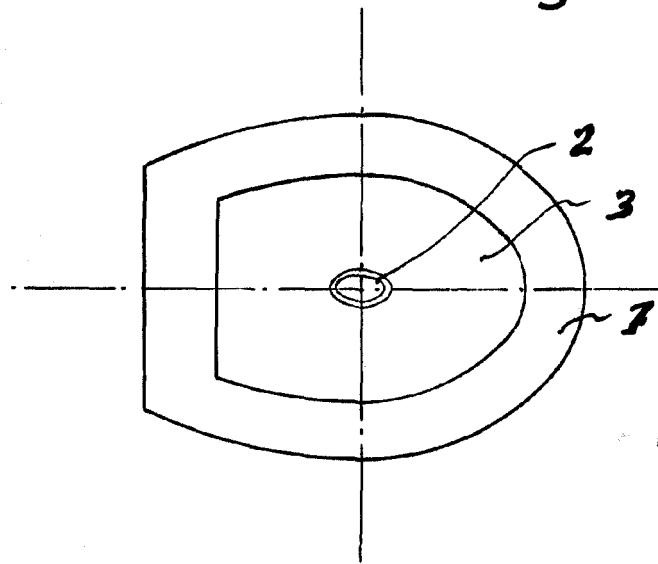

69478

fig.2

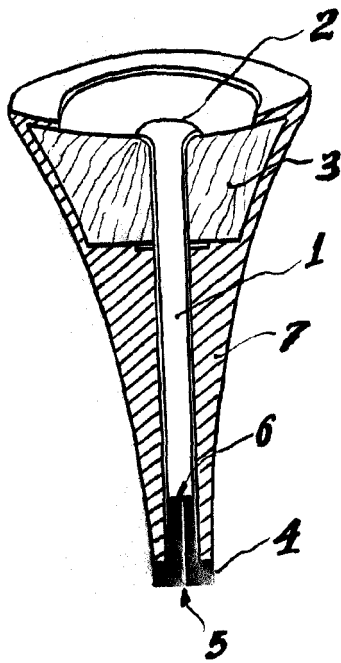
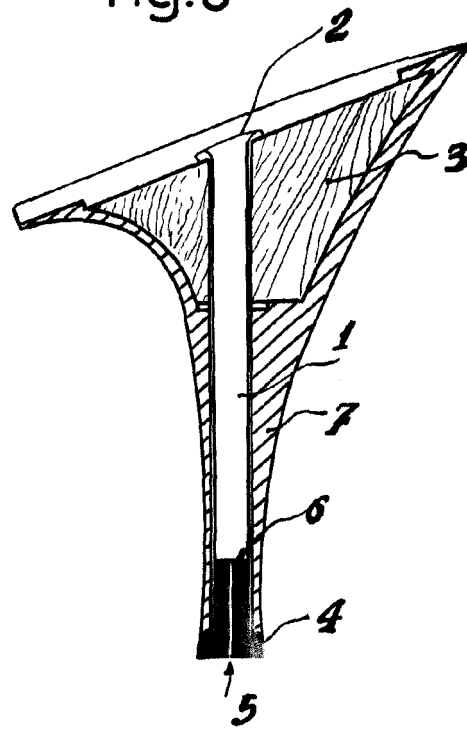

fig.3



escala variable

