

• 69470

MODELO DE UTILIDAD

por veinte años

a favor de

Don José María FORCADELL BARCELO

de nacionalidad española

residente en Reus-Tarragona - Arrabal de Sta Ana 28

P O R

"POSTE INDICADOR PUBLICITARIO"

MEMORIA DESCRIPTIVA

Consiste el objeto del presente Modelo de Utilidad en un
poste indicador publicitario.

Hasta la fecha no se conoce en el mercado un poste indica
dor anunciador que reúna las condiciones que en sí tiene el
5 que es objeto de éste modelo de Utilidad por veinte años.

Para la mejor comprensión del objeto de éste Modelo de
Utilidad se acompaña a ésta memoria descriptiva una hoja de

planos en los cuales pueden apreciarse las características esenciales del mismo.

10 En la Figura -A- se aprecia una vista general del poste indicador publicitario objeto de ésta memoria descriptiva, apreciándose en -1- unos salientes indicadores de direcciones o marchas.

15 En -2- se aprecia el larguero o poste contenedor de un conjunto práctico bajo todos los aspectos.

En -3- apreciamos una indicación visual de que el poste es portador de un teléfono o medio de llamada.

En -4- se aprecia que igualmente lleva o contiene elementos clínicos o de urgencia.

20 En -5- se aprecia un cajetín portador de los elementos indicados.

En -6- apreciamos la parte por donde se cierra el mentado cajetín.

25 En la Figura -B- se aprecia el anterior conjunto pero viéndose con detalle el contenido del cajetín -5-.

En -7- apreciamos un lugar para la exposición de datos o informes telefónicos y de urgencia.

En -8- se aprecia un compartimento para la colocación de medios clínicos o de urgencia.

30 En -9- se aprecia otro compartimento para la colocación de un teléfono.

En -10- apreciamos la exposición de un teléfono.

35 Como se apreciará, éste poste indicador publicitario reúne las condiciones tan precisas como utilitarias y por ende en la parte frontal del cajetín puede efectuarse el anuncio interesante, mientras igualmente contiene las debidas indicaciones gráficas del contenido del cajetín que lleva éste nuevo poste que, mejora notablemente los ya conocidos.

Describe suficientemente el objeto del presente Modelo de Utilidad solamente cabe hacerse constar que, podrá ser objeto de mejoras siempre y cuando no se altere la esencialidad del mismo no invalidándolo el cambio de forma ni los materiales a emplear en su construcción.

REIVINDICACIONES

Reivindica el recurrente la propiedad y el derecho exclusivo de fabricación en España y sus Dominios del objeto del presente Modelo de Utilidad caracterizado en las siguientes reivindicaciones:

1. Poste indicador publicitario, caracterizado esencialmente porque sobre la parte superior del mismo lleva unos salientes para colocación de indicaciones para llevar a continuación dos elementos indicativos uno telefónico y otro de botiquín, para seguidamente contener un cajetín en cuyo interior lleva dos compartimentos para poder alojar en los mismos a un teléfono y a un botiquín, con un lateral para indicaciones propias de estos dos servicios, y sobre su parte la parte destinada a publicidad.

2. Por "POSTE INDICADOR PUBLICITARIO"

sea cuales fueren las circunstancias que concurren en la esencialidad del presente Modelo de Utilidad.

Consta esta memoria descriptiva de tres hojas mecanografiadas por una sola cara, numeradas, foliadas y acompañadas de una hoja de planos a título de ejemplo.

Madrid cinco de Noviembre de 1968

MALA REPRODUCCION
POR DEFECTO DEL ORIGINAL

69470

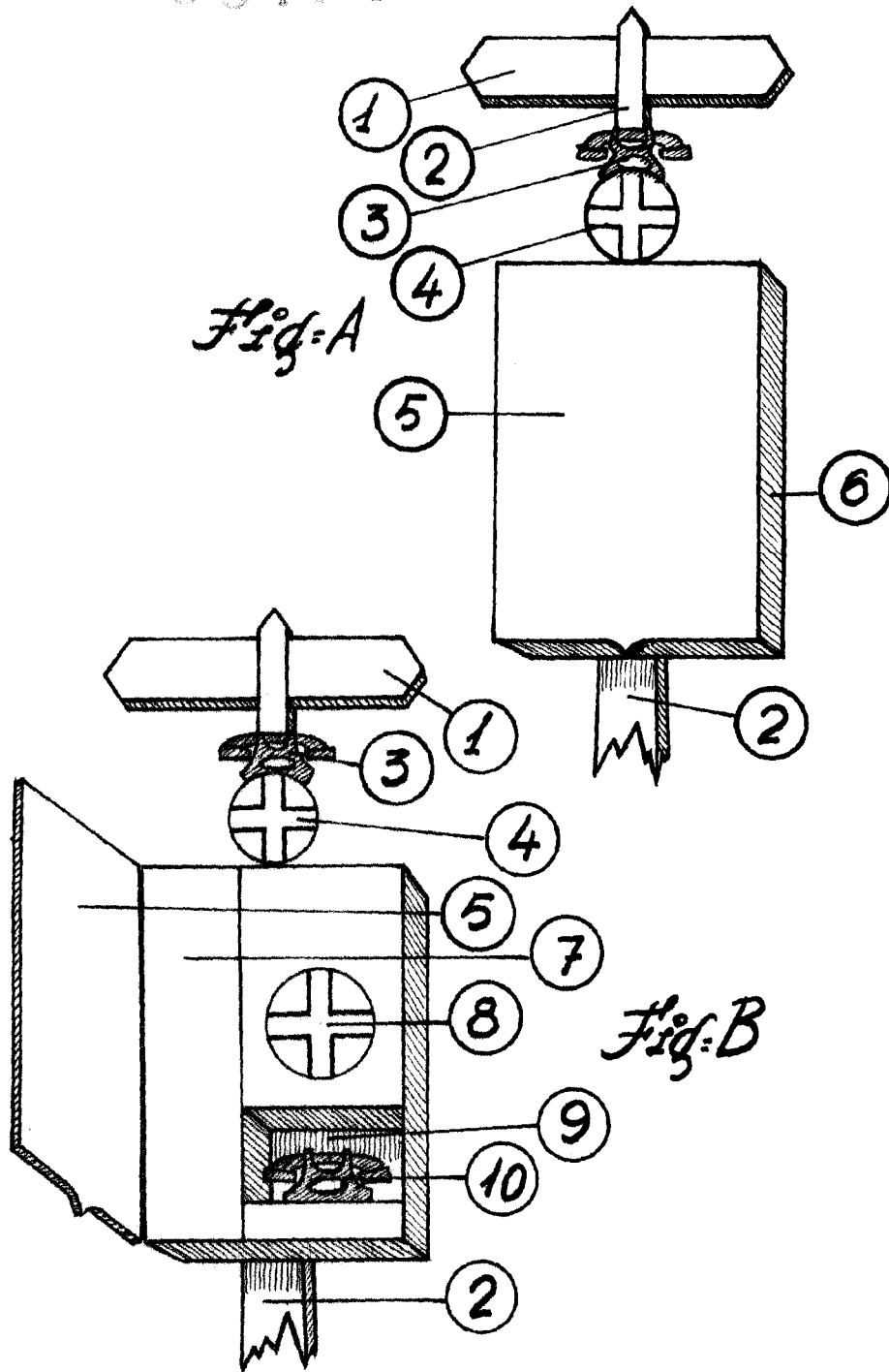

Escala variable
Madrid 5 Noviembre 1.958

P.A.
[Signature]