

MODELO DE UTILIDAD

por veinte años

a favor de

Don Tomás PUEYO JIMENA
de nacionalidad española
residente en Madrid. Luna 27

P O R

"MUEBLE CLASIFICADOR PARA IMPRENTA Y ARTES GRAFICAS"

M E M O R I A D E S C R I P T I V A

Consiste el objeto del presente Modelo de Utilidad en un mueble clasificador para imprenta y artes gráficas.

Hasta la fecha no se conoce en el mercado un mueble para la finalidad a que se destina que reúna las condiciones que en sí tiene el que es objeto de éste Modelo de Utilidad por veinte años, caracterizado en el cuerpo de ésta memoria descriptiva.

Para la mejor comprensión del objeto de éste Modelo de Uti-

10 lidad se acompaña a ésta memoria descriptiva un plano explicativo de las particularidades esenciales de éste Modelo de Utilidad, a título de ejemplo.

En la Figura -A- se aprecia una vista del citado mueble visto de frente:

En -1- vemos la parte delantera del mueble.

15 En -2- se aprecian las dos entradas que tiene en sentido curvo e inclinado los laterales del mueble.

En -3- se aprecia una de las dos partes altas del mueble para la colocación de tipos gráficos.

20 En -4- vemos la parte delantera y superior que espasa los haces de luz sobre el tablero inclinado -6-.

En -5- apreciamos la otra parte alta para la colocación de tipos gráficos.

En -6- se aprecia el tablero inclinado del mueble.

25 En la Figura -B- se aprecia el mueble antes expuesto pero visto por su parte trasera.

En -7- apreciamos el dispositivo de iluminación cuyo complemento es la visera -6-.

En -8- se aprecia el encajonamiento de tipos gráficos.

30 Como se apreciará la particularidad de éste especial mueble radica en sus dos partes anterior y posterior.

El trabajo como se comprenderá se realiza perfectamente en un tablero inclinado con costados libres y sobresaliendo el cuerpo superior debidamente iluminado y con sendos departamentos para colocación de los tipos de imprenta o gráficos que se usen y empleen.

35 La parte posterior del mueble mejora notablemente la función del mueble puesto que no impide el manejo de tipos gráficos a quien trabaja en la parte delantera.

Este mueble mejora notablemente los ya conocidos por los

40 expresados motivos, pudiéndose trabajar sin molestia por
 los operarios que precisan hacer usan de las bandejas porta-
 doras de tipos gráficos, y el usuario tiene libres sus cos-
 tados, con su debido tablero inclinado y el manejo de los
 tipos gráficos en su parte superior debidamente alumbrado su
 45 campo de acción.

Descrito suficientemente el objeto del presente Modelo de
 Utilidad solamente cabe hacerse constar que, podrá ser obje-
 to de mejoras siempre y cuando no se altere su esencialidad
 del mismo nos desvirtuándolo el cambio de forma ni los mate-
 50 riales a emplear en su construcción o fabricación.

REIVINDICACIONES
 ++++++

Reivindica el que suscribe la propiedad y el derecho exclusi-
 vo de fabricación en España y sus Dominios del objeto del
 presente Modelo de Utilidad por veinte años caracterizado
 55 en las siguientes reivindicaciones:

1. Mueble clasificador para imprenta y artes gráficas, ca-
 racterizado esencialmente porque el cuerpo general del mueble
 lleva en su parte trasera los departamentos para colocación de
 tipos gráficos y en su parte delantera un tablero o mesa de
 60 composición inclinada con lados libres y sobresaliendo su par-
 te superior un cuerpo portador de departamentos de tipos gráf-
 icos llevando en su parte superior y delantera una visera de
 alumbrado.

2. Por "MUEBLE CLASIFICADOR PARA IMPRENTA Y ARTES GRAFI-
 65 GAS".

Sean cuales fueren las circunstancias que concurran en
 la esencialidad de la presente memoria descriptiva objeto
 de éste Modelo de Utilidad.

Consta ésta memoria descriptiva de cuatro hojas mecanografiadas por una sola cara numeradas foliadas y acompañadas de un plano explicativo a título de ejemplo.

Madrid cinco de Noviembre de 1958

P.A.



• 69469

Fig. A

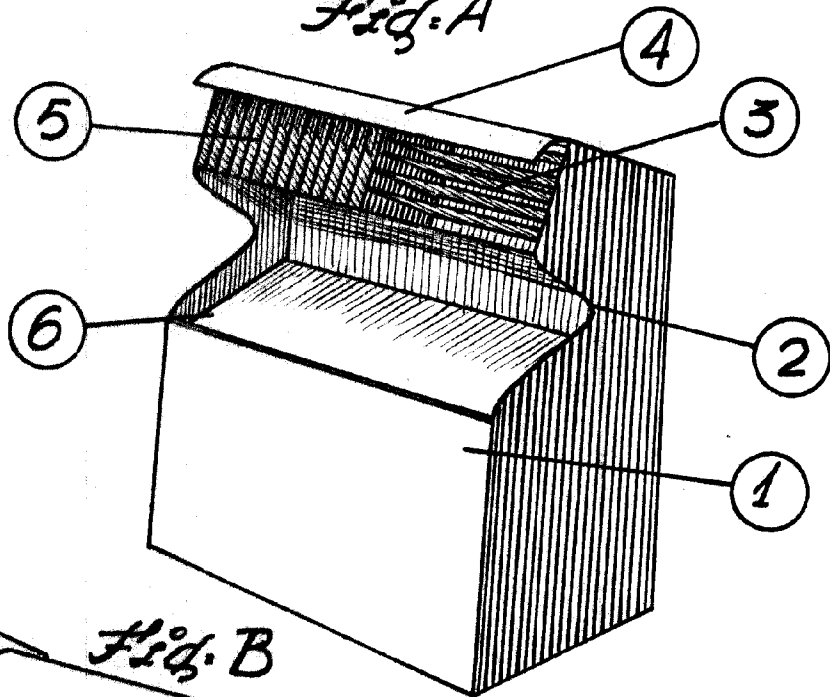
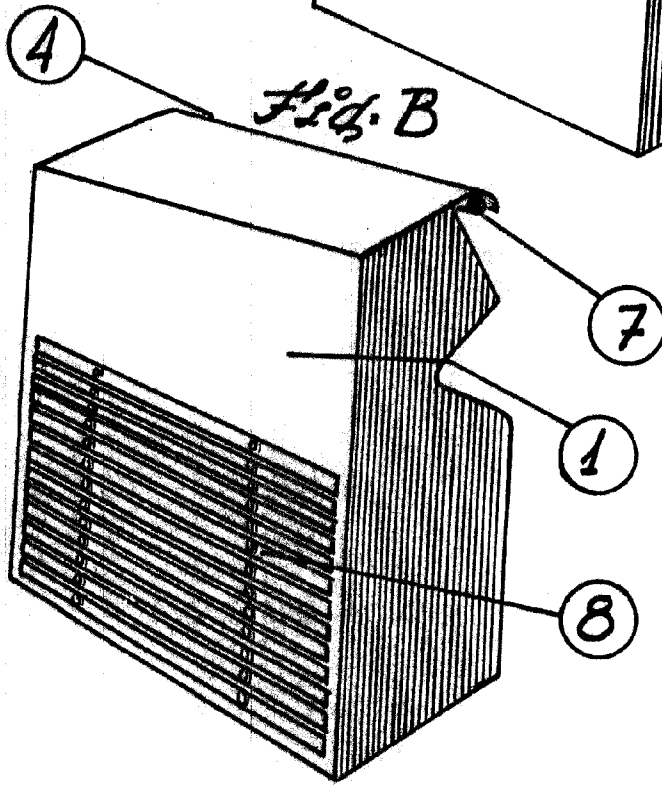

Fig. B



Escala variable
Madrid 6 Octubre 1958
P.A.
[Signature]