

310



• 69420

M O D E L O
D E
U T I L I D A D

para "UN DISPOSITIVO PERFECCIONADO PARA EL MONTAJE DE CUNAS PLEGABLES PORTATILES EN TIJERILLAS RODANTES", a favor de D. JOAQUIN JANE LAHUNES y D. SALVADOR VIDAL ALBUIXECH, residentes en BARCELONA, calle de San Andrés, nº 220.

= . =

MEMORIA DESCRIPTIVA

El presente modelo de utilidad se refiere a un dispositivo perfeccionado para el montaje de cunas plegables portátiles en tijerillas rodantes.

5. Mas concretamente se refiere el modelo a una disposición de quita y pon, mediante la cual, una tijerilla rodante resulta aplicable, no solo a poder tener acoplado el respaldo, el asiento y el reposapiés, para constituir una silla normal, sino que también puede recibir en acoplamiento eventual, un cuerpo de cuna, convirtiéndose así la tijerilla en universal, para todo servicio.

10.

• 69420 31 OCT 6



Con el fin de facilitar la explicación se acompaña a la presente memoria una lámina de dibujos en la que se ha representado un caso de realización que se cita a título de ejemplo.

En el dibujo:

5. La figura 1, muestra en vista perspectiva, la cuna equipada para su eventual montaje,
la figura 2, indica la cuna montada en la tijerilla,
la figura 3, manifiesta en detalle el dispositivo de montaje.
10. Consiste esencialmente en disponer fijados al chasis de la tijerilla 1 dos acoplamientos 2 y 3 formados por chapas adecuadamente curvadas.
En cooperación con estos acoplamientos, se ha previsto en la cuna a ambos lados de la misma unos cuerpos tubulares 4 de diámetro adecuado para encajar en aquellos acoplamientos.
15. Para efectuar la fijación entre cuna y tijerilla, se ha previsto en cada chapa de acoplamiento, una muesca 5 en relación con unos ejes roscados 6 dispuestos en los elementos tubulares.
20. El encaje de estos ejes roscados en la muesca respectiva, constituye el acoplamiento, que se asegura por medio de discos de apriete.
El modelo, dentro de su esencialidad, puede ser llevado a la práctica en otras formas que difieran en detalle de la indicada a título de ejemplo para la descripción a las cuales alcanzará igualmente la protección que se recaba. Podrá, pues, construirse en cualquier forma y tamaño con los medios y materiales más adecuados, por quedar todo ello comprendido en el espíritu de las reivindicaciones.
- 30.



69420

N O T A

Descrito el objeto y utilidad de la invención, lo que se declara como no divulgado ni practicado en España, comprende las siguientes reivindicaciones:

5. 1. Un dispositivo perfeccionado para el montaje de cuna plegables portátiles en tijerillas rodantes, caracterizado por el hecho de comprender fijados al chasis de la tijerilla, dos acoplamientos constituidos por chapa adecuadamente doblada y en la que se ha practicado una muesca central en el borde superior de cada acoplamiento, comprendiendo como elemento cooperante, en la cuna unos elementos tubulares a ambos lados de la misma, en los que el diámetro del tubo es adecuado a la curva del acoplamiento del chasis de la tijerilla.

15. 2. Un dispositivo según la anterior reivindicación en el que cada elemento tubular lleva saliente un eje roscado con disco de presión, fijándose la cuna asentando cada eje en su respectiva muesca y fijándolo con los discos de apriete mencionados.

3. Un dispositivo perfeccionado para el montaje de cunas plegables portátiles en tijerillas rodantes.

20. Según se describe y reivindica en la presente memoria que consta de tres hojas foliadas y escritas a máquina por una sola cara, acompañadas de una lámina de dibujos.

Madrid, a 31 OCT. 1958

JOAQUIN JANE LAHUNES
SALVADOR VIDAL ALBUIXECH.

p. a.

JAIME ISERN MIRALLES

R/rm.

• 69420

31 OCT



Fig. 1

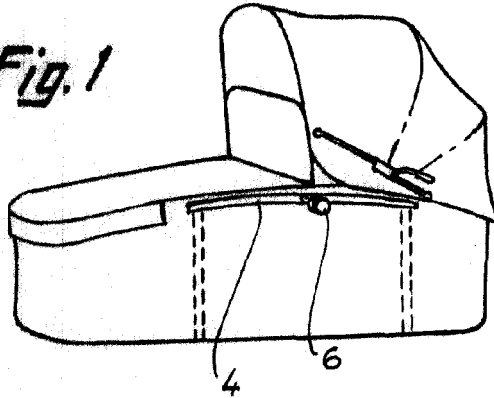
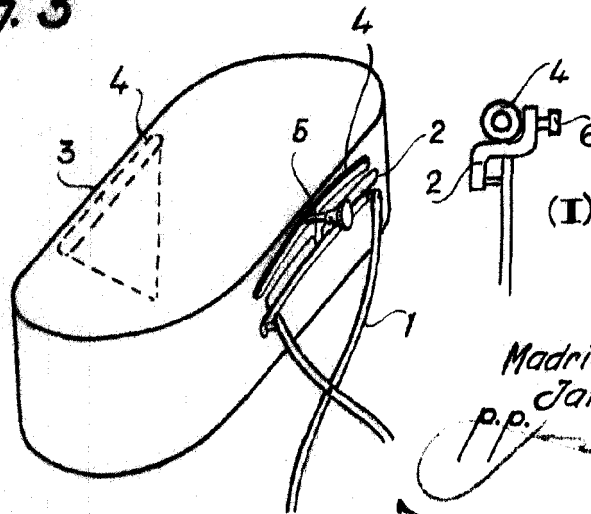

Fig. 2



Fig. 3



Madrid, 31 OCT 1958
Jaime Isern

p.p.