

69385

• 69385



MEMORIA      DESCRIPTIVA

Correspondiente a un MODELO DE UTILIDAD cuyo registro se solicita por veinte años.

A favor de

D. Manuel Albalade Cercós, de nacionalidad española.

Residente en BARCELONA, -Carmen, 16

p o r :

“TAPITA PERFECCIONADA PARA CALZADO DE SEÑORAS”

-----

69385



5.- La presente memoria descriptiva tiene como fin la declaración del objeto sobre que ha de recaer el privilegio de explotación industrial y comercial exclusiva en el territorio nacional de un Modelo de Utilidad conforme a la legislación vigente en materia de Propiedad Industrial que, según expresa el enunciado, trata de una tapita perfeccionada para tacones de calzado de señoras.

10.- Conocida es la gran variedad y modificaciones que continuamente se realizan en los calzados femeninos, variaciones que obligan en todo momento a estudiar nuevos elementos de aplicación a los mismos, tales como las tapitas, que debido a las formas particularmente finas de los tacones, ofrecen grandes dificultades para su montaje.

15.- En la actualidad es muy grande el número de formas y variaciones sobre las tapas, algunas de tipo reponible, las cuales con el uso llegan a desajustarse, y al mismo tiempo el alojamiento toma holgura, lo cual hace que en el uso del calzado puedan sufrir, las personas usuarias, torceduras molestas y la mayor parte dolorosas. En general, todas las tapas están realizadas en cuero, de fácil desgaste.

20.- Las tapas que a continuación vamos a describir vienen a sustituir las conocidas, porque permite un centrado perfecto, con una resistencia superior debido a los materiales de que está constituida.

25.- Con el fin de facilitar la interpretación más exacta del objeto sobre que ha de recaer el presente privilegio, en el plano adjunto complementario de la presente exposición, se representa una forma práctica para la realización industrial y únicamente a título de ejemplo y, por consiguiente, sin carácter exhaustivo sino meramente informativo.

30.- En el referido plano la fig. 1ª nos muestra una vista en planta de la tapa, por la parte de contacto con el suelo.



35.- La fig. 2ª, representa un detalle en sección de la tapa acoplada al tacón, y por último la fig. 3ª es una vista en planta de la tapa por el plano de contacto con el tacón.

En las expresadas figuras, las referencias corresponden:

- (1).-Tapa.
- (2).-Base menor.
- (3).-Tacón.
- 40.- (4).-Base mayor.
- (5).-Caja de alojamiento de (6).
- (6).-Pieza metálica.
- (7).-Taladros.

45.- Como se desprende de la detenida observación del referido plano, el objeto que nos ocupa está constituido por un pequeño bloque (1), en la forma clásica, con un ligero grado de conicidad, cuyo material es plástico, estando la base de menor superficie (2) en contacto con el tacón (3). En la base mayor (4) tiene practicada una cavidad o caja (5) circular, en la cual  
50.- va alojada a presión una pieza metálica (6) con tres taladros (7) por donde se hacen pasar los clavos que han de adherir la tapita al tacón del zapato, por tanto, una vez colocada dicha tapita, la parte metálica queda situada para el contacto con el suelo.

55.- El bloque de materia plástica ya sale con su forma natural del molde, inclusive el cajeadó para la chapita, la cual se coloca a presión, esta chapa bien puede ser totalmente lisa o grafilada, ya que ello no altera en absoluto la esencialidad de este registro. Su finalidad es un centrado perfecto  
60.- para su clavado al tacón, para cuyo fin se han practicado los orificios en la chapa metálica.

Descrita suficientemente la naturaleza del invento y su forma de realización práctica, únicamente cabe añadir que en el conjunto y partes independientes constitutivas del todo son



65.- susceptibles modificaciones y cambios de materias, forma y disposición en cuanto estas alteraciones no desvirtúen el fundamento esencial del mismo.

#### REIVINDICACIONES

70.- 1ª). - "TAPITA PERFECCIONADA PARA CALZADO DE SEÑORAS" que se caracteriza porque la tapita constituida en material plástico, lleva alojada una pieza metálica para permitir un centrado perfecto, así como una mayor resistencia.

75.- 2ª). - "TAPITA PERFECCIONADA PARA CALZADO DE SEÑORAS" que se caracteriza porque la tapita tiene en el plano de contacto con el suelo un cajeadado circular, en el que se aloja una pieza metálica.

80.- 3ª). - "TAPITA PERFECCIONADA PARA CALZADO DE SEÑORAS" que se caracteriza porque la pieza metálica queda alojada en el cajeadado de la tapa a presión, teniendo practicados unos orificios para dar paso a los clavos de fijación de la tapa al tacón.

4ª). - "TAPITA PERFECCIONADA PARA CALZADO DE SEÑORAS".

La presente memoria descriptiva consta de cuatro hojas foliadas y mecanografiadas por una sola cara, componiendo un total de ochenta y cinco líneas, incluidas éstas.

Madrid, 30 de Octubre de 1.958.-

ANILUNO BARRIO  
P. P.

69385

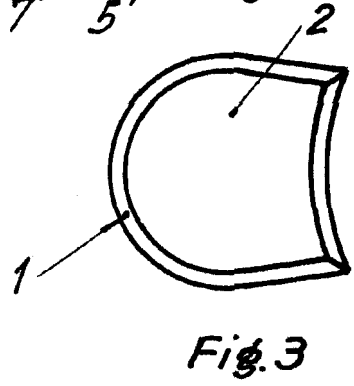
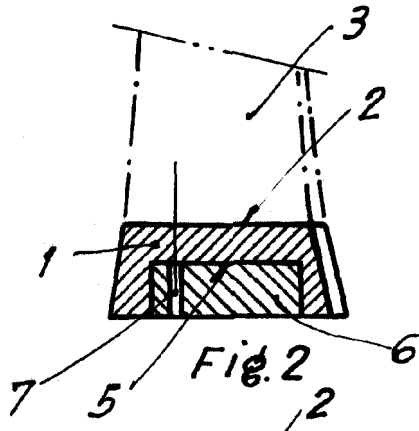
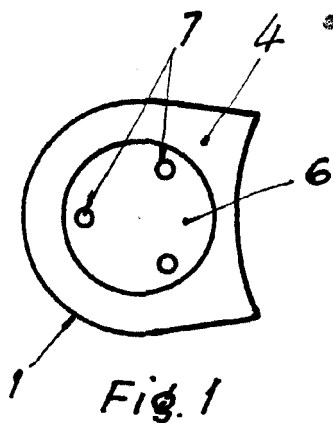

Madrid, 10 de Octubre de 1958

Escala variable