



• 69369

C.G.

- 1 -

Memoria Descriptiva

para

un Modelo de Utilidad
por veinte años en España

a favor de

Rico, S.A.

- sociedad española -

residente en

Ibi (Alicante)

Apartado nº 13

por:

» DISPOSITIVO PARA EL DESPLAZAMIENTO DE JUGUETES »



2.-

• 69369

5 El presente modelo de utilidad se refiere a un dispositivo para el desplazamiento de juguetes, especialmente indicado para los que representen seres bípedos, que dá movimiento análogo al de andar al juguete, funcionando por la acción de una cuerda de juguetería, motor eléctrico o de cualquier otra clase.

10 Esencialmente el dispositivo que se reivindica consiste en dos palancas, que tienen su eje de giro en la caja del motor, y en la parte superior presentan ranuras longitudinales, en las que entran los extremos doblemente acodados del eje que hace girar dicho motor.

15 Al otro lado esas palancas van articuladas a las piezas que representan los pies, apoyos o zapatas del juguete, cuyas piezas están unidas a otro eje, que atraviesa la caja del motor, por bielas articuladas a ambos elementos.

Cada una de esas piezas o pies, va provisto de rodillos de apoyo, de los cuales el posterior es estriado, en correspondencia con un trinquete que evita el movimiento de retroceso.

20 Con tal disposición, al soltar la cuerda del juguete o poner en marcha el motor, las mencionadas palancas se mueven alternativamente, arrastrando en su movimiento, con articulación de las bielas dichas, las piezas de apoyo, de modo que se simula el avance de un ser bípedo.

25 Dentro de las reivindicaciones que se establecen pueden fabricarse dispositivos para el desplazamiento



3.-

• 69369

de juguetes, de las formas, tamaños y materiales que se juzguen adecuados, según la aplicación concreta de que se trate, sin que tales variaciones, así como las que puedan introducirse en detalles de su presentación y organización, afecten a la esencialidad reivindicada, por lo que los dispositivos que se fabricuen, dentro de la idea general reseñada, con cualquiera de esas modificaciones, no serán sino variantes, igualmente comprendidas y protegidas por el presente registro.

En esta idea, la adjunta figura corresponde únicamente a una forma de ejecución, sin carácter alguno limitativo, que se presenta a título de ejemplo de realización, para concretar cuanto se dice en esta memoria descriptiva.

La fig. representa la vista en alzado de un dispositivo aplicable a muñecos bípedos de cualquier clase, establecido de acuerdo con lo que se reivindica.

Con referencia a dicha figura y a las letras que sobre ella designan las partes y detalles del dispositivo representado, que interesan a los fines de esta memoria, la descripción del mismo es como sigue:

La cuerda de juguetería, o motor de otra clase alojado en la caja H, hace girar el eje cigüeñal F, que con sus manubrios M y M' acciona las palancas E, al desplazarse aquellos en su giro en las ranuras dispuestas al efecto en dichas palancas.

Estas van montadas giratorias en el eje transversal D, y en sus otros extremos están articuladas en B a los pies o zapatas del juguete, los cuales, a su vez, van unidos



4.-

• 69369

Por bielas articuladas en A y C a la caja H del resorte.

5 Cada uno de los apoyos lleva los rodillos R y R', de desplazamiento sobre el suelo, con la particularidad de que el R' está estriado, en correspondencia con el trinquete T, que permite el avance de los pies o zapatas, pero no el retroceso.

10 Con tal disposición, los pies o zapatas se deslizan sobre el suelo o superficie que soporte el juguete, por intermedio de dichos rodillos R y R', simulando, como se ha dicho, perfectamente el movimiento alternativo de las patas o piernas del bípedo.

5.-



69369

N O T A.-

El presente modelo de utilidad comprende las siguientes reivindicaciones:

5 1.- Dispositivo para el desplazamiento de juguetes, caracterizado porque está constituido por dos palancas, que en sus extremos inferiores llevan los apoyos del juguete y en los superiores ranuras longitudinales, en las que entran los extremos doblemente acodados de un eje, que atraviesa la caja que contiene el motor de accionamiento.

10 2.- Dispositivo según lo reivindicado en el punto anterior, caracterizado porque los apoyos del juguete van articulados también a unas bielas, que por sus otros extremos tienen su eje de giro solidario de dicha caja del motor.

15 3.- Dispositivo según lo reivindicado en los puntos anteriores, caracterizado porque cada uno de los apoyos del juguete lleva montados dos rodillos, de deslizamiento sobre el suelo, paralelos, de los cuales el posterior está estriado, en correspondencia con un trinquete que impide su retroceso.

20 4.- Dispositivo para el desplazamiento de juguetes.

Según se describe y reivindica en la presente memoria descriptiva y se ilustra con los dibujos que a la misma se acompañan. Y que consta de cinco hojas foliadas y escritas a máquina por una sola de sus caras.

Madrid, a 29 de Octubre de 1958.

69369

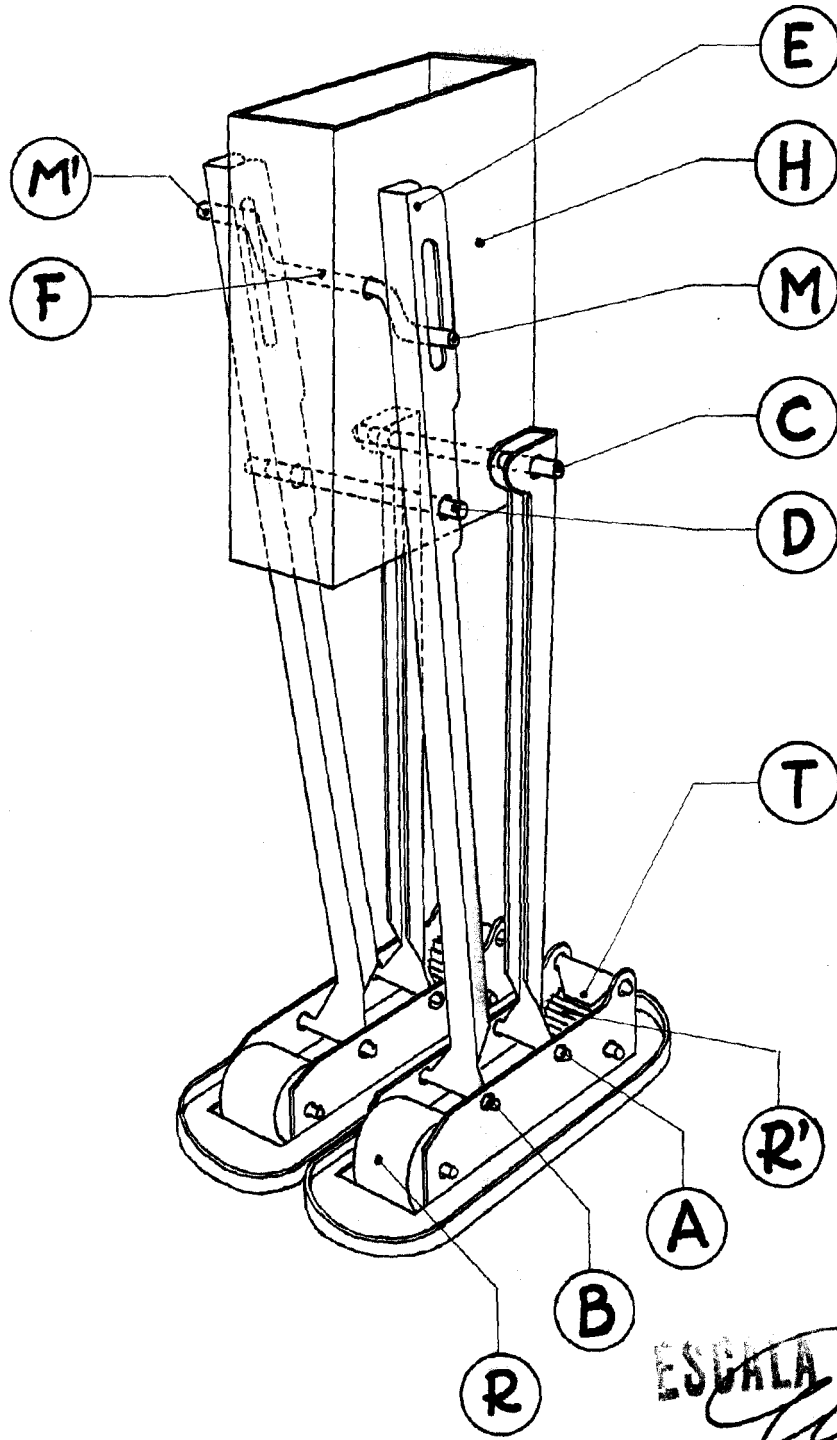

ESCALA VARIABLE
Udey